

CHAUFFE-EAU À GAZ SANS CUVE

Guide de l'utilisateur

Modèles : NC199OD (GQ-2857WZ US)
NC199DVC (GQ-2857WZ-FFA US)

POUR UTILISATION DANS DES MAISONS COMMERCIALES OU PRÉFABRIQUÉES.



AVERTISSEMENT

Si les informations présentées dans ce manuel ne sont pas respectées à la lettre, il peut en résulter un incendie ou une explosion pouvant entraîner des dégâts matériels, blessures corporelles ou mortelles.

- N'entreposez, ni n'utilisez de l'essence ou d'autres types de vapeur et liquide inflammables à proximité de cet appareil ou d'autres appareils électriques.

- QUE FAIRE SI VOUS DÉTECTEZ UNE ODEUR DE GAZ

- Ne tentez pas d'allumer des appareils électriques.
- Ne touchez à aucun interrupteur, n'utilisez aucun téléphone à l'intérieur de votre édifice.
- Appelez immédiatement votre fournisseur de gaz de chez un voisin. Suivez les instructions du fournisseur de gaz.
- Si vous ne pouvez pas joindre votre fournisseur, appelez les pompiers.

- L'installation et l'entretien doivent être assurés par un installateur qualifié ou un service d'entretien ou le fournisseur de gaz.



Faible NO_x approuvé
par SCAQMD
14 ng/J ou 20 ppm
(Gaz naturel uniquement)

Nous vous remercions de votre achat de ce chauffe-eau à gaz sans cuve Noritz.

Avant toute utilisation, veuillez :

Lire entièrement ce manuel pour connaître l'installation correcte et les directives d'opération. Remplir dans son intégralité la carte d'enregistrement de la garantie (incluse séparément) et envoyer par courrier le coupon détachable à Noritz America.

Conserver ce manuel (et l'autre partie de la carte d'enregistrement de garantie) là où vous pourrez le trouver au besoin.

L'installation doit être conforme aux codes locaux, ou en l'absence de codes locaux, le Code National de gaz d'essence, ANSI Z223.1/ NFPA 54 - dernière édition et/ou le Code d'installation de gaz naturel et propane CSA B149.1- dernière édition.

Selon le cas, l'installation doit être en conformité avec la norme américaine Manufactured Home Construction and Safety Standard, Title 24 CFR, Part 3280 ou la norme canadienne CAN/CSA-Z240 MH Maisons mobiles, Série M86.

Noritz America se réserve le droit d'arrêter ou de modifier à tout moment et sans préavis la conception et/ou les spécifications de ses produits.







Importante Consigne de Sécurité - 1

Afin d'empêcher d'endommager les biens et de blesser l'utilisateur, les icônes ci-dessous seront utilisées pour avertir de niveaux de danger variables. Chaque indication est indispensable au fonctionnement en toute sécurité du chauffe-eau et doit être comprise et respectée.

Les dangers potentiels provenant d'accidents pendant l'installation et l'utilisation sont classés dans les quatre catégories suivantes. Observez bien ces avertissements ; ils sont indispensables à votre sécurité.

■ Icônes d'avertissement de niveau du risque

 Ce symbole indique une alerte de sécurité. Il avertit l'utilisateur d'un risque potentiel de blessures corporelles. Respectez tous les messages de sécurité suivant ce symbole afin d'éviter des blessures graves ou mortelles.

 DANGER	DANGER indique une situation dangereuse imminente qui, si elle n'est pas évitée, entraînera des blessures graves ou mortelles.
 AVERTISSEMENT	AVERTISSEMENT indique une situation potentiellement dangereuse qui, si elle n'est pas évitée, pourrait entraîner des blessures graves ou mortelles.
 ATTENTION	ATTENTION indique une situation potentiellement dangereuse qui, si elle n'est pas évitée, pourrait entraîner des blessures minimales ou modérées.
ATTENTION	ATTENTION utilisée sans le symbole de l'alerte de sécurité indique une situation potentiellement dangereuse qui, si elle n'est pas évitée, pourrait entraîner des dégâts matériels.

■ Autres icônes

 Electrocution.	 Température élevée.	 Veillez à l'exécuter.	 Terre.	
 Interdit.	 Pas de flamme.	 Ne pas toucher.	 Ne pas démonter l'appareil.	 Ne pas toucher avec les mains mouillées.

DANGER



Interdit

Les vapeurs de liquides inflammables exploseront et prendront feu provoquant la mort ou de sévères brûlures.

N'utilisez pas ni n'entreposez des produits inflammables comme de l'essence, des solvants ou colles dans la même pièce ou à proximité du chauffe-eau.

Conservez les produits inflammables:

1. loin du chauffe-eau.
2. dans des récipients approuvés.
3. hermétiquement fermés.
4. hors de la portée des enfants.

Vapeurs:

1. Invisibles.
2. Plus lourdes que l'air.
3. Se propagent au sol.
4. Peuvent être transportées d'autres pièces jusqu'au brûleur principal par les courants d'air.



Interdit

Une température de l'eau chaude du chauffe-eau supérieure à 52°C (125°F) peut provoquer instantanément de graves brûlures ou la mort suite à un ébullitionnement.

Les enfants, les personnes âgées et handicapées courent le plus grand risque d'être ébouillantés.

Vérifiez la température de l'eau avant de prendre un bain ou une douche.

Des robinets de limitation de la température sont disponibles, demandez à un professionnel.

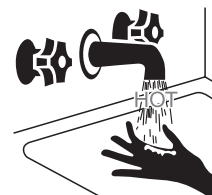

(Suite page suivante)

(Suite page suivante)



Interdit

**[NC199OD]
Ne pas installer à l'intérieur.**

Sous peine de provoquer un empoisonnement au monoxyde de carbone et un possible risque d'incendie.

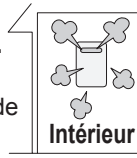

Interdit

Ne laissez personne modifier la température de l'eau pendant que l'eau chaude est utilisée.

Afin d'éviter l'ébullantage, ne modifiez pas la température de l'eau sur un réglage supérieur.



Interdit

**[NC199DVC]
N'utilisez pas le chauffe-eau si le tuyau concentrique est déplacé, percé, bouché ou corrodé.**

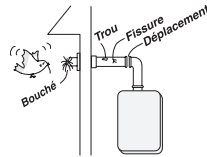

AVERTISSEMENT



Pas de flamme.

A. Ce chauffe-eau ne comporte pas de veilleuse. Il est équipé d'un dispositif d'allumage qui allume automatiquement le brûleur. Ne tentez pas d'allumer le brûleur manuellement.

B. AVANT D'OPÉRER reniflez tout autour du chauffe-eau pour repérer une fuite de gaz. Pensez à renifler près du sol parce que certains gaz sont plus lourds que l'air et restent au sol. QUE FAIRE SI VOUS DÉTECTEZ UNE ODEUR DE GAZ.

- Ne tentez pas d'allumer des appareils électriques.
- Ne touchez à aucun interrupteur, n'utilisez aucun téléphone à l'intérieur de votre édifice.
- Appelez immédiatement votre fournisseur de gaz de chez un voisin. Suivez les instructions du fournisseur de gaz.
- Si vous ne pouvez pas joindre votre fournisseur, appelez les pompiers.

C. Tournez la manette de la soupape de gaz à la main. N'utilisez jamais d'outils. Si la manette ne tourne pas à la main, ne tentez pas de la réparer. Appelez un technicien de service qualifié. Une réparation forcée ou échouée pourrait provoquer un incendie ou une explosion.

D. N'utilisez pas ce chauffe-eau si des pièces ont été submergées sous l'eau. Appelez immédiatement un technicien qualifié afin qu'il inspecte le chauffe-eau et remplace les pièces endommagées.



Veillez à l'exécuter.

Si vous remarquez une fuite de gaz :

1. Arrêtez immédiatement d'utiliser le chauffe-eau.

2. Fermez la soupape de gaz.

[NC199DVC]

3. Ouvrez les fenêtres et les portes.



Veillez à l'exécuter.

Si vous détectez une combustion anormale ou des odeurs inhabituelles, ou bien pendant un séisme, tornade ou incendie :

1. Coupez l'alimentation en eau chaude.
2. Coupez l'alimentation électrique du chauffe-eau.
3. Fermez la soupape de distribution en eau et en gaz.
4. Appelez l'agent de service le plus proche.



Interdit

Risque d'explosion ;

Si la soupape de décharge combinée température et pression laisse échapper des gouttes ou présente une fuite, faites la remplacer par un technicien de service. Ne bouches pas la soupape, ni ne la déposez.

Le manquement à ces instructions peut provoquer un incendie ou une explosion, ainsi que des blessures corporelles ou mortelles.



Température élevée.

Vérifiez la température de l'eau chaude avant d'entrer dans la douche.



Vérifiez la température de l'eau chaude avant d'entrer dans la baignoire.

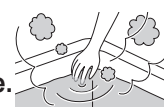

(Suite page suivante)

Importante Consigne de Sécurité - 2

(Suite page suivante)

⚠️ AVERTISSEMENT



Ne placez pas la bouche du carneau dans un environnement fermé en ajoutant des murs ou un plafond (ne l'entourez pas de tôle ondulée, etc.)

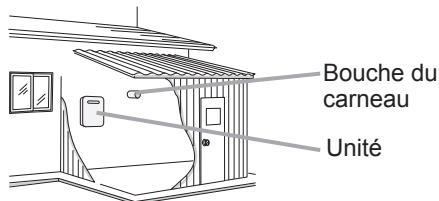

Sous peine de provoquer un empoisonnement au monoxyde de carbone ou un incendie.



Risque d'empoisonnement au monoxyde de carbone N'installez pas le chauffe-eau dans une caravane ou sur un bateau.



N'utilisez pas de produits chimiques inflammables, comme de l'huile, essence, benzène, etc., à proximité du chauffe-eau ou de la bouche de carneau.



N'entreposez, ni n'utilisez de l'essence ou d'autres types de vapeur et liquide inflammables à proximité de cet appareil ou d'autres appareils électriques.



Ne placez ni n'utilisez une bombe aérosol à proximité du chauffe-eau ou de la bouche de carneau.



[NC199DVC] Ne l'installez pas à l'extérieur.

La pluie pourrait s'infiltrer dans l'unité ou le vent pourrait souffler sur la flamme du brûleur, entraînant par là des dysfonctionnements ou un incendie.

Extérieur



Veillez à l'exécuter.

Laissez un espace suffisant entre le chauffe-eau et les objets à proximité (arbres, poutres, boîtes avec des produits inflammables, etc.).

[NC199OD]

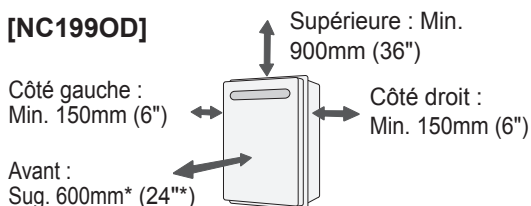

[NC199DVC]

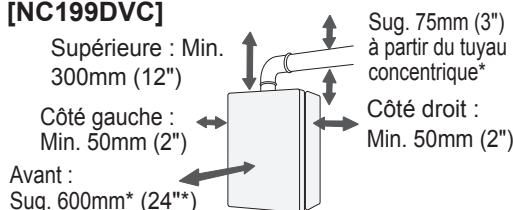

* Indique le dégagement suggéré pour la maintenance.



Veillez à l'exécuter.

Assurez-vous que le gaz/alimentation correspond au gaz/alimentation sur la plaque signalétique.

Pour le gaz naturel (NC199OD (GQ-2857WZ US))

Model (Modèle) : NC199OD(GQ-2857WZ US)	: Natural Gas (Gaz Naturel)
Type of Gas (Type de gaz)	: Max. 199,900 Btu/h - Min. 16,000 Btu/h
Input Rating (Debit calorifique)	: 202 Gal/h (765 l/h)
Recovery Rating (Calibre de recouvrement)	: Min. 4.0 °W.C. - Max. 10.5 °W.C.



Veillez à l'exécuter.

L'installation et l'entretien doivent être assurés par un installateur qualifié, un service d'entretien ou le fournisseur de gaz.



Interdit

En cas d'installation de cette unité dans un salon de coiffure ou tout autre endroit où seront utilisées des laques coiffantes ou des bombes aérosols, placez l'unité dans une zone séparée alimentée en air frais provenant de l'extérieur.



Interdit

Ne placez pas de matières inflammables, comme du linge, des journaux, des huiles etc., à proximité du chauffe-eau ou de la bouche du carneau.



Interdit

N'utilisez pas de produit coiffant en aérosol ou de détergent en aérosol à proximité du chauffe-eau.

(Suite page suivante)



Ne laissez pas de jeunes enfants jouer sans surveillance dans la salle de bains.
Ne laissez pas de jeunes enfants prendre un bain sans surveillance.



Ne pas toucher avec les mains mouillées.



Ne touchez pas le cordon d'alimentation avec les mains mouillées.



Veillez à l'exécuter.

Prenez contact avec l'agent Noritz le plus proche au cas où l'emplacement du chauffe-eau devrait être changé.



Ne pas démonter l'appareil.

Adressez-vous à un technicien de service qualifié pour toutes réparations, entretien ou maintenances nécessaires.



Veillez à l'exécuter.

Adressez-vous à Noritz avant une utilisation avec un réchauffeur solaire.

La California Proposition 65 énumère les substances chimiques reconnues par l'état de Californie comme cancérigènes, à l'origine de malformations à la naissance, de morts, de maladies graves ou d'autres problèmes reproductifs. Ce produit peut contenir de telles substances, que leur origine soit par la combustion d'un carburant (gaz, huile) ou les pièces du produit lui-même.

Le kit de conversion du gaz doit être installé par un service d'entretien qualifié conformément aux instructions du fabricant et à tous les codes et exigences applicables de l'autorité ayant juridiction. L'information fournie dans les instructions doit être suivie afin de réduire le risque d'incendie ou d'explosion ou encore d'empêcher des dommages matériels, des blessures corporelles ou mortelles. Le service d'entretien qualifié est responsable de l'installation correcte de ce kit. L'installation n'est pas correcte, ni terminée tant que le fonctionnement de l'appareil converti n'a pas été vérifié, tel que précisé dans les instructions du fabricant accompagnant le kit.



ATTENTION



Terre.

Veillez à relier l'unité à la terre électriquement.



Veillez à l'exécuter.

Ne laissez pas de la poussière adhérer au cordon d'alimentation.



Interdit

N'utilisez pas le chauffe-eau autrement que pour l'alimentation en eau chaude, la douche et le bain.



Interdit

N'utilisez pas un cordon d'alimentation cassé ou modifié. N'agglutinez, ni ne pliez, ni n'étirez les cordons d'alimentation. Ne les rayez, ni ne les modifiez ni ne les soumettez à un impact ou une force.



Veillez à l'exécuter.

Pour éviter les brûlures ou un ébouillantage, éteignez le bouton d'alimentation et patientez jusqu'au refroidissement de l'appareil avant de procéder à la maintenance.



Interdit

N'éteignez pas le chauffe-eau pendant que quelqu'un prend un bain.



Interdit

Ne recouvrez pas le chauffe-eau ni la bouche du carneau, n'entrez pas d'ordures ou de débris à proximité ou ne bloquez pas de quelque manière que ce soit l'arrivée d'air frais vers l'unité.



Interdit

Ne l'installez pas dans des endroits où la poussière ou des débris seraient en excès dans l'air.



Ne pas toucher.

Ne touchez pas la bouche du carneau et le tuyau concentrique pendant ou immédiatement après fonctionnement du chauffe-eau.

[NC199OD]

[NC199DVC]



Importante Consigne de Sécurité - 3

ATTENTION

Ne buvez pas l'eau restée dans l'unité pendant une période prolongée. Ne buvez pas le premier jet d'eau chaude de l'unité le matin.

Nettoyez le filtre de l'entrée d'eau aussi souvent que nécessaire selon la qualité de votre eau.

Conservez la zone autour de l'unité propre.

Si des boîtes, mauvaises herbes, toiles d'araignées, cafards, etc., sont dans les parages de l'unité, des dégâts ou un incendie peut en résulter.

N'installez pas l'équipement là où le gaz d'échappement serait soufflé contre un mur ou une fenêtre.

Si l'eau est dure, acide ou encore impure de plus de 12 grains par gallon (200 mg/L), traitez l'eau avec des méthodes agréées afin d'assurer une couverture complète de la garantie. (→ p.37)

Les problèmes provenant d'un entartrage ne sont pas couverts par la garantie.

Vérifiez l'allumage pendant l'utilisation et l'extinction après utilisation.

Ne faites pas couler d'eau dans l'unité si l'unité n'est pas sous tension.

Lorsque vous évacuez l'eau chaude, assurez-vous que l'unité est sur ON.

Si l'eau coule dans l'unité alors qu'elle est sur OFF, l'eau peut se condenser dans l'unité et entraîner une combustion incomplète ou endommager les composants électriques internes.

Pour les robinets ou soupapes simples, évacuez l'eau en réglant la poignée complètement du côté de l'eau.

L'installation de cette unité n'est approuvée que jusqu'à 1350m (4500 ft.) au-dessus du niveau de la mer.

Pour les installations à des niveaux élevés, prenez contact avec Noritz America pour les instructions.

Ne démontez pas le télécommande.

N'utilisez pas de benzène, huile ou détergents gras pour nettoyer le panneau de commande.

Ceci pourrait entraîner une déformation.

Ne mouillez pas le télécommande.

Bien qu'elle soit étanche à l'eau, un contact excessif avec l'eau peut l'endommager.

N'éclaboussez pas d'eau le télécommande. N'exposez pas le télécommande à la vapeur.

Ne placez pas le télécommande près d'une cuisinière ou d'un four, sous peine de provoquer des dégâts ou une défaillance.

Prévention des dégâts dus au gel (→ p.32)

Des dégâts peuvent résulter du gel de l'eau dans l'appareil et les conduites même dans des environnements doux.

Veillez à lire ci-dessous pour connaître les mesures à prendre.

Les réparations pour les dégâts causés par le gel ne sont pas couvertes par la garantie.

Prenez les mesures nécessaires pour empêcher le gel de l'eau et la fuite de gaz lorsque vous laissez l'unité inutilisée pendant une période prolongée. (→ p.33)

S'il neige, vérifiez que la bouche du carneau n'est pas bloquée.

N'utilisez pas de pièces autres que celles spécifiées pour cet équipement.

Table des Matières

Importante Consigne de Sécurité	2
Table des Matières	7
Aperçu du Fonctionnement du RC-9018M.....	8
Opeération Initiale.....	10
Pièces Générales	
Unité Principale.....	11
Télécommande.....	12
Vérification du Système	14
Fonctions	
Pour Tous les Systèmes	
Réglage de L'horloge.....	16
Utilisation du Chauffe-eau.....	17
Régler la Température de l'eau Chaude.....	18
Mise Sous- ou Hors Tension Auto-Matique du Chauffe-eau	20
Verrouillage de la Télécommande	22
Réglages Personnalisables <Réglages divers>.....	23
Réglage du Système de Recirculation	
Pour System [Rcrc]	
Activation de la Recirculation Automatique	26
Démarrage Manuel de la Recirculation	27
Réglage du Minuteur du Système de Recirculation	28
Chauffe-eau Unique Seulement	
Alarme du Débitmètre.....	30
Prévention des Dégâts dus au Gel.....	32
Maintenance Régulière	35
Guide de Dépannage	38
Suivi.....	43
Caractéristiques Techniques	46
Réglages par Défaut	48

Aperçu du Fonctionnement du RC-9018M

Fonctionnement de Base

Il est possible de mettre automatiquement sous-tension (ON) ou hors tension (OFF) le chauffe-eau.

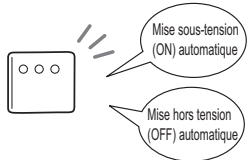

➔ p.20

Le fonctionnement de la télécommande peut être verrouillé.

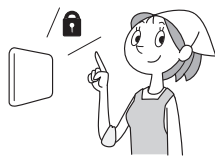

➔ p.22

Pour les systèmes de recirculation (System [Rcirc]):
L'eau chaude peut circuler uniquement aux heures programmées dans la journée.

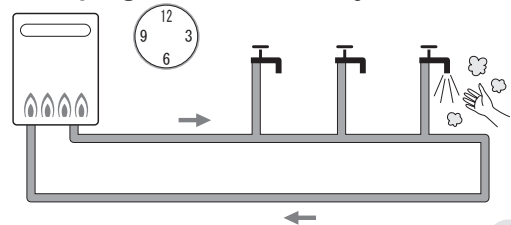

➔ p.28

[Lors de l'utilisation d'un seul chauffe-eau :]
Vous pouvez programmer la télécommande pour avertir l'utilisateur lorsque la baignoire a atteint le volume de remplissage pré-réglé afin d'empêcher qu'elle déborde.



➔ p.30

Mode d'économie d'énergie

Le réglage par défaut est « Powersave dsply : No-1 »

Régler «Powersave dsply» sur «Yes» (➔ p.23) permet de prévenir une consommation d'énergie électrique inutile par la télécommande. Si au bout d'environ 10 minutes, l'eau chaude n'est pas utilisée ou aucune touche n'est enfoncée, l'affichage de la télécommande s'éteint.

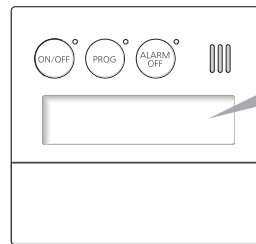

L'affichage s'éteint (chauffe-eau sous-tension)

- * Si vous utilisez l'eau chaude ou appuyez sur une touche, «Powersave dsply» est désactivé. Si vous appuyez une seule fois sur le bouton PROG, «Powersave dsply» est désactivé et le programme automatique est enclenché.
- * Si la température est réglée sur 55 °C/125 °F ou plus, «Powersave dsply» est inopérant pour éviter un ébullition accidentel.
- * Si «Recirc» est activé, «Powersave dsply» est inopérant.

Ce réglage est ajustable ➔ p.23

Préférences de L'utilisateur

La télécommande peut être personnalisée d'après les préférences de l'utilisateur de la façon suivante :

Il est possible de limiter la température réglée à un niveau maximum pour empêcher la sélection d'un réglage de température élevée.





Réglage de la température maximum  p.23

L'affichage de l'heure est indiqué même si le bouton ON/OFF est réglé sur «OFF».

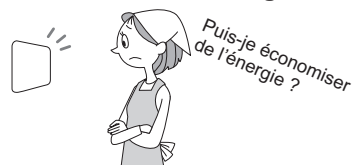

L'affichage de la télécommande peut être désactivé pour économiser de l'énergie.



Modes d'économie d'énergie  p.23

La luminosité de la télécommande peut être réglée pour obtenir une meilleure visibilité.



Réglages de la luminosité de l'affichage de la télécommande  p.24

Il est possible de couper le son de la télécommande afin d'empêcher l'émission d'un son lorsqu'une touche est enfoncée.



Mise en sourdine de la télécommande  p.24

Il est possible de couper le son de la télécommande afin d'empêcher l'émission d'un son en cas d'erreur.

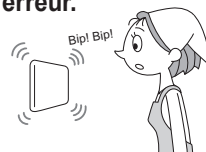

Réglages du bip d'erreur  p.24

>> Réglages Supplémentaires

► Vidange du chauffe-eau (prévention du gel).

 p.25 "Vidange du Chauffe-eau."

► Rétablissement des réglages par défaut de la télécommande.

 p.25 "Rétablir les Réglages par Défaut."

Opération Initiale

Avant d'utiliser votre chauffe-eau pour la première fois, procédez aux préparatifs suivants.

Suivez les étapes **1 à 4.**

1 Ouvrez la soupape de distribution en eau.

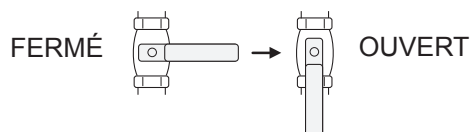

2 Ouvrez le robinet d'eau chaude pour confirmer que l'eau est disponible puis refermez le.

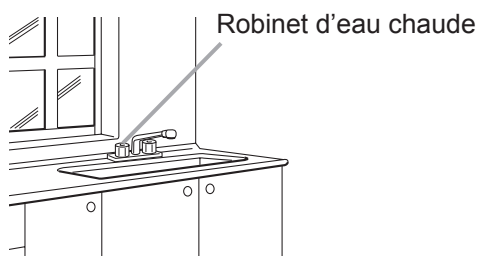

3 Ouvrez la soupape de distribution en gaz.

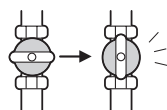

4 Mettez le chauffe-eau sous tension.

Ne touchez pas avec les mains mouillées.

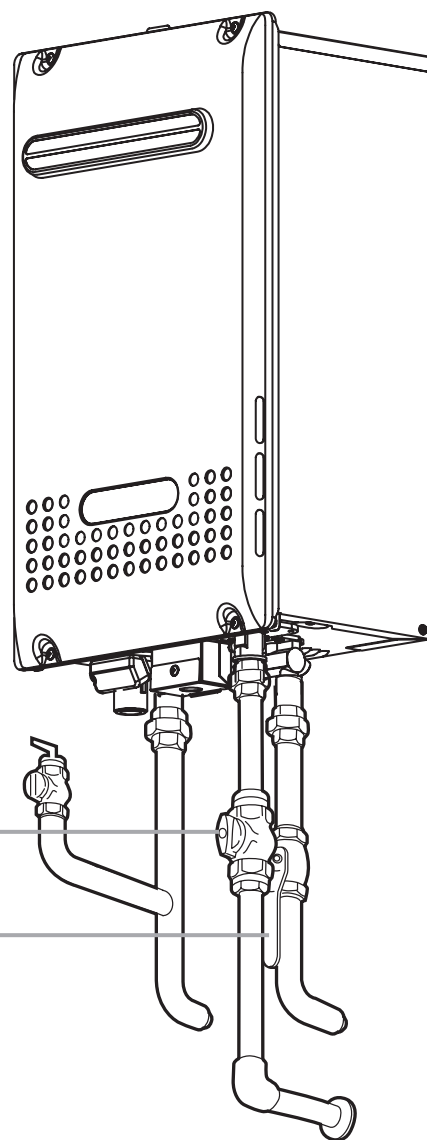

(Ex. NC1990D (GQ-2857WZ US))

Pièces Générales-1

Unité Principale

NC1990D (GQ-2857WZ US)

(Modèle extérieur, monté sur mur, à évacuation forcée)

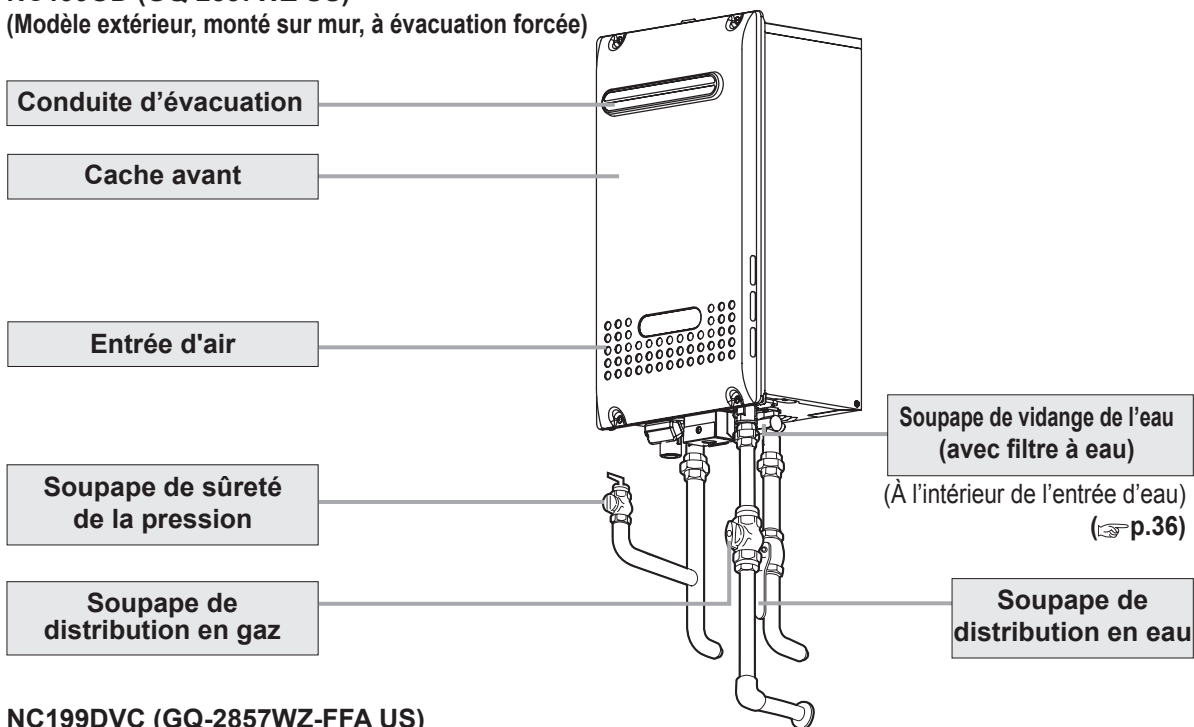

NC199DVC (GQ-2857WZ-FFA US)

(Modèle intérieur monté sur mur, à évacuation forcée/à évacuation directe)

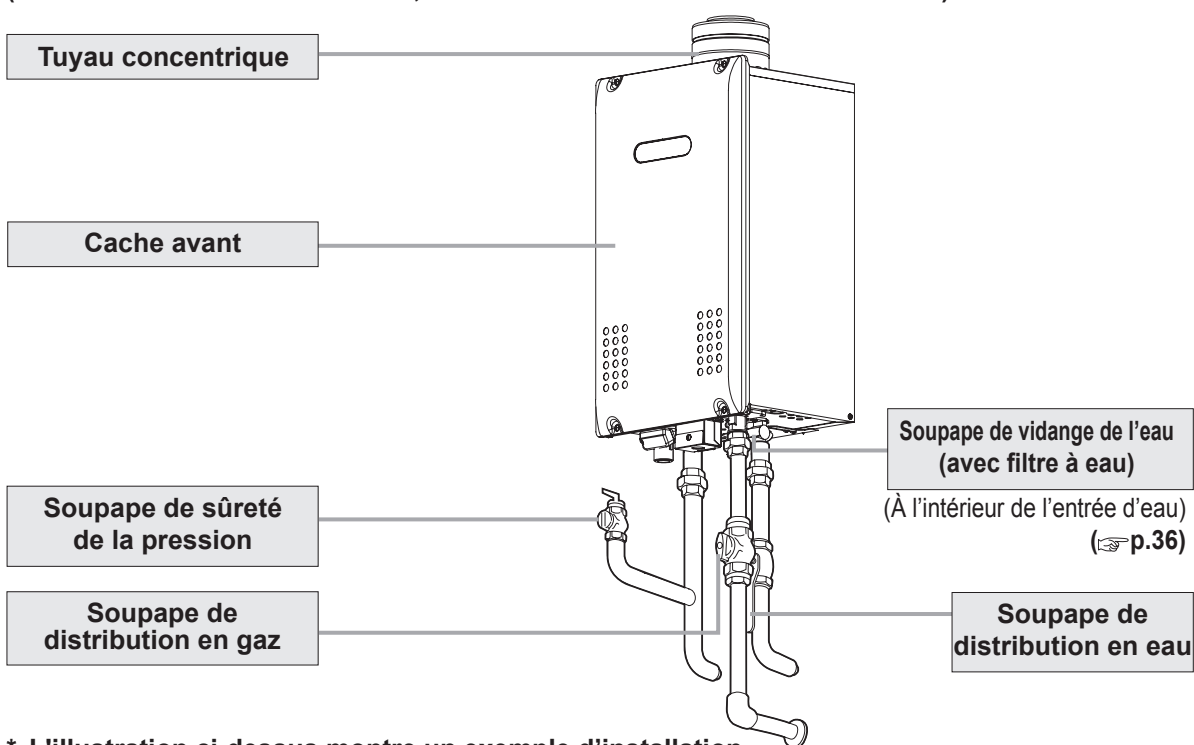

* L'illustration ci-dessus montre un exemple d'installation.
La configuration exacte de l'installation peut être légèrement différente.

Pièces Générales-2

Télécommande (RC-9018M)

La télécommande émettra un bip à la pression sur un bouton.

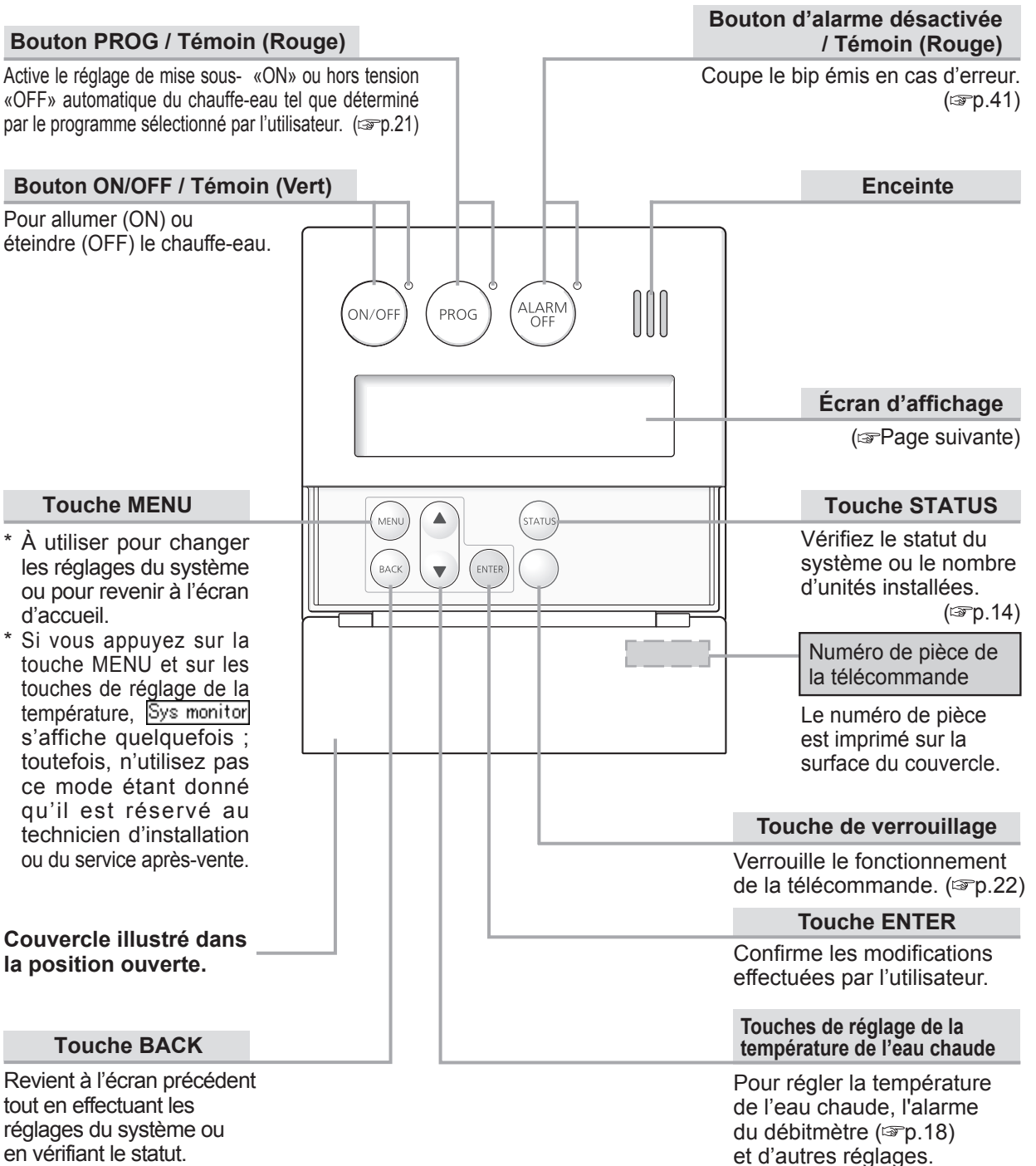

● Écran D'affichage ●

- * L'écran d'affichage illustré ci-dessous est fourni à titre d'exemple uniquement. L'affichage réel dépend de la manière dont le chauffe-eau est utilisé.
- * Après la pression sur une touche, l'affichage devient progressivement plus sombre pour éviter que la télécommande ne consomme inutilement de l'électricité.

Symbole de la flamme

Le symbole de la flamme s'affiche pendant la combustion lors de l'utilisation de l'eau chaude ou des fonctions de recirculation.

Affichage du réglage de la température

Pendant le fonctionnement normal, la température réglée s'affiche.

Indication de température élevée Hi temp

Apparaît lorsque la température est réglée sur 55 °C (131 °F)/125 °F ou plus. (→p.19)

Réglage de la température

(Ex.: 40°C)

Affichage de l'horloge

(Ex.: AM10:15)

En principe, l'horloge ne s'affiche pas si le bouton ON/OFF est sur «OFF».*

* Vous pouvez changer ce réglage pour que l'horloge s'affiche même si le bouton ON/OFF est réglé sur «OFF». (→p.23)

Code d'erreur

Un numéro clignotera en cas d'anomalie. (→p.41)

Affichage pour la recirculation

- * Pour les systèmes utilisant la recirculation, ce symbole s'affiche si le bouton ON/OFF est réglé sur «ON».
- * Il s'affiche pendant la recirculation. (→p.18)

Affichage verrouillé

Le symbole du verrou s'affiche lorsque la télécommande est verrouillée. (→p.22)

Minuterie de recirculation

Le symbole de l'horloge s'affiche lorsque la minuterie de recirculation est activée. (→p.29)



Remarque :

À la sortie d'usine, la télécommande est réglée pour afficher les mesures en °F et gallons. Pour ajuster l'affichage aux °C et litres, consultez le manuel d'installation.

● Qu'est-ce que l'écran d'accueil ? ●

L'écran d'accueil s'affiche lorsque le bouton  est sur «ON».

En principe, la température de l'eau chaude et l'horloge, etc. s'affichent.



<Exemple d'écran d'accueil>



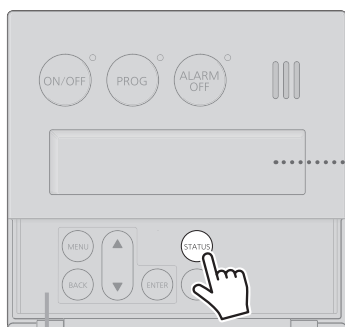

Vérification du Système

Si vous appuyez sur la touche , vous pouvez vérifier le statut du système

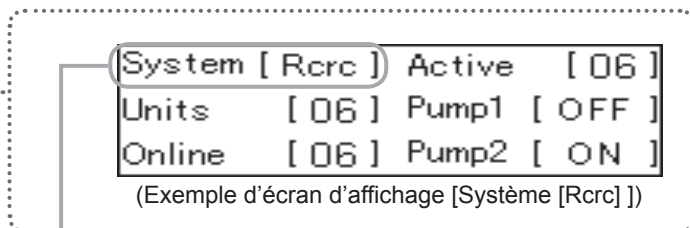

Couvercle illustré dans la position ouverte.



Système affiché sur la télécommande	Description du système
System [Std]	Fonctionnement chauffe-eau uniquement.
System [Rcrc]	<ul style="list-style-type: none"> * Fonctionnement chauffe-eau et recirculation. * Pendant la recirculation, l'eau chaude circule toujours dans la tuyauterie afin de fournir instantanément de l'eau chaude à l'ouverture d'un robinet. <p>[Si vous réglez le bouton  sur «ON»,  s'affiche. (Avec «synchro ON/OFF» réglé sur «ON». (→p.26))]</p>
System [Tank]	<ul style="list-style-type: none"> * Chauffe-eau associé au fonctionnement d'un réservoir de stockage. * Si un système de recirculation est également installé, l'eau chaude circule toujours dans la tuyauterie afin de fournir instantanément de l'eau chaude à l'ouverture d'un robinet. <p>[Si vous réglez le bouton  sur «ON»,  s'affiche.]</p>



Selon la configuration de votre système, toutes les fonctions peuvent ne pas être utilisables.

Schéma général du système

* Le nombre de chauffe-eau, robinets et pompes dépend de la configuration du système d'eau chaude.

Fonctions applicables de la télécommande

Chauffe-eauheater

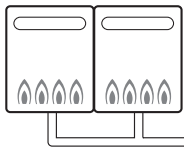

Lorsque vous commencez à utiliser le système, l'eau froide dans la tuyauterie doit être déversée avant de recevoir l'eau chaude.



Les fonctions autres que celles indiquées aux pages 26 à 29 peuvent être utilisées.

Chauffe-eau

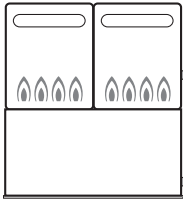

L'eau chaude circule dans la tuyauterie.

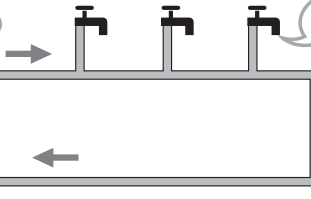

L'eau chaude est immédiatement disponible.

Toutes les fonctions peuvent être utilisées.

Chauffe-eau

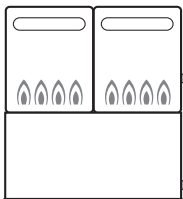

L'eau chaude circule vers le réservoir.

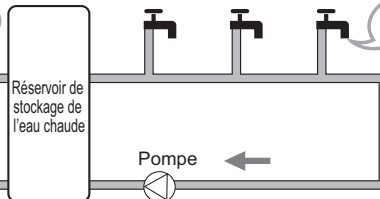







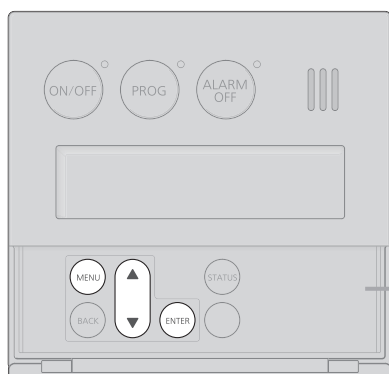

L'eau chaude est immédiatement disponible.

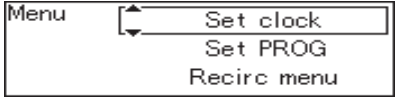
Les fonctions autres que celles indiquées aux pages 26 à 31 peuvent être utilisées.



Réglage de L'horloge

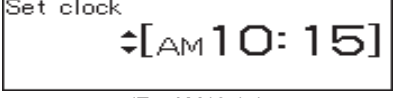
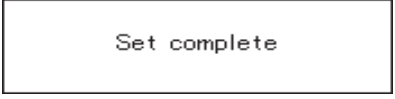

Couvercle illustré dans la position ouverte.

Opération	Écran d'affichage	Description
1 Appuyez sur la touche  à l'intérieur du couvercle.		* Ce réglage est possible indépendamment de la position du bouton  .
2 Appuyez sur la touche  .		
3 <ol style="list-style-type: none"> Utilisez les touches  pour réinitialiser l'horloge. Appuyez sur la touche  pour valider le réglage de l'horloge. 	<ol style="list-style-type: none">  (Ex: AM10:15)  L'écran retourne à l'écran précédent. 	* L'heure change par incrément de 1 minute à chaque pression sur la touche ou par incrément de 10 minutes si la touche est maintenue enfoncée. * Si l'affichage n'est pas touché pendant environ 20 secondes sans appuyer sur la touche  , le réglage est exécuté. Lorsque le bouton  est réglé sur ON, l'écran initial est rétabli.



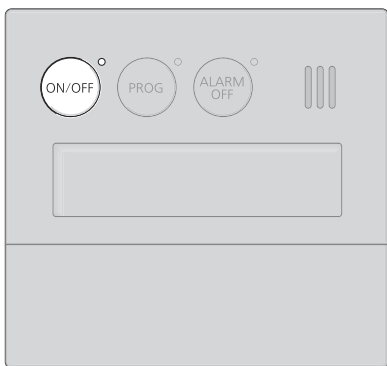

* Dans le cas d'une panne de courant ou après avoir débranché la source d'alimentation du chauffe-eau, lorsque l'alimentation est rétablie, l'horloge sur l'écran affiche «-:--» et l'horloge devra être réglée à nouveau.



* En principe, lorsque le bouton  est sur OFF, l'affichage de l'horloge disparaît, mais il est possible d'afficher l'horloge lorsque le bouton  est sur OFF en changeant un réglage. (p.23)



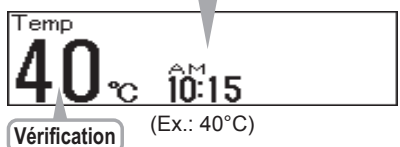

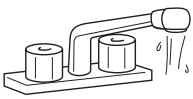

* Si System [Tank] est affiché, l'eau chaude est déversée à la température du réservoir de stockage.

Opération	Écran d'affichage	Description
-----------	-------------------	-------------

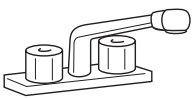
<p>1 Le bouton  est sur «ON».</p>	<p>Pour les systèmes avec recirculation,  s'affiche ici.</p>  <p>(Ex.: 40°C)</p>	<ul style="list-style-type: none"> * Le témoin  est allumé. * La température d'alimentation en eau chaude précédemment réglée est affichée. [Pour les systèmes avec recirculation] * Si vous réglez le bouton  sur «ON», la recirculation démarre automatiquement. * La température réglée affichée peut être différente de la température réelle au robinet selon les conditions, comme la saison ou la longueur de la tuyauterie.
---	--	---

<p>2 Ouvrez l'eau chaude.</p> 	<p>S'éclaire pendant la combustion</p> 	
--	--	--

● Couper l'eau chaude		
<p>Coupez l'eau chaude.</p> 	<p>S'éteint</p> 	<ul style="list-style-type: none"> * Pendant le fonctionnement, le symbole  s'allume en continu.



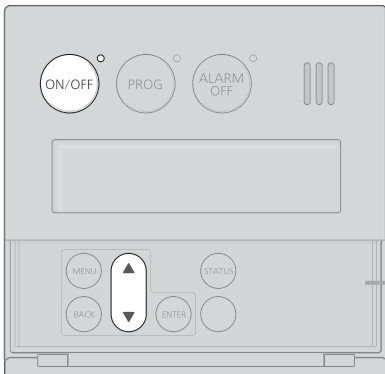

<p>⚠ DANGER</p>	<p> Température élevée.</p>	<p>Pour empêcher les brûlures : Une température de l'eau chaude du chauffe-eau supérieure à 52 °C (125 °F) peut provoquer instantanément de graves brûlures ou la mort suite à un ébouillantage.</p>
<ul style="list-style-type: none"> • Les enfants, les personnes âgées et handicapées courent le plus grand risque d'être ébouillantés. Vérifiez la température de l'eau avant de prendre un bain ou une douche. Des robinets limiteurs de température sont disponibles, consultez un professionnel. • Lorsque vous réglez l'unité sur 55 °C (131 °F)/125 °F ou plus, «Hi temp» clignotera pendant 10 secondes et émettra un bip pour vous avertir d'une température élevée. • Faites attention lorsque vous réutilisez l'unité après l'avoir réglée sur 52 °C (125 °F) ou plus. Vérifiez toujours la température programmée avant chaque utilisation. • Ne laissez personne modifier la température de l'eau pendant que l'eau chaude coule. 		

Régler la Température de L'eau



* Si System [Tank] est affiché, l'eau chaude est déversée à la température du réservoir de stockage.

Couvercle illustré dans la position ouverte.

Opération	Écran d'affichage	Description
<p>1 Le bouton  est sur «ON».</p>	<p>Temp  (Ex.: 40°C)</p>	<p>* Le témoin  est allumé. * La température d'alimentation en eau chaude précédemment réglée est affichée.</p>
<p>2 Réglez la température à l'aide des touches  à l'intérieur du couvercle.</p>	<p>Temp  (Ex.: 41°C)</p>	

Chaude

Options de réglage de la température

■ **Lors de l'utilisation du mode °C: (°C (°F):** Les réglages de températures ci-dessous ne sont qu'à titre d'exemple. Le réglage de température nécessaire dépend de l'utilisation voulue, la longueur de la conduite et l'époque de l'année.

37 (99)	38 (100)	39 (102)	40 (104)	41 (106)	42 (108)	43 (109)	44 (111)	45 (113)	46 (115)	47 (117)	48 (118)	50 (122)	55 (131)	60 (140)	65 (149)	70 (158)	75 (167)	80 (176)	85 (185)
Faire la vaisselle, etc.		Douche, alimentation en eau chaude, etc.										Température élevée							

*Le réglage initial en usine est de 110°F.

■ **Lors de l'utilisation du mode °F: (°F:** Les réglages de températures ci-dessous ne sont qu'à titre d'exemple. Le réglage de température nécessaire dépend de l'utilisation voulue, la longueur de la conduite et l'époque de l'année.

100	105	110	115	120	125	130	135	140	145	150	160	170	185
Faire la vaisselle, etc.		Douche, alimentation en eau chaude, etc.					Température élevée						

*Le réglage initial en usine est de 40°C (104°F).

Si les robinets incorporent des mitigeurs, réglez la température plus élevée que normale.

- * Pour les applications qui requièrent occasionnellement un réglage de température plus élevé, placez la télécommande dans un emplacement pratique.
- * Consultez les réglementations locales pour les températures de fonctionnement minimum.

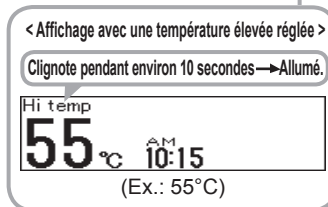

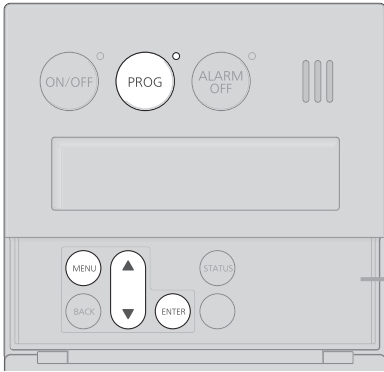

Remarque : Un code d'erreur s'affiche lorsque ce chauffe-eau détecte une accumulation de tartre dans l'échangeur de chaleur. Le code d'erreur peut être plus fréquemment affiché lorsque l'appareil est réglé sur une température élevée. (125 ° F ou plus)
Noritz recommande que la température de l'eau soit réglée aussi bas que possible pour éviter l'accumulation de tartre dans l'échangeur de chaleur.

- Les températures d'eau chaude indiquées ne sont que des approximations et peuvent être différente de la température réelle au robinet selon des facteurs externes, comme la saison et la longueur de la tuyauterie du système.
- Lorsque des températures basses sont réglées (pour laver la vaisselle, etc.), si la température de l'eau entrant est déjà relativement élevée, il peut s'avérer difficile de garantir que la température de l'eau sortant soit équivalente au réglage.
- Vérifiez la température affichée avant d'utiliser l'eau chaude.
Redoublez de précaution lorsque vous utilisez l'eau chaude après avoir modifié le réglage de la température.
- Lorsque la température de l'eau chaude est ajustée à l'aide de mitigeurs contrôlés par thermostat, réglez la température sur la télécommande environ 10 °C (20 °F) de plus que requis pour garantir la température appropriée au robinet.



Couvercle illustré dans la position ouverte.







- * Si vous réglez l'heure de marche «ON» ou arrêt «OFF» du bouton , celui est automatiquement réglé sur «ON» ou «OFF» à la même heure chaque jour simplement en réglant le bouton  sur «ON».
- * Il est également possible de ne régler que le fonctionnement « ON » ou « OFF ».
- * Pour les systèmes de recirculation, la circulation démarre ou s'arrête selon la position « ON » ou « OFF » du bouton .

Réglez l'heure de marche (ON) ou arrêt (OFF) automatique du bouton .

Opération	Écran d'affichage	Description
-----------	-------------------	-------------



Cet exemple décrit le réglage de l'heure de marche et de l'heure d'arrêt sur 10:00am et 8:00pm respectivement.

- Préparatifs**
1. Vérifiez que l'heure actuelle est correctement réglée. (Réglage de l'heure  P.16)
 2. Vérifiez que le bouton  est réglé sur «OFF».

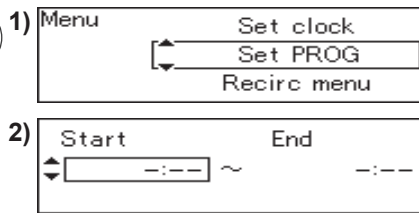
- 1**
- 1) Appuyez sur la touche  à l'intérieur du couvercle, sélectionnez «Set PROG» à l'aide des touches .
 - 2) Appuyez sur la touche .



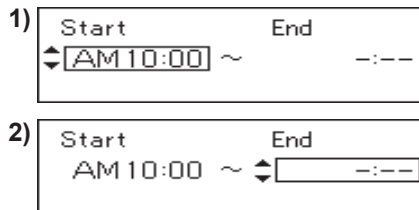

- * Vous pouvez régler l'heure que le bouton  soit sur «ON» ou «OFF».
- * L'heure de début et l'heure de fin précédemment réglées s'affichent.

- 2**
- 1) Réglez l'heure de marche sur « AM10:00 » à l'aide des touches .
 - 2) Appuyez sur la touche  pour valider le réglage.



- * L'heure change par incrément de 10 minutes à chaque pression sur la touche ou par incrément de 1 heure si la touche est maintenue enfoncée.
- * Si le réglage précédent vous convient, appuyez sur la touche  sans régler l'heure de début.
- * Si vous ne souhaitez pas régler l'heure de début, sélectionnez « - : - ». (situé entre les réglages AM 11:50 et PM 0:00)

- 3**
- 1) Réglez l'heure d'arrêt sur « PM8:00 » à l'aide des touches .
 - 2) Appuyez sur la touche  pour valider le réglage.

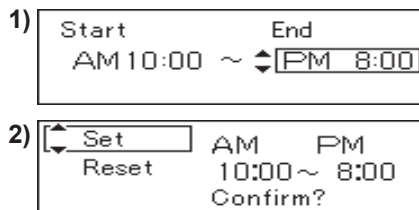

- * L'heure change par incrément de 10 minutes à chaque pression sur la touche ou par incrément de 1 heure si la touche est maintenue enfoncée.
- * Si le réglage précédent vous convient, appuyez sur la touche  sans régler l'heure de fin.
- * Si vous ne souhaitez pas régler l'heure de fin, sélectionnez « - : - ». (situé entre les réglages AM 11:50 et PM 0:00)

Matique du Chauffe-eau

Conseil de fonctionnement

Suivez cette procédure pour un contrôle automatisé du fonctionnement du chauffe-eau sans interaction avec l'utilisateur.

* L'heure de réglage indiquée sur l'affichage de la télécommande est donnée à titre d'exemple.

■ Ex. 1: Les deux fonctions «ON» et «OFF» sont automatisées.

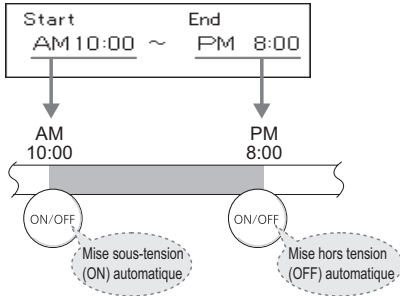

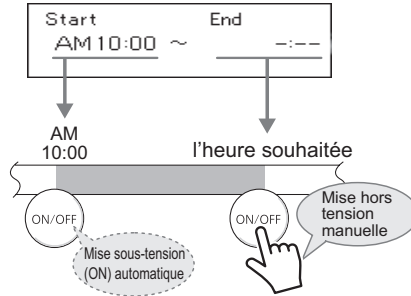

■ Ex. 2: Seule la fonction «ON» est automatisée.



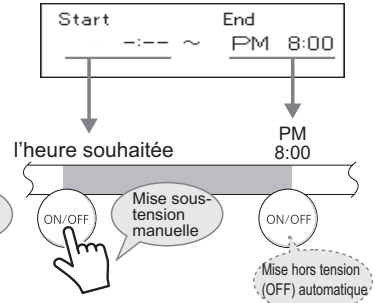

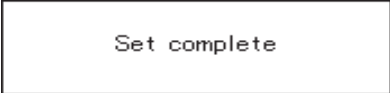
■ Ex. 3: Seule la fonction «OFF» est automatisée.



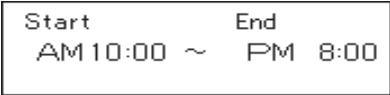

Opération	Écran d'affichage	Description
<p>4 Vérifiez que «Set» est sélectionné, puis appuyez sur la touche  pour confirmer tous les réglages.</p>		<ul style="list-style-type: none"> * Si vous n'appuyez pas sur la touche , le réglage de l'heure n'est pas terminé. * Si vous souhaitez modifier l'heure de marche/arrêt, sélectionnez «Reset» puis appuyez sur la touche  et revenez à l'étape 2.

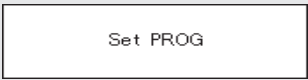
Activer le Fonctionnement Automatique

Opération	Écran d'affichage	Description
<p>1 Le bouton  est sur « ON ».</p>	 (Exemple d'affichage)	<ul style="list-style-type: none"> * Vous pouvez activer le fonctionnement automatique que le bouton  soit sur «ON» ou «OFF». * Le témoin  est allumé lorsque cette fonction est activée. * L'heure de début et l'heure de fin s'affichent une fois la fonction activée. * Si l'heure de début et l'heure de fin sont toutes deux réglées sur « -- : -- », l'alarme retentit et  s'affiche.

● Désactiver le fonctionnement automatique

<p>Le bouton  est sur «OFF».</p>	<p>* Le témoin  est éteint.</p>
---	--

* Si le bouton  n'est pas réglé sur « OFF », le chauffe-eau se met automatiquement sous- ou hors tension aux heures programmées.





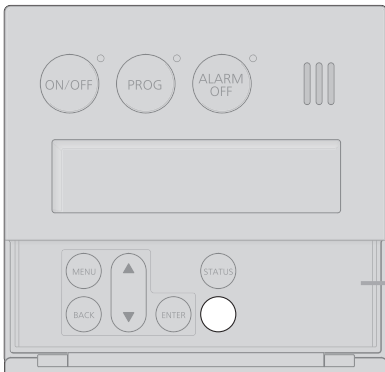

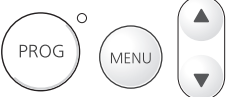

* En cas de panne de courant ou si le chauffe-eau est débranché, le fonctionnement automatique est désactivé.

Verrouillage de la Télécommande



En verrouillant la télécommande, les réglages ne peuvent pas être accidentellement modifiés si une touche est enfoncée par erreur.

Couvercle illustré dans la position ouverte.

Opération	Écran d'affichage	Description
<p>1 Maintenez enfoncé le bouton  pendant environ 2 secondes pour verrouiller la télécommande.</p> <p>Si vous appuyez sur ces touches  alors que la télécommande est verrouillée, l'écran «Locked» apparaît.</p>	<div style="border: 1px solid black; padding: 5px; text-align: center;"> <p>Lock complete</p> <p>[PROG]  [MENU] </p> <p>[Temp] </p> </div> <hr/> <div style="border: 1px solid black; padding: 5px; text-align: center;"> <p>Locked</p> <p>[PROG]  [MENU] </p> <p>[Temp] </p> </div>	<ul style="list-style-type: none"> * Vous pouvez verrouiller le fonctionnement que la bouton  soit sur «ON» ou «OFF». * Les touches  sont verrouillées. * Environ 3 secondes après le verrouillage de la télécommande, l'affichage revient à l'écran précédent. * Environ 3 secondes après l'apparition de l'écran «verrouillé», l'affichage revient à l'écran précédent.

● Pour déverrouiller la télécommande

Maintenez enfoncé le bouton  pendant environ 2 secondes pour déverrouiller la télécommande.

Unlock complete

[PROG] [MENU]

[Temp]

* Environ 3 secondes après le déverrouillage de la télécommande, l'affichage revient à l'écran précédent.

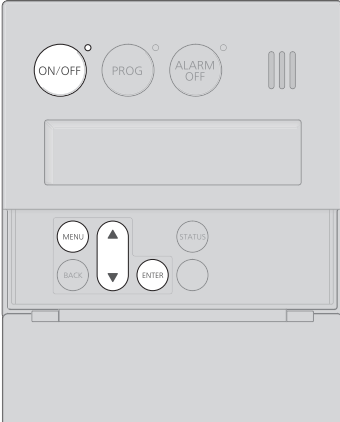

Réglage de la Température Maximum.

La température de sortie maximum peut être limitée pour empêcher le déversement de l'eau chaude à une température trop élevée.

1 Le bouton **ON/OFF** est sur «OFF».

2 Appuyez sur la touche **MENU** à l'intérieur du couvercle, sélectionnez **Misc settings** à l'aide des touches **▲** **▼**.

Appuyez sur la touche **ENTER**.
L'écran «Réglages divers» apparaît.

3 Sélectionnez **Max set temp** à l'aide des touches **▲** **▼**, puis appuyez sur la touche **ENTER**.

4 Modifiez le réglage au moyen des touches **▲** **▼**.

Max set temp
↓ [85 °C]

(Ex: 85°C)

[Pour Celsius (°C)
37 - 48°C (Par intervalle de 1°C),
50 - 85°C (Par intervalle de 5°C)
[Pour Fahrenheit (°F)
100 - 150°F (Par intervalle de 5°F),
160°F, 170°F, 185°F
(Réglage par défaut = 85°C / 185°F)

==== Réglage exécuté ====

Mode D'économie D'énergie de L'écran D'affichage [powersave dsply]

Pour réduire la consommation électrique de l'affichage, vous pouvez l'éteindre complètement ou le régler pour afficher uniquement l'heure lorsque le bouton ON/OFF est réglé sur «OFF».

1 Appuyez sur la touche **MENU** à l'intérieur du couvercle, sélectionnez **Misc settings** à l'aide des touches **▲** **▼**.

Appuyez sur la touche **ENTER**.
L'écran «Réglages divers» apparaît.

2 Sélectionnez **Powersave dsply** à l'aide des touches **▲** **▼**, puis appuyez sur la touche **ENTER**.

3 Modifiez le réglage au moyen des touches **▲** **▼**.

Powersave dsply (Clock hidden)
⬆ [No-1]

(Ex: No-1)

Oui: l'affichage s'éteint et l'horloge ne s'affiche pas lorsque le bouton ON/OFF est réglé sur «OFF».

No-1: l'affichage ne s'éteint pas et l'horloge ne s'affiche pas lorsque le bouton ON/OFF est réglé sur «OFF».

No-2: l'affichage ne s'éteint pas et l'horloge s'affiche lorsque le bouton ON/OFF est réglé sur «OFF».

(Réglage par défaut = No-1)

==== Réglage exécuté ====



Pour modifier d'autres réglages, sélectionnez l'option et appuyez sur la touche **ENTER**.

Pour revenir à l'écran d'accueil, appuyez sur **MENU** ou laissez-le reposer pendant environ 20 secondes.

Réglages Personnalisables

Réglage de la luminosité de l'écran d'affichage lorsque la télécommande est sous-tension.

L'écran d'affichage peut être éclairci ou assombri ou encore le rétroéclairage peut être complètement éteint.

1 Appuyez sur la touche  à l'intérieur du couvercle, sélectionnez **Misc settings** à l'aide des touches .

Appuyez sur la touche . L'écran «Réglages divers» apparaît.

2 Sélectionnez **Brightness** à l'aide des touches , puis appuyez sur la touche .

3 Modifiez le réglage au moyen des touches .

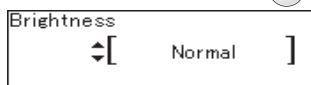

(Ex: Normal)



Sombre / Atténué / Normal / Clair

(Réglage par défaut = Normal)

==== Réglage exécuté ====

Mise en sourdine de la télécommande.

Il est possible de couper le son de la télécommande afin d'empêcher l'émission d'un son lorsqu'une touche est enfoncée.

1 Appuyez sur la touche  à l'intérieur du couvercle, sélectionnez **Misc settings** à l'aide des touches .

Appuyez sur la touche . L'écran «Réglages divers» apparaît.

2 Sélectionnez **Touch sound** à l'aide des touches , puis appuyez sur la touche .

3 Modifiez le réglage au moyen des touches .

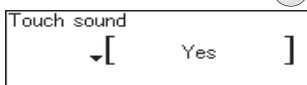

(Ex: Yes)

Oui / Non



(Réglage par défaut = Oui)

==== Réglage exécuté ====



<Option selon le système>

Réglages du Bip D'erreur.

Il est possible de couper le son de la télécommande afin d'empêcher l'émission d'un son en cas d'erreur.

1 Appuyez sur la touche  à l'intérieur du couvercle, sélectionnez **Misc settings** à l'aide des touches .

Appuyez sur la touche . L'écran «Réglages divers» apparaît.

2 Sélectionnez **Error alarm** à l'aide des touches , puis appuyez sur la touche .

3 Modifiez le réglage au moyen des touches .

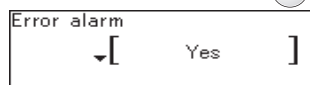

(Ex: Yes)

Oui / Non

(Réglage par défaut = Oui)

==== Réglage exécuté ====

Pour modifier d'autres réglages, sélectionnez l'option et appuyez sur la touche .



Pour revenir à l'écran d'accueil, appuyez sur  ou laissez-le reposer pendant environ 20 secondes.

<Réglages divers> -2



Vidange du Chauffe-eau.

(☞ Reportez-vous à la page 33 pour en savoir plus.)

1 Le bouton  est sur «OFF».

2 Appuyez sur la touche  à l'intérieur du couvercle, sélectionnez **Misc settings** à l'aide des touches .

Appuyez sur la touche . L'écran «Réglages divers» apparaît.

3 Sélectionnez **Drain water** à l'aide des touches , puis appuyez sur la touche .

4 Sélectionnez «YES» à l'aide des touches .

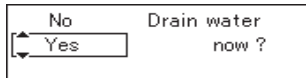

Appuyez sur la touche .

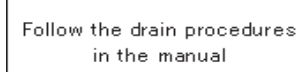

Vidangez le chauffe-eau en procédant comme décrit à la page 33.



Pour arrêter la vidange de l'eau du chauffe-eau

Si vous appuyez à nouveau sur la touche  lorsque «Drain Water» et «Operating» s'affichent en alternance en suivant les étapes 2 à 3, la fonction de vidange s'arrête.



Rétablir les Réglages par Défaut.

Les réglages sélectionnés peuvent être ramenés à leurs valeurs par défaut. Voir les éléments marqués d'un ★ dans la section «Réglages par défaut» (☞ p.48).

1 Le bouton  est sur «OFF».

2 Appuyez sur la touche  à l'intérieur du couvercle, sélectionnez **Misc settings** à l'aide des touches .

Appuyez sur la touche . L'écran «Réglages divers» apparaît.

3 Sélectionnez **Default all settings** à l'aide des touches , puis appuyez sur la touche .

4 Sélectionnez «YES» à l'aide des touches .

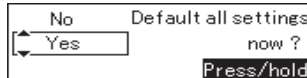

Appuyez sur  et maintenez-la enfoncée pendant environ 5 secondes.

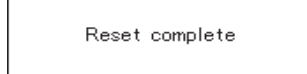

==== Réglage exécuté ====



Pour modifier d'autres réglages, sélectionnez l'option et appuyez sur la touche .

Pour revenir à l'écran d'accueil, appuyez sur  ou laissez-le reposer pendant environ 20 secondes.

Pour System [Rcrc]



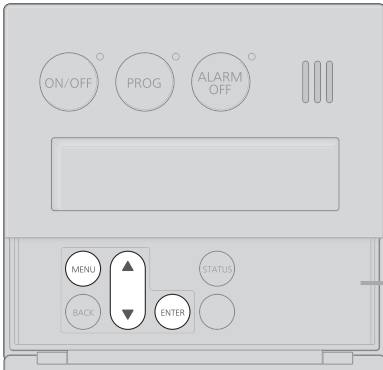







Activation de la Recirculation Automatique

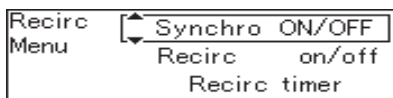

Couvercle illustré dans la position ouverte.

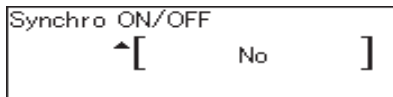

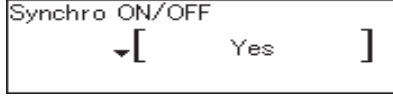
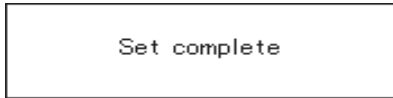
- * Pour vérifier le statut du système. (→ p.14)
- * Avec «synchro ON/OFF» réglé sur «Yes», il est possible d'activer automatiquement la recirculation.
- * Pour faire basculer «synchro ON/OFF» de «Yes» à «No», suivez la même procédure que celle décrite ci-dessous.

Opération	Écran d'affichage	Description
<p>1</p> <p>1) Appuyez sur la touche  à l'intérieur du couvercle, sélectionnez «Recirc menu» à l'aide des touches .</p> <p>2) Appuyez sur la touche .</p>	<p>1) </p> <p>2) </p>	<p>* Ce réglage est possible indépendamment de la position du bouton .</p>
<p>2</p> <p>Sélectionnez «Synchro ON/OFF» et appuyez sur la touche .</p>		
<p>3</p> <p>1) Appuyez sur la touche .</p> <p>2) Appuyez sur la touche .</p>	<p>1) </p> <p>2) </p> <p style="text-align: center;">▼</p> <p>L'écran retourne à l'écran précédent.</p>	<p>* Si l'affichage n'est pas touché pendant environ 20 secondes sans appuyer sur la touche , le réglage est exécuté.</p> <p>Lorsque le bouton  est réglé sur ON, l'écran initial est rétabli.</p>





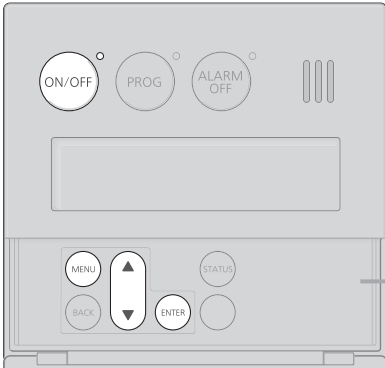



Pour System [Rcirc]

Démarrage Manuel de la Recirculation

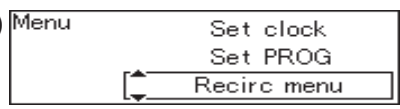
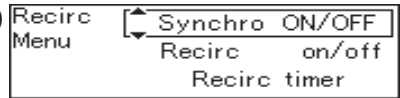

Il est possible d'arrêter ou de démarrer manuellement la recirculation en procédant comme suit.

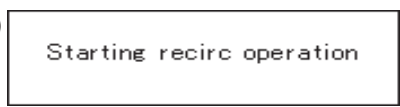
Couvercle illustré dans la position ouverte.

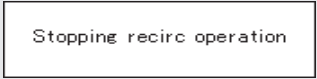
Opération	Écran d'affichage	Description
1 1) Appuyez sur la touche  à l'intérieur du couvercle, sélectionnez «Recirc menu» à l'aide des touches  . 2) Appuyez sur la touche  .	1)  2) 	* Vous pouvez régler cette fonction si le bouton  est sur «ON».
2 1) Sélectionnez «Recirc on/off» à l'aide des touches  . 2) Appuyez sur la touche  .	1)  2)  [Affichage avec la recirculation réglée sur «ON»] L'écran retourne à l'écran précédent.	* Si l'affichage n'est pas touché pendant environ 20 secondes sans appuyer sur la touche  , le réglage est exécuté. [Affichage avec la recirculation réglée sur «OFF»] 

Réglage du Minuteur du Système

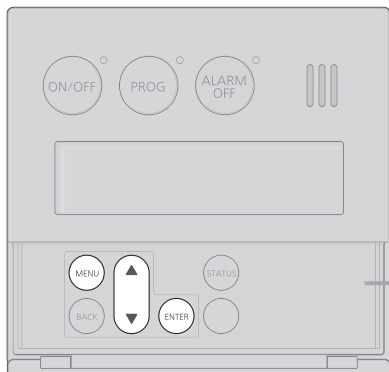

Couvercle illustré dans la position ouverte.



* Avec le minuteur de recirculation réglé, l'eau chaude circule automatiquement dans les conduites d'eau chaude. Même avec cette fonction activée, l'eau chaude peut nécessiter plusieurs minutes pour circuler complètement à travers la tuyauterie. Programmez le minuteur pour qu'il active le système de recirculation avant d'utiliser l'eau chaude afin de garantir qu'elle soit disponible immédiatement.

* Il est possible de régler plusieurs périodes de recirculation.

* Le système de recirculation fonctionnera quotidiennement aux heures programmées tant que le minuteur n'est pas désactivé (→ p.29).

* Lorsque le système de recirculation est désactivé par le minuteur, le chauffe-eau reste sous-tension et peut être utilisé normalement.

Opération	Écran d'affichage	Description
-----------	-------------------	-------------

Cet exemple décrit le réglage du système de recirculation pour un fonctionnement entre 5:00am et 8:00am du matin.

Préparatifs 1. Vérifiez que l'heure actuelle est correctement réglée. (Réglage de l'heure → p.17)

1

1) Appuyez sur la touche à l'intérieur du couvercle, sélectionnez «Recirc menu» à l'aide des touches .

2) Appuyez sur la touche .

1) Menu Set clock
Set PROG
◀▶ Recirc menu

2) Recirc Menu
◀▶ Synchro ON/OFF
Recirc on/off
Recirc timer

* Vous pouvez régler l'heure que le bouton soit sur «ON» ou «OFF».

2

1) Sélectionnez «Recirc timer» à l'aide des touches .

2) Appuyez sur la touche .

1) Recirc Menu Synchro ON/OFF
Recirc on/off
◀▶ Recirc timer

(Example of a display)

2) 0 3 6 9 0 3 6 9 0
AM to AM

* Le réglage précédent est affiché.

3

1) Réglez «AM5:00» à l'aide des touches .

2) Appuyez sur la touche pour valider le réglage de l'heure de début.

1) 0 3 6 9 0 3 6 9 0
AM to AM
ici ▶ AM 5:00

2) 0 3 6 9 0 3 6 9 0
AM to AM
AM 5:00 to AM 6:00

* Chaque fois que vous appuyez sur la touche, l'heure change d'une heure. [Pour conserver l'heure de début actuelle]

Appuyez sur la touche sans changer l'heure de «début», puis passez à l'étape 4.













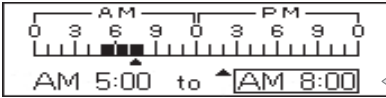

[Pour ajouter des périodes supplémentaires au réglage actuel ou pour annuler le réglage précédent]

1) Appuyez sur la touche , sans régler l'heure de «début».

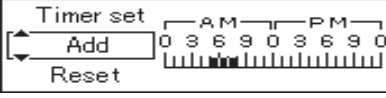
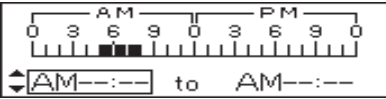

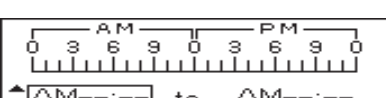
2) Appuyez sur la touche , sans régler l'heure de «fin».

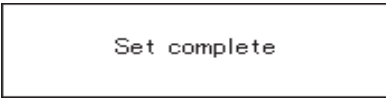
3) Suivez les procédures décrites dans «Ajout de périodes supplémentaires» ou «Réinitialisation de toutes les périodes» (→ p.29).

de Recirculation

Opération	Écran d'affichage	Description
<p>4</p> <p>1) Réglez «AM8:00» à l'aide des touches </p> <p>2) Appuyez sur la touche  pour valider le réglage de l'heure de fin.</p> <p><Ajout de périodes supplémentaires></p> <p>1) Sélectionnez «Add» à l'aide des touches </p> <p>2) Appuyez sur la touche </p> <p>3) Sélectionnez la période en suivant les procédures des étapes 3 et 4.</p> <p><Réinitialisation de toutes les périodes></p> <p>1) Sélectionnez «Reset» à l'aide des touches </p> <p>2) Appuyez sur la touche  (Tous les réglages sont effacés.)</p> <p>3) Ajustez la période en suivant les procédures des étapes 3 et 4.</p>	<p>1) </p> <p>2) </p> <p>3) </p> <p>4) </p> <p>5) </p> <p>6) </p>	<p>* Chaque fois que vous appuyez sur la touche, l'heure change d'une heure.</p> <p>[Pour conserver l'heure de fin actuelle] Appuyez sur la touche  sans changer l'heure de «fin», puis passez à l'étape 5.</p> <p>* Vous pouvez régler plusieurs périodes de fonctionnement.</p>
<p>5</p> <p>Appuyez sur la touche  pour valider les réglages du minuteur.</p>	<p></p> <p>«Recirc timer» et «Recirc timer on» s'affichent en alternance sur le menu (environ 10 secondes)</p> <p></p> <p>(Exemple d'écran accueil lorsque le bouton ON/OFF est sur «ON»)</p>	<p>* Le minuteur ne se déclenchera pas si vous n'appuyez pas sur la touche .</p> <p>* Si l'heure n'est pas réglée, l'écran de réglage de l'heure s'affiche (p.17).</p> <p>* Le système de recirculation fonctionnera quotidiennement aux heures de début et de fin programmées tant que le minuteur n'est pas désactivé.</p>

● Pour annuler le minuteur du système de recirculation

- Procédez aux étapes 1 et 2.
- Sélectionnez «Cancelled» à l'aide des touches 
- Appuyez sur la touche .

1) 

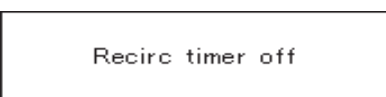
2) 

L'écran revient au menu du "Recirc".

- * Si le bouton  est réglé sur «ON», l'écran revient à l'écran d'accueil au bout de 10 secondes environ.
- * Si le minuteur est désactivé pendant une période de recirculation, elle continue jusqu'à ce qu'elle soit stoppée en utilisant la procédure illustrée en p.27.

Alarme du Débitmètre

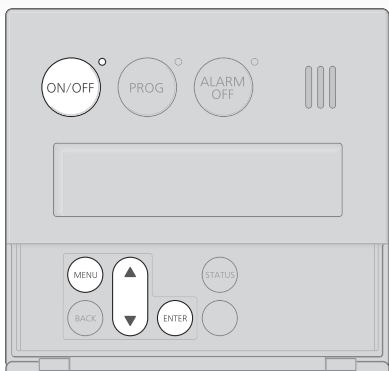

Si l'alarme du débitmètre est utilisée pour indiquer que la baignoire est pleine :

- Si de l'eau chaude est utilisée en plus de celle qui est déversée dans la baignoire, l'alarme retentira avant que la baignoire ne soit pleine.
- S'il y avait de l'eau dans la baignoire avant de commencer à la remplir, ou bien si l'eau n'est pas fermée manuellement lorsque l'alarme retentit, la baignoire peut déborder.
- S'il y avait de l'eau dans la baignoire avant de commencer à la remplir, la température dans la baignoire une fois remplie peut être différente du réglage de température.

Opération	Écran d'affichage	Description
-----------	-------------------	-------------

Préparatifs

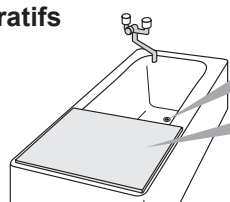

① Confirmez que la butée est fermée.

② Fermez le couvercle.

* Ouvrez le couvercle le plus proche de l'orifice pour permettre le remplissage.

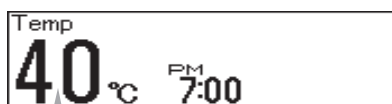

(Exemple d'une baignoire remplie d'eau chaude)

1 Le bouton  est sur «ON».



Vérification (Ex: D'écran d'accueil)

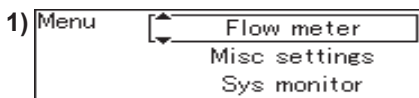

- * Le témoin  est allumé.
- * Le réglage de température actuel est affiché.

2 1) Appuyez sur la touche  à l'intérieur du couvercle, sélectionnez «Flow meter» à l'aide des touches .
2) Appuyez sur la touche .



(Ex. : Alarme désactivée)

- * Le volume de remplissage en eau chaude actuel s'affiche.

3 Ajustez le réglage du volume de l'alarme du débitmètre
1) Changez le volume avec la touche  jusqu'au volume d'eau chaude souhaité.
2) Appuyez sur la touche .

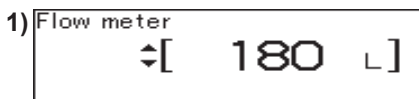

(Ex: 180 L)

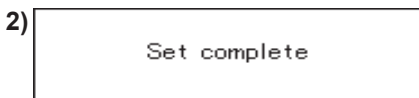

- * Le volume d'eau chaude réglé est mis en mémoire.
- * L'écran d'accueil est rétabli.
- * Même si l'affichage n'est pas touché pendant environ 20 secondes sans appuyer sur la touche , le réglage est exécuté et l'écran d'accueil rétabli.

Options du volume de remplissage

40	60	80	100	120	140	160	180	200	220	240	260	300	340	380	Alarme désactivée
															(L)
10	15	20	25	30	35	40	45	50	55	60	70	80	90	100	Alarme désactivée
															(gal)

(Réglages par défaut = Alarme désactivée)

Opération	Écran d'affichage	Description
-----------	-------------------	-------------

4 Ouvrez l'eau chaude.



S'éclaire pendant la combustion

Temp
40 °C  PM 7:00

Si la température de l'eau chaude a été réglée pour qu'elle ne nécessite pas de mélange, réglez le mitigeur sur son réglage le plus élevé.

L'eau chaude dans la baignoire peut devenir tiède si elle est mélangée à de l'eau froide au robinet.

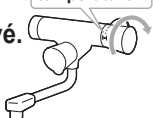

5 Lorsque la baignoire se remplit avec le volume d'eau prédéfini, une alarme retentit pour vous indiquer de couper l'eau.



Please turn off
hot water faucet

- * Pourquoi l'alarme du débitmètre ne retentit pas même lorsque la baignoire est remplie d'eau ? (→ p.39)
- * L'alarme continue de retentir même après avoir appuyé sur  la touche.

Fermez l'eau chaude lorsque l'alarme retentit pour éviter un débordement.



● Options de température de remplissage en eau chaude ●

(°C (°F): Les réglages de températures ci-dessous ne sont qu'à titre d'exemple. Le réglage de température nécessaire dépend de l'utilisation voulue, la longueur de la conduite et l'époque de l'année.)

37 (99)	38 (100)	39 (102)	40 (104)	41 (106)	42 (108)	43 (109)	44 (111)	45 (113)	46 (115)	47 (117)	48 (118)
Tiède			Plus tiède				Chaud				

(°F: Les réglages de températures ci-dessous ne sont qu'à titre d'exemple. Le réglage de température nécessaire dépend de l'utilisation voulue, la longueur de la conduite et l'époque de l'année.)

100	105	110	115	120
Tiède		Plus tiède		Chaud

* Réglage initial en usine: 40°C (104°F) ou 110°F

* **Bien que la température puisse être réglée sur 50 °C / 125 °F ou plus, ne la réglez pas sur 50 °C / 125 °F ou plus, car cela présente un risque de brûlure grave instantanée ou de décès par ébullition.**

* La température de remplissage en eau chaude est la même que le réglage de température.

* La température réglée affichée peut être différente de la température réelle au robinet selon les conditions, comme la saison ou la longueur de la tuyauterie.

Prévention des Dégâts Dus au Gel-1

ATTENTION

- * Des dégâts peuvent résulter du gel de l'eau dans l'appareil et les conduites même dans des environnements doux. Veuillez à lire ci-dessous pour connaître les mesures à prendre.
- * Les réparations pour les dégâts causées par le gel ne sont pas couvertes par la garantie.

Le gel est automatiquement empêché à l'intérieur de l'appareil grâce au chauffage en prévention du gel

Le gel ne peut pas être empêché si la fiche du cordon d'alimentation est débranchée.

Ne retirez pas la fiche du cordon d'alimentation de la prise murale.

Le gel sera empêché quelque soit la position du bouton ON/OFF.

- * En mode d'opération normale, le gel est automatiquement évité à l'intérieur de l'appareil à moins que la température extérieure sans vent ne soit en dessous de -20°C (-4°F) pour le NC199OD (GQ-2857WZ US) ou de -35°C (-30°F) pour le NC199DVC (GQ-2857WZ-FFA US).
- * Les chauffages en prévention du gel n'empêcheront pas le gel de la plomberie externe à l'unité. Protégez-la avec de l'isolant, adhésif thermique ou radiateurs électriques, solénoïdes ou des cache-tuyauteries. Si un risque de gel persiste, prenez contact avec l'agent Noritz le plus proche.

Prenez les mesures ci-dessous pour les températures extrêmement froides*.

Température extérieure avec facteur de refroidissement éolien inférieur à -20°C (-4°F) pour le NC199OD (GQ-2857WZ US) ou de -35°C (-30°F) pour le NC199DVC (GQ-2857WZ-FFA US).

Cette méthode peut protéger non seulement le chauffe-eau, mais également l'alimentation en eau, la conduite d'eau et les mitigeurs.

1. Mettez hors tension.
2. Fermez la soupape de distribution en gaz.
3. Ouvrez un robinet d'eau chaude et laissez couler une petite quantité d'eau. (400cc (0.1 gallon)/minute ou environ 4mm (0.2") d'épaisseur.)
 - * S'il y a un mitigeur, réglez-le au niveau maximum.
 - * Lors du raccordement de plusieurs unités, déversez l'équivalent 400cc (0.1 gallon)/minute d'eau par unité.
4. Le débit peut fluctuer de temps en temps. Vérifiez le débit au bout de 30 minutes.
 - * En règle générale, il n'est pas recommandé de laisser couler l'eau dans l'unité lorsqu'elle est sur OFF (p.6), mais dans ce cas, la prévention du gel prime.

Robinet d'eau chaude

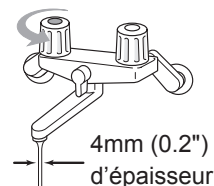

- * Souvenez-vous de régler les mitigeurs et robinets à leur niveau initial avant de réutiliser l'unité afin de prévenir des brûlures.
- * S'il existe toujours un risque de gel de l'unité, vidangez l'unité comme indiqué à la page suivante.

Au cas où l'eau ne s'écoule pas parce qu'elle est gelée :

1. Fermez les soupapes d'eau et de gaz.
2. Mettez sur OFF le bouton ON/OFF.
3. Ouvrez la soupape de distribution en eau de temps à autre pour vérifier que l'eau coule.
4. Lorsque l'eau se remet à couler, cherchez les fuites d'eau sur l'appareil et la tuyauterie avant de l'utiliser.

Si le chauffe-eau ou la tuyauterie est gelé, n'utilisez pas le chauffe-eau sous peine de l'endommager.

Au cas où le chauffe-eau ne sera pas utilisé pour une période prolongée, vidangez l'eau.







Vidangez l'eau comme suit :



Pour éviter des brûlures, patientez jusqu'au refroidissement de l'appareil avant de vidanger l'eau. L'appareil restera encore chaud une fois éteint.

Vidangez l'eau dans un seau pour éviter un dégât des eaux.

Vidange en utilisant la télécommande

- 1** (1) Le bouton  est sur «OFF».
- (2) Appuyez sur la touche  à l'intérieur du couvercle, sélectionnez **Misc settings** à l'aide des touches . Appuyez sur la touche . L'écran «Réglages divers» apparaît.
- (3) Sélectionnez **Drain water** à l'aide des touches , puis appuyez sur la touche .
- (4) Sélectionnez «YES» à l'aide des touches .

No Drain water
 Yes now ?

 Appuyez sur la touche .

Follow the drain procedures
 in the manual

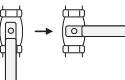
- 2** Fermez la soupape de distribution en eau. 

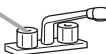
- 3** Ouvrez complètement les robinets d'eau chaude.  Robinet

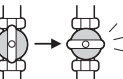

- 4** Ouvrez tous les bouchons de vidange et vidangez l'eau de l'unité.

- 5** Une fois l'eau complètement vidangée, remettez tous les bouchons de vidange en place et fermez les robinets d'eau chaude.

- 6** Fermez la soupape de gaz, déconnectez le courant électrique appliqué à l'unité. 

Ne touchez pas avec les mains mouillées.

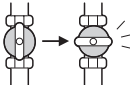
Formation manuelle

- 1** Fermez la soupape de gaz. 
- 2** (1) Mettez sur ON le bouton ON/OFF. (2) Tournez et laissez ouvert le robinet d'eau chaude plus d' 2 minutes puis fermez.  Robinet
 - * Si plusieurs unités sont utilisées, vidangez deux minutes chaque unité.
 - * Un code d'erreur 11 peut apparaître sur la télécommande. Il ne s'agit pas d'un dysfonctionnement de l'unité. Ne mettez pas le bouton ON/OFF sur OFF.

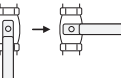
- 3** Fermez la soupape de distribution en eau, déconnectez le courant électrique appliqué à l'unité. 

Ne touchez pas avec les mains mouillées.

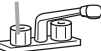
- 4** Ouvrez complètement les robinets d'eau chaude.  Robinet

- 5** Ouvrez tous les bouchons de vidange et vidangez l'eau de l'unité.

- 6** Une fois l'eau complètement vidangée, remettez tous les bouchons de vidange en place et fermez les robinets d'eau chaude.

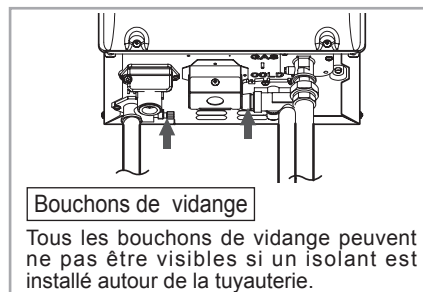

Prévention des Dégâts Dus au Gel-2

Remettre L'unité Sous Tension

1. Vérifiez que tous les bouchons de vidange sont insérés.
2. Vérifiez que tous les robinets d'eau chaude sont fermés.
3. Procédez comme indiqué à la page 10 "Opération initiale", étapes 1 à 4.

Maintenance Régulière-1

Inspection Périodique

ATTENTION



Veillez à l'exécuter.

Pour éviter les brûlures ou un ébouillantage, éteignez le bouton d'alimentation et patientez jusqu'au refroidissement de l'appareil avant de procéder à la maintenance.

Vérifiez

l'absence de linge, journal, bois, huile, bombes aérosols et autres matériels combustibles. à proximité du chauffe-eau ou de la bouche du carneau.

Vérifiez

l'absence de sons anormaux pendant l'opération.

Vérifiez

l'absence d'anomalies dans l'apparence externe, décoloration ou défauts.

Vérifiez

le bon fonctionnement de la soupape de sûreté de la pression.

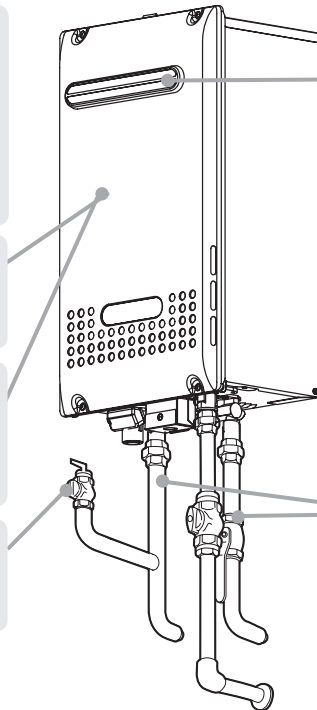

Vérifiez

l'absence de poussière et suie dans la prise d'air du gaz d'échappement ou de la bouche du carneau.

Vérifiez

l'absence de fuites d'eau de l'appareil et de la tuyauterie.

(Ex. NC1990D (GQ-2857WZ US))

Maintenance Périodique

Equipement

Essuyez la surface extérieure avec un chiffon humide, puis séchez-la. Utilisez un détergent neutre pour nettoyer la saleté.

Télécommande

Essuyez la surface avec un chiffon humide.

- N'utilisez pas de benzène, huile ou détergents gras pour nettoyer le télécommande, sous peine de le déformer.
- La télécommande n'est pas étanche à l'eau. Conservez-la au sec.

Maintenance Régulière-2

Maintenance Périodique

Soupape de vidange de l'eau (avec filtre à eau)

Si la soupape de vidange de l'eau (avec filtre à eau) est couverte de débris, l'eau chaude risque ne pas s'écouler normalement ou l'unité risque d'évacuer de l'eau froide. Vérifiez et nettoyez le filtre comme expliqué ci-dessous.

* **Pour éviter les brûlures, patientez jusqu'au refroidissement de l'appareil avant de vidanger l'eau.**

L'appareil restera encore chaud une fois éteint ou débranché.

1. Fermez la soupape de distribution en eau.
2. Ouvrez tous les robinets d'eau chaude.
3. Un sceau prêt, retirez les bouchons de vidange de l'entrée et sortie (environ 0.8L (0.2 gallons) seront vidangés).
4. Retirez la soupape de vidange de l'eau (avec filtre à eau) de l'entrée. (Voir l'illustration à droite).
5. Nettoyez la soupape de vidange de l'eau (avec filtre à eau) avec une brosse sous l'eau courante.
6. Remettez en place la soupape de vidange de l'eau (avec filtre à eau).
(Prenez soin de ne pas perdre la garniture.)
7. Fermez tous les robinets d'eau chaude.
8. Ouvrez la soupape de distribution en eau et vérifiez que l'eau ne fuit pas des bouchons de vidange ou de la soupape de vidange de l'eau (avec filtre à eau).

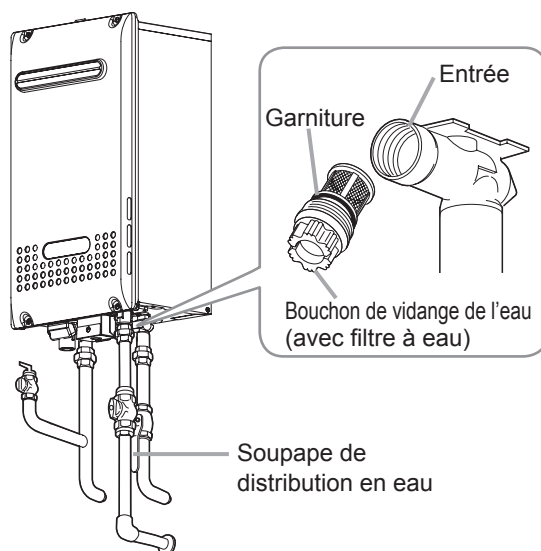

(Ex. NC1990D (GQ-2857WZ US))

Qualité de l'eau et Maintenance

Pour les personnes vivant dans une zone où l'eau est dure, il est nécessaire de procéder à des purges régulières. Si l'échangeur de chaleur n'est pas purgé, le dépôt de calcaire peut endommager l'échangeur de chaleur. Dans ce cas, ce chauffe-eau détectera le dépôt de calcaire dans l'échangeur de chaleur, puis le code d'erreur «C*#»* s'affichera dans la télécommande.

Lorsque le code d'erreur «C*#»* clignote dans la télécommande, l'échangeur de chaleur doit être vidangé pour empêcher les dégâts causés par le dépôt de calcaire. Veuillez contacter Noritz America pour de plus amples informations sur la purge de l'échangeur de chaleur. (<http://support.noritz.com/> or 866-766-7489)

* *= 1, 2, 3, 4, F

= 1, 2, 3, 4, 5, 6, 7, 8, 9

Les dégâts infligés au chauffe-eau en conséquence des éléments ci-dessous ne sont pas couverts par la Garantie limitée de Noritz America.

Afin de garantir une couverture complète de la garantie, traitez ou conditionnez l'eau au-dessus des niveaux cibles fournis dans ce tableau.

- Eau dure
- Qualité d'eau médiocre (voir la liste ci-dessous)
- Le chauffe-eau affiche un code d'erreur «C*#» indiquant un dépôt de calcaire, mais l'échangeur de chaleur n'a pas été purgé.

Dureté totale**	: 200 mg/L (12 gpg) ou moins
Aluminium	: 0.05 à 0.2 mg/L ou moins
Chlorure	: 250 mg/L ou moins
Cuivre	: 1 mg/L ou moins
Fer	: 0.3 mg/L ou moins
Manganèse	: 0.05 mg/L ou moins
pH	: 6.5 à 8.5
Matières dissoutes totales	: 500 mg/L ou moins
Zinc	: 5 mg/L ou moins
Ion sulfate	: 250 mg/L ou moins
Chlore résiduel	: 4 mg/L ou moins

** Limite maximale conseillée par le Noritz.

Source : EPA National Secondary Drinking Water Regulations (40 CFR Partie 143.3)

Clapets D'isolement

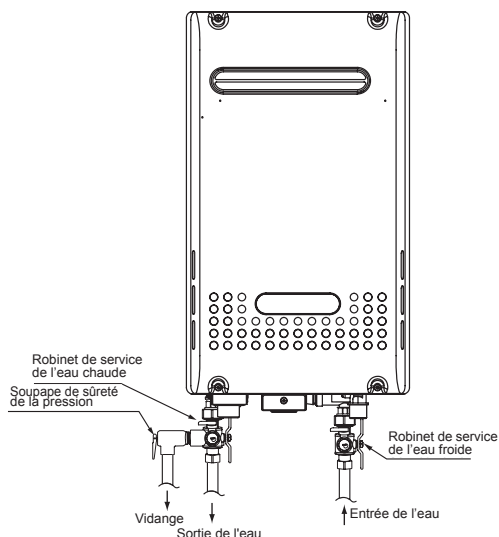

(Ex. NC1990D (GQ-2857WZ US))

* Vous pouvez vous procurer les kits Clapets d'isolement comme accessoires auprès de Noritz. Ils permettent un test de diagnostic complet et une purge facile du système.

* Ce kit comprend deux clapets d'isolement à passage intégral et une soupape de sûreté de la pression pour le côté chaud. Prenez contact avec Noritz pour de plus amples informations.

Guide de Dépannage-1

Opération Initiale

L'unité n'essaie pas de s'allumer lorsque l'eau coule.	<ul style="list-style-type: none">• Vérifiez qu'il n'y pas de tuyauterie inversée ou de conduites croisées.• Vérifiez le filtre de la soupape de vidange de l'eau. (→p.36)
L'unité essaie de s'allumer mais échoue	<ul style="list-style-type: none">• Réinitialisez l'unité et essayez à nouveau. Il peut y avoir de l'air dans la canalisation de gaz.• Faites vérifier par un professionnel la pression d'alimentation du gaz.

Température

L'eau chaude n'est pas disponible lorsqu'un robinet est ouvert.	<ul style="list-style-type: none">• Les soupapes de distribution d'eau et de gaz sont-elles complètement ouvertes ?• Est-ce que l'alimentation en eau est coupée ?• Est-ce que le robinet d'eau chaude est suffisamment ouvert ?• Le gaz a-t-il été coupé par le compteur à gaz ? (D'autres appareils fonctionnant au gaz comme une gazinière peuvent-ils être utilisés ?)• (Pour le gaz PL) Y-a-t-il suffisamment de gaz dans la cuve ? (D'autres appareils fonctionnant au gaz comme une gazinière peuvent-ils être utilisés ?)• Est-ce que le filtre de la soupape de vidange de l'eau est bouché ? (→p.36)• Est-ce que le bouton ON/OFF est sur ON ?
L'eau chaude n'est pas disponible lorsqu'un robinet est ouvert.	<ul style="list-style-type: none">• Est-ce que l'alimentation en eau est coupée ?• Est-ce que le chauffe-eau est gelé ?
L'eau chaude n'est pas à la bonne température.	<ul style="list-style-type: none">• Est-ce que le robinet d'eau chaude est suffisamment ouvert ?
L'eau a besoin d'un certain temps pour chauffer lorsqu'on tourne le robinet d'eau chaude.	<ul style="list-style-type: none">• Avez-vous laissé suffisamment de temps à l'eau froide dans la tuyauterie pour se vidanger ?
L'eau est trop chaude.	<ul style="list-style-type: none">• Les soupapes de distribution d'eau et de gaz sont-elles complètement ouvertes ?• Est-ce que le réglage de la température est adéquat ? (→ p.18)• Si la température d'alimentation en eau est trop chaude, il est possible que la température soit supérieure à la température programmée sur la télécommande.• Si seule une petite quantité d'eau chaude est requise, il est possible que la température soit supérieure à la température programmée sur la télécommande.
L'eau n'est pas assez chaude.	<ul style="list-style-type: none">• Les soupapes de distribution d'eau et de gaz sont-elles complètement ouvertes ?• Est-ce que le réglage de la température est adéquat ? (→ p.18)• Si une grande quantité d'eau chaude est requise, il est possible que la température soit inférieure à la température programmée sur le télécommande. Diminuez la quantité d'eau chaude passant dans l'unité et la température devrait se stabiliser.

(Suite page suivante)

L'eau est chaude uniquement lorsqu'un seul robinet est ouvert.	<ul style="list-style-type: none">L'unité ne chauffera pas l'eau si la vitesse d'écoulement est inférieure à 2L (0.5 gallons) par minute. Ouvrez davantage le robinet ou bien ouvrez d'autres robinets de sorte qu'un débit supérieur passe dans l'unité et celle-ci devrait commencer à chauffer à nouveau.
Fluctuations des températures de l'eau chaude.	<ul style="list-style-type: none">Réglez la température de l'eau de 48°C (118°F) à 50°C (122°F) ou 115°F à 120°F. Ce qui vous permettra d'utiliser un débit plus élevé d'eau chaude remplissant ainsi la condition du débit minimum de 2L/min. (0.5 GPM).Retirez tout débris du filtre à eau (→ p.36)
La température de réglage ne peut pas être augmentée.	<ul style="list-style-type: none">Est-ce que le réglage de la température maximum est adéquat ? (→ p.23)

Quantité D'eau Chaude

La quantité d'eau chaude d'un certain robinet n'est pas constante.	<ul style="list-style-type: none">Lorsque de l'eau chaude est demandée sur d'autres robinets, la quantité disponible peut être réduite. La vitesse d'écoulement maximum disponible à partir de cette unité est une augmentation de température de 25°C (45°F) pour 28.2L/min. (7.5 GPM).Les fluctuations de pression et autres conditions de la plomberie peuvent provoquer l'instabilité de la température et la pression au robinet, mais ceci devrait se stabiliser dans un bref délai.Certains robinets d'eau chaude déversent de grands volumes d'eau chaude au début, mais se stabilisent par la suite.Pour maintenir la température stable, le chauffe-eau limite la quantité d'eau qui peut y passer à une petite quantité initiale, mais augmente la quantité par la suite.
La quantité d'eau chaude dans la baignoire est inférieure/supérieure à celle programmée.	<ul style="list-style-type: none">Lorsque de l'eau chaude est utilisée pour d'autres robinets tout en remplissant la baignoire, celle-ci ne sera pas remplie autant que prévu.S'il y a déjà de l'eau dans la baignoire ou lorsque le remplissage de la baignoire est interrompu puis repris, celle-ci sera remplie davantage.
La quantité d'eau chaude disponible diminue au fur et à mesure.	<ul style="list-style-type: none">Est-ce que le filtre à eau est bouché ? (→ p.36)Si l'eau est dure et n'a pas été traitée, du tartre peut s'accumuler dans le chauffe-eau et diminuer la quantité maximale d'eau chaude disponible. Il est possible de détartrer le chauffe-eau en purgeant l'appareil régulièrement. Pour prévenir l'entartrage du chauffe-eau, il est recommandé d'utiliser un adoucisseur d'eau ou un anti-tartre.

(Suite page suivante)

Guide de Dépannage-2

(Suite page suivante)

L'alarme du débitmètre ne sonne pas même lorsque la baignoire est remplie avec la quantité d'eau programmée.

- L'alarme du débitmètre est réglée pour retentir lorsque l'eau chaude est continuellement déversée pour le volume programmé d'eau. Si des mitigeurs sont utilisés, ou si de l'eau froide est mélangée à l'eau chaude au robinet, la baignoire se remplira davantage que le réglage de l'alarme du débitmètre.

Télécommande

Le témoin ON/OFF ne s'allume pas.

- Il y a eu une coupure de courant.
- La fiche du cordon d'alimentation est débranchée.

La température de l'eau change après une coupure de courant ou lorsque le cordon d'alimentation est débranché.

- Le réglage de la température et le réglage de l'alarme du débitmètre peuvent avoir besoin d'être réinitialisés après une coupure de courant.

L'horloge affiche « - : - - ».

- Si l'heure n'est pas affichée sur l'horloge, il se peut qu'une coupure de courant ait eu lieu ou que l'alimentation soit débranchée sur l'affichage indiquant « - : - - ».adéquat ? (☞ p.16)

L'alarme du débitmètre ne retentit pas ou elle retentit avant que la baignoire n'ait été remplie d'après le réglage.

- L'alarme du débitmètre est réglée pour retentir lorsque l'eau chaude est continuellement déversée pour le volume programmé d'eau. Si de l'eau chaude est utilisée pour les autres robinets pendant le remplissage de la baignoire, l'alarme retentira avant que la baignoire ne soit pleine.
- Si des mitigeurs sont utilisés, ou si de l'eau froide est mélangée à l'eau chaude au robinet, la baignoire se remplira davantage que le réglage de l'alarme du débitmètre.

Il n'est pas possible de changer le réglage en appuyant sur une touche.

- La télécommande est verrouillée. Lorsque la télécommande est verrouillée, ces touches  ne peuvent pas être utilisées. (☞ p.22)

[Pour les systèmes de recirculation]
Le symbole de la flamme s'allume ou s'éteint.

- Pendant la recirculation, le chauffe-eau est mis sous- et hors tension pour conserver la température des conduites d'eau chaude.

Sons

Le ventilateur peut être entendu après arrêt du fonctionnement.

Un moteur peut être entendu lors de la mise sous/hors tension de l'unité, lors de l'ouverture ou fermeture d'un robinet ou après que l'unité a fonctionné pendant un certain temps.

- Ces bruits sont le signe d'un fonctionnement correct des mécanismes qui sont conçus pour accélérer l'allumage de l'unité la prochaine fois et assurer que la température de l'eau soit stable.

(Suite page suivante)

Autre

Le chauffe-eau arrête de brûler pendant l'opération.	<ul style="list-style-type: none">• Les soupapes de distribution d'eau et de gaz sont-elles complètement ouvertes ?• Est-ce que l'alimentation en eau est coupée ?• Est-ce que le robinet d'eau chaude est suffisamment ouvert ?• Le gaz est-il coupé par le compteur à gaz ? (D'autres appareils fonctionnant au gaz comme une gazinière peuvent-ils être utilisés ?)• (Pour le gaz PL) Y-a-t-il suffisamment de gaz dans la cuve ? (D'autres appareils fonctionnant au gaz comme une gazinière peuvent-ils être utilisés ?)
De la fumée blanche sort de la conduite d'évacuation les jours froids.	<ul style="list-style-type: none">• Ceci est tout à fait normal. La fumée blanche est en réalité de la vapeur.
L'eau chaude est troublé.	<ul style="list-style-type: none">• Ceci est sans danger. De petites bulles d'air apparaissent au fur et à mesure que l'air dans l'eau est chauffé et dépressurisé rapidement vers la pression atmosphérique.
L'eau apparaît bleue La baignoire/bassine est devenue bleue.	<ul style="list-style-type: none">• La coloration en bleu peut être due à de petites traces d'ion cuivre contenu dans l'eau et la graisse (tartre). Néanmoins, ceci ne présente aucun problème pour la santé. La coloration de la baignoire/bassine peut être évitée par un nettoyage fréquent.
Fréquente évacuation d'eau du tuyau de vidange.	<ul style="list-style-type: none">• La condensation se forme dans l'unité pendant l'opération et est évacuée du tuyau de vidange.

Guide de Dépannage-3

Vérifiez le Code D'erreur sur le Télécommande

En cas de panne, les informations relatives à l'erreur clignotent sur l'affichage. L'alarme d'erreur peut également retentir en continu.

● Écran D'affichage des Codes D'erreur ●

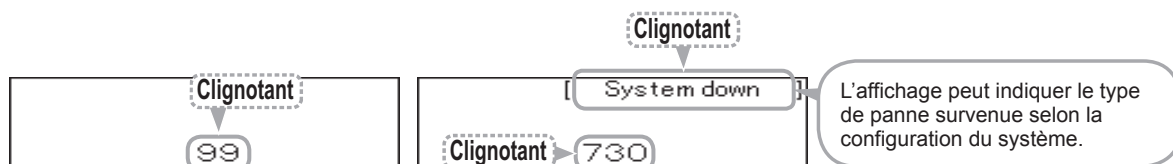

Code d'erreur	Cause	Action
11	Erreur d'allumage	Vérifiez que la soupape de gaz est ouverte. Appuyez sur le bouton ON/OFF pour éteindre l'unité, ouvrez le robinet d'eau chaude et rallumez l'unité. Si le numéro clignotant ne réapparaît pas, le problème est résolu.
90	Combustion anormale, pression d'alimentation du gaz faible	Faites vérifier par un professionnel la pression d'alimentation du gaz. Prenez contact avec l'agent Noritz le plus proche.
99	Combustion anormale	Prenez contact avec l'agent Noritz le plus proche.
C * # * = 1-4, F # = 0-9	L'appareil détecte le dépôt de calcaire dans l'échangeur de chaleur. (Indication d'avertissement, puis l'appareil s'éteindra bientôt)	Puis l'appareil peut s'éteindre et se verrouiller rapidement. L'échangeur de chaleur doit être purgé pour retirer le dépôt de calcaire. Si l'appareil s'éteint et se verrouille à cause de cette erreur, l'appareil peut provisoirement fonctionner en coupant l'alimentation électrique jusqu'à ce que l'échangeur de chaleur puisse être purgé. Veuillez contacter Noritz America pour de plus amples informations sur la purge de l'échangeur de chaleur. (866-766-7489)
CF # # = 0-9	L'appareil détecte plusieurs fois un dépôt de calcaire dans l'échangeur de chaleur. (L'appareil est verrouillé.)	L'appareil est verrouillé en raison de codes d'erreur de dépôt de calcaire répétés. L'échangeur de chaleur doit être purgé pour retirer le dépôt de calcaire. Avant de purger l'échangeur de chaleur, contactez Noritz America pour de plus amples informations (866-766-7489).

Prenez contact avec Noritz America Corporation si

- Un autre code d'erreur apparaît.
- Un code d'erreur est indiqué à nouveau après que les actions ci-dessus ont été prises.
- Vous avez d'autres questions.

● Pour Arrêter L'alarme D'erreur ●

Appuyez sur la touche  (le témoin s'éteint).

Suivi-1

Demande de service

Commencez par suivre les instructions dans la section du guide de dépannage (p. 38 à 42).
Si l'erreur n'est pas corrigée, prenez contact avec l'assistance technique de Noritz America au 866-766-7489.

Nous aurons besoin de connaître :

Le modèle (vérifiez la plaque signalétique)

*Reportez-vous p. 4 pour l'emplacement de l'étiquette

Date d'achat (voir la garantie)

Détails du problème ... (codes d'erreur clignotant, etc.
avec le plus de détails possibles)

Votre nom, adresse et numéro de téléphone

Date de visite souhaitée



* Une demande de service peut être rejetée si le chauffe-eau est installé dans un emplacement où travailler sur l'unité pourrait être dangereux. Contactez un plombier.

● Il est possible de vérifier le nom et le code du modèle en cas d'affichage du code d'erreur. ●





< Ex. : Code d'erreur >

* Si plus d'un chauffe-eau est installé, il n'est pas possible d'utiliser cette procédure.

Opération	Écran d'affichage	Description
1 Appuyez sur la touche .	<p>Code du modèle</p> <p>Le nom de produit du chauffe-eau est affiché.</p>	
2 Appuyez à nouveau sur la touche . (Revenir à l'écran précédent.)	<p>< Écran d'affichage (Exemple) ></p>	<p>* Même si l'écran est laissé environ 60 secondes, il retournera à l'écran précédent.</p>

Suivi-2

● Appuyez sur la touche pour vérifier le statut du système ●



Opération	Écran d'affichage	Description
1 Appuyez sur la touche  à l'intérieur du couvercle.	<pre>System [Rcrc] Active [04] Units [06] Pump1 [OFF] Online [04] Pump2 [ON]</pre> <p>< Écran d'affichage (Exemple) ></p>	<p>* Il est possible de vérifier le statut que le bouton  soit sur ON ou OFF.</p> <p>* Si vous appuyez sur la touche  ou ne la touchez pendant 10 minutes, l'écran précédent sera rétabli.</p>

● Identification des unités nécessitant un dépannage (dépend du système).

Appuyez deux fois sur la touche  à l'intérieur du couvercle.

```
Error unit
1 _ _ _ _ 6 _ _
_ _ _ _ _ _ _ _
_ _ _ _ _ _ _ _
```

< Écran d'affichage (Exemple) >

* Si vous appuyez sur la touche , l'écran de l'étape 1 s'affiche. Si vous appuyez sur la touche , l'écran précédent est rétabli.

Garantie

Une carte d'enregistrement de la garantie est incluse séparément. Assurez-vous que le plombier, la date d'achat et les autres rubriques nécessaires sont remplis. Lisez attentivement son contenu et gardez soigneusement la carte de garantie.

Pour les réparations après la période de garantie, le service aura un coût et ne sera effectué que si l'unité est jugée réparable.

Durée de stockage des pièces de réparation

Noritz entreposera les pièces de réparation et de maintenance pour cet appareil pour la période depuis la date d'installation initiale comme suit : douze (12) ans pour le corps de chauffe et dix (10) ans pour les autres pièces.

Repose

Si vous souhaitez remonter l'appareil dans un emplacement différent, assurez-vous que l'alimentation en gaz et électricité indiquée sur la plaque signalétique est disponible dans le nouvel emplacement. Si vous n'êtes pas sûr, adressez-vous auprès de votre compagnie locale de gaz et d'électricité.

Conversion du gaz

Si vous déménagez dans une région utilisant un type de gaz différent ou si l'alimentation en gaz locale est convertie, le remplacement du manifold de gaz et l'ajustement de l'appareil seront nécessaires.

Ce travail doit être exécuté par Noritz ou service d'entretien qualifié et sera facturé même pendant la période de garantie. L'installateur qualifié sera également responsable de l'achat du kit de conversion du gaz directement auprès du fabricant.

Prenez contact avec le service technique de Noritz America au 866-766-7489 pour de plus amples informations.

AVERTISSEMENT

Le kit de conversion du gaz doit être installé par un service d'entretien qualifié* conformément aux instructions du fabricant et à tous les codes et exigences applicables de l'autorité ayant juridiction. L'information fournie dans les instructions doit être suivie afin de réduire le risque d'incendie ou d'explosion ou encore d'empêcher des dommages matériels, des blessures corporelles ou mortelles. Le service d'entretien qualifié est responsable de l'installation correcte de ce kit. L'installation n'est pas correcte, ni terminée tant que le fonctionnement de l'appareil converti n'a pas été vérifié, tel que précisé dans les instructions du fabricant accompagnant le kit.

* Un service d'entretien qualifié est une personne, une société ou une entreprise qui, soit en personne, soit par l'intermédiaire d'un représentant, est impliqué dans et est responsable du raccordement, de l'utilisation, de la réparation ou du dépannage d'un équipement fonctionnant au gaz ou de ses accessoires ; est expérimenté dans une telle tâche ; est familier des précautions requises et s'est conformé à toutes les exigences de l'autorité ayant juridiction.

Avant de procéder à la conversion du gaz, vérifiez le kit de conversion du gaz convenant à votre modèle de chauffe-eau dans le tableau indiqué ci-dessous.

Kit de conversion	Modèle	Type de conversion
CK-48	NC199OD (GQ-2857WZ US)	Propane vers gaz naturel
CK-49	NC199OD (GQ-2857WZ US)	Gaz naturel vers propane
CK-50	NC199DVC (GQ-2857WZ-FFA US)	Propane vers gaz naturel
CK-51	NC199DVC (GQ-2857WZ-FFA US)	Gaz naturel vers propane

Les éléments suivants sont fournis dans le kit de conversion. Ces éléments remplacent les pièces existantes actuellement installées dans l'appareil. Assurez-vous que toutes les pièces sont remplacées et correctement installées par un service d'entretien qualifié.

* Une télécommande Noritz et un manomètre numérique pour gaz sont nécessaires pour effectuer l'installation. Ne commencez pas l'installation si ces équipements ne sont pas à votre disponibilité.

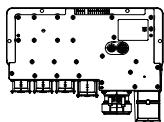

Plaque du manifold



Joint torique

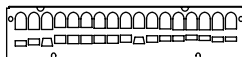

Registre de tirage



Étiquette du kit de conversion

Une fois les pièces requises remplacées sur l'appareil, utilisez la télécommande pour ajuster les réglages sur le chauffe-eau pour l'utiliser avec le bon type de gaz.

Les valeurs de pression du gaz à la fois sur le raccord d'entrée de l'alimentation en gaz et sur l'entrée du manifold sur l'appareil doivent être vérifiées par l'installateur. Des réglages adéquats permettront de garantir un fonctionnement efficace et sécuritaire.

Une fois terminé, vérifiez les fuites de gaz afin de confirmer que toutes les pièces ont été installées correctement.

Si vous détectez une odeur de gaz à tout moment après l'installation, éteignez le chauffe-eau et prenez immédiatement contact avec votre fournisseur de gaz.

Caractéristiques Techniques

Caractéristiques Techniques

Rubrique	Caractéristiques techniques	
Nom du modèle	NC199OD (GQ-2857WZ US)	
Type	Installation Admission	Extérieur, monté sur mur
	Evacuation d'air	À évacuation forcée
Allumage	Allumage direct	
Pression de fonctionnement	15-150 psi	
Vitesse d'écoulement minimale	2 L/min. (0.5 GPM)	
Dimensions (Hauteur) x (Largeur) x (Profondeur)	600mm (23.6") x 350mm (13.8") x 240mm (9.4")	
Poids	54 lbs.	
Capacité de la cuve d'eau	1.0 L (0.2 Gallon)	
Tailles de raccordement	Entrée d'eau	3/4"
	Sortie d'eau chaude	3/4"
	Entrée de gaz	3/4"
Alimentation électrique	Alimentation	120 VCA (60Hz)
	Consommation	GN : 65W PL : 67W Prévention du gel 161W
Matériaux	Cuve	Plaque d'acier au zinc / Recouvrement en polyester
	Collet du carneau	Acier inoxydable
	Corps de chauffe principal	Coffrage en cuivre, Tubage en cuivre
Mécanismes de sécurité	Tige de flamme, Fusible thermique, Parafoudre (ZNR), DéTECTEUR de surchauffe, Anti-gel, DéTECTEUR de rotation du ventilateur	
Accessoires	Télécommande, Cordon de télécommande, Vis d'ancrage	

Performance

Rubrique		Performance maximale	Performance minimale
Consommation de gaz	GN	199,900 btuh	16,000 btuh
	PL	199,900 btuh	16,000 btuh
Capacité maximale d'eau chaude	Augmentation de 25°C (45°F)	28.2 L/min. (7.5 GPM)	
Rayon de capacité		2 - 37 L/min. (0.5 - 9.8 GPM)	
Réglages de la température	Mode °F:	100-150°F (Par intervalle de 5°F), 160°F, 170°F, 185°F (14 Options)	
	Mode °C:	37-48°C (Par intervalle de 1°C), 50-85°C (Par intervalle de 5°C) (20 Options)	
Options de température par défaut		50°C (120°F), 57°C (135°F), 60°C (140°F), 85°C (185°F) (Initialement 50°C (120°F))	

- Les caractéristiques techniques peuvent être modifiées sans préavis.
- La capacité peut être légèrement différente selon la pression de l'eau, l'alimentation en eau, les conditions de la tuyauterie et la température de l'eau.

Caractéristiques Techniques

Rubrique		Caractéristiques techniques
Nom du modèle		NC199DVC (GQ-2857WZ-FFA US)
Type	Installation Admission	Intérieur, monté sur mur
	Evacuation d'air	À évacuation forcée
Allumage		Allumage direct
Pression de fonctionnement		15-150 psi
Vitesse d'écoulement minimale		2 L/min. (0.5 GPM)
Dimensions (Hauteur) x (Largeur) x (Profondeur)		600mm (23.6") x 350mm (13.8") x 280mm (11.1")
Poids		58 lbs.
Capacité de la cuve d'eau		1.0 L (0.2 Gallon)
Tailles de raccordement	Entrée d'eau	3/4"
	Sortie d'eau chaude	3/4"
	Entrée de gaz	3/4"
Alimentation électrique	Alimentation	120 VCA (60Hz)
	Consommation	GN : 80W PL : 83W Prévention du gel 193W
Matériaux	Cuve	Plaque d'acier au zinc / Recouvrement en polyester
	Collet du carneau	Acier inoxydable
	Corps de chauffe principal	Coffrage en cuivre, Tubage en cuivre
Mécanismes de sécurité		Tige de flamme, Fusible thermique, Parafoudre (ZNR), Détecteur de surchauffe, Anti-gel, Détecteur de rotation du ventilateur
Accessoires		Télécommande, Cordon de télécommande, Vis d'ancrage

Performance

Rubrique		Performance maximale	Performance minimale
Consommation de gaz	GN	199,900 btuh	16,000 btuh
	PL	199,900 btuh	16,000 btuh
Capacité maximale d'eau chaude	Augmentation de 25°C (45°F)	28.2 L/min. (7.5 GPM)	
Rayon de capacité		2 - 37 L/min. (0.5 - 9.8 GPM)	
Réglages de la température	Mode °F:	100-150°F (Par intervalle de 5°F), 160°F, 170°F, 185°F (14 Options)	
	Mode °C:	37-48°C (Par intervalle de 1°C), 50-85°C (Par intervalle de 5°C) (20 Options)	
Options de température par défaut		50°C (120°F), 57°C (135°F), 60°C (140°F), 85°C (185°F) (Initialement 50°C (120°F))	

Réglages par Défaut

Rubriques	Réglages par défaut
Affichage de l'horloge (non réglé)	--:--
Température de l'eau chaude	40°C / 110°F
Volume d'eau chaude	Alarme désactivée

Réglages personnalisables (☞ p.23 - 25)	Réglages par défaut	
Température de sortie maximum	85°C / 185°F	★
«Powersave dsply» et affichage de l'horloge	No-1	★
Luminosité de l'écran d'affichage lorsque la télécommande est sous-tension	Normal	★
Bruit de fonctionnement de la télécommande	Oui	★
Avis en cas de panne	Oui	★

★ Indique un élément pouvant être ramené à sa valeur par défaut.
Voir p.25 «Rétablissement des réglages par défaut».