

Manuel d'installation

NORITZ AMERICA
CORPORATION

CHAUFFE-EAU À GAZ SANS CUVE À CONDENSATION

NCC199CDV (GQ-C3259WZ-FF US)

Les dangers potentiels provenant d'accidents pendant l'installation et l'utilisation sont classés dans les trois catégories suivantes. Observez bien ces avertissements, ils sont indispensables à votre sécurité.



DANGER

DANGER indique une situation dangereuse imminente qui, si elle n'est pas évitée, entraînera des blessures graves ou mortelles.



AVERTISSEMENT

AVERTISSEMENT indique une situation potentiellement dangereuse qui, si elle n'est pas évitée, pourrait entraîner des blessures graves ou mortelles.



ATTENTION

ATTENTION indique une situation potentiellement dangereuse qui, si elle n'est pas évitée, pourrait entraîner des blessures minimales ou modérées.

AVERTISSEMENT : Si les informations présentées dans ce manuel ne sont pas respectées à la lettre, il peut en résulter un incendie ou une explosion pouvant entraîner des dégâts matériels, blessures corporelles ou mortelles.



Interdit



Couper l'alimentation électrique



Terre



Veillez à l'exécuter



ATTENTION

Requêtes auprès des installateurs

- Pour assurer une utilisation en toute sécurité de chauffe-eau, lisez attentivement le manuel d'installation et suivez les instructions pour l'installation.
- Les défaillances et dégâts provoqués par un travail erroné ou différent des instructions de ce manuel ne sont pas couverts par la garantie.
- Vérifiez que l'installation a été correctement effectuée en accord avec ce manuel d'installation une fois terminée.
- Après avoir effectué l'installation, placez ce manuel d'installation dans une pochette plastique et attachez-la sur le côté du chauffe-eau (ou à l'intérieur du couvre-tuyau ou du boîtier encastré, le cas échéant) ou bien remettez-le au client pour qu'il le conserve soigneusement. Veillez également à remplir tous les éléments requis sur la carte de garantie et à remettre cette dernière au client avec le guide de l'utilisateur.



UTILISATION DANS UNE COMMERCIALES OU UNE MAISON PRÉFABRIQUÉE
L'installation doit être conforme aux réglementations locales ou en l'absence de réglementation locale, à la norme ANSI Z223.1/NFPA 54- dernière édition du National Fuel Gas Code et/ou à la norme CSA B149.1- dernière édition du Code d'installation du gaz naturel et du propane.



Faible NOx approuvé par SCAQMD
14 ng/J ou 20 ppm
(Gaz naturel uniquement)







Lorsque cela est applicable, l'installation doit être conforme à la norme Titre 24 CFR, Partie 3280 relative à la construction et à la sécurité des maisons préfabriquées, ou la norme canadienne CAN/CSA-Z240 MH Maisons mobiles, Séries M86.

Noritz America se réserve le droit d'arrêter ou de modifier à tout moment et sans préavis la conception et/ou les spécifications de ses produits.

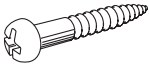
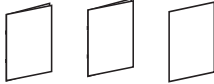
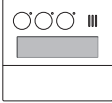









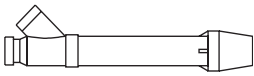

1. Accessoires inclus

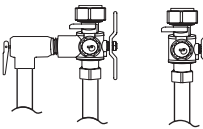
Les accessoires suivants sont inclus avec l'unité. Vérifiez qu'il ne manque aucun élément avant de commencer l'installation.

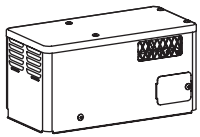
Pièce	Forme	Quantité	Pièce	Forme	Quantité
Vis de fixation		7	Guide de l'utilisateur, Garantie, Manuel d'installation (ce document)		1 de chaque
Télécommande (Voir p. 41)		1	Cordon de télécommande (2m (6'))		1
Flexible de vidange (avec un crampon)		1	Support de montage mural		1

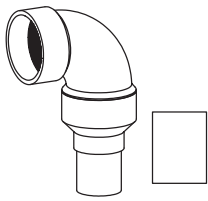
2. Accessoires optionnels

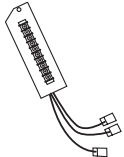
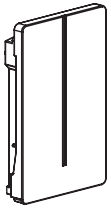
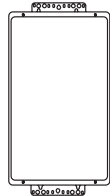
Les accessoires présentés ci-dessous ne sont pas inclus avec l'unité, mais peuvent être nécessaires à l'installation.

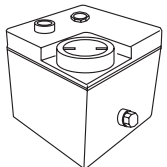
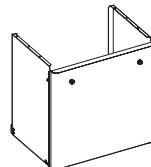
Pièce	Forme	Quantité	Pièce	Forme	Quantité
Cordon de raccordement rapide (QC-2)		1	Cordon de télécommande (8m (26'))		1
Embouchure concentrique PVC 50mm (2") : PVC-2CT 75mm (3") : PVC-3CT		1	Grillage aviaire pour tube en PVC de 75mm (3") VT3-PVCS		2
Clapets d'isolement* (comprenant une soupape de sûreté de la pression)		1 de chaque	Grillage aviaire pour tube en PVC de 2"(50mm) VT2-PVCS		2
Couvercle de ventilation extérieure (VC-6)		1	Raccordement horizontal de la hotte 75 mm (3") (PVT-HL)		2
Kit de conversion SV 2" (SV-CK-2) (<ul style="list-style-type: none">• Coude 90° (avec une grille d'entrée d'air)• Coupleur d'augmentation 2"×3"• Tuyau de 50mm (2")• Manuel d'installation (Liste de vérification))		1 de chaque	Capuchon anti-pluie en plastique** (PRC-1)		1
Régulateur du système (SC-301-6M, SC-401-6M)		1	Adaptateur sans-fil Noritz Connect NWC-ADAPTER (NAW-1 US)		1
Unité du régulateur du système (SCU-301-12M, SCU-401-12M, SCU-401-24M)		1	Neutraliseur (NC-1) (Pour 1 chauffe-eau)		1
Neutraliseur (NT20A) (Pour jusqu'à 16 chauffe-eau)		1	Couvre-tuyau (PC-6S)		1

Remarque : Des éléments d'évacuation supplémentaires sont disponibles.
Consultez le tout dernier catalogue de produits pour en savoir plus.

* Les Clapets d'isolement sont nécessaires pour faire partir l'échangeur de la Chaleur. Ils tiennent compte de faire partir facile du système.

** Non approuvé pour l'utilisation au Canada.

3. Installation du multisystème par raccordement rapide

- Le multisystème à raccordement rapide permet d'installer deux unités ensemble en utilisant uniquement le cordon à raccordement rapide.

Le cordon de raccordement rapide mesure 2m (6') de long. Installez les deux unités entre 75 - 457mm (3-18") d'écart chacune pour garantir que le cordon puisse relier les deux unités.
 (Si la distance entre les deux unités est trop grande, non seulement le cordon ne pourra pas les relier, mais la température de l'eau fluctuera également à cause de la différence de longueur des tuyaux entre les deux unités.)

Schéma du système

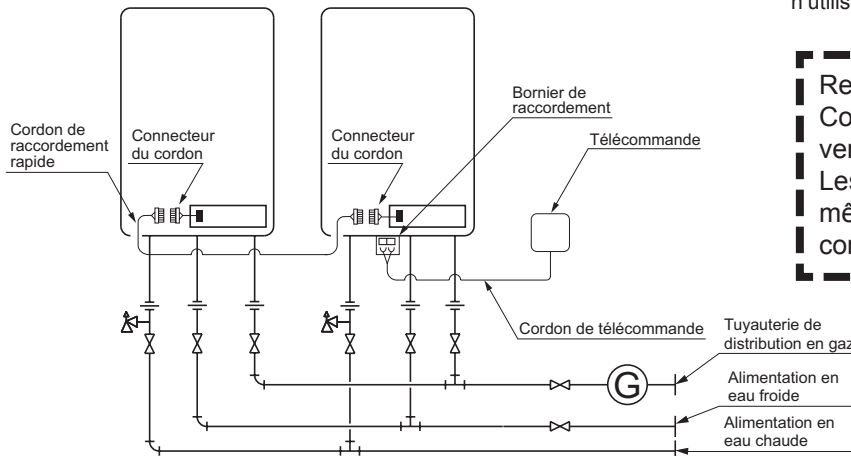

* Lors du raccordement de deux appareils, n'utilisez qu'une seule télécommande.

Remarque :
 Connectez la télécommande vers une seule des unités. Les unités doivent être de même modèle afin de se connecter rapidement.

Plomberie type

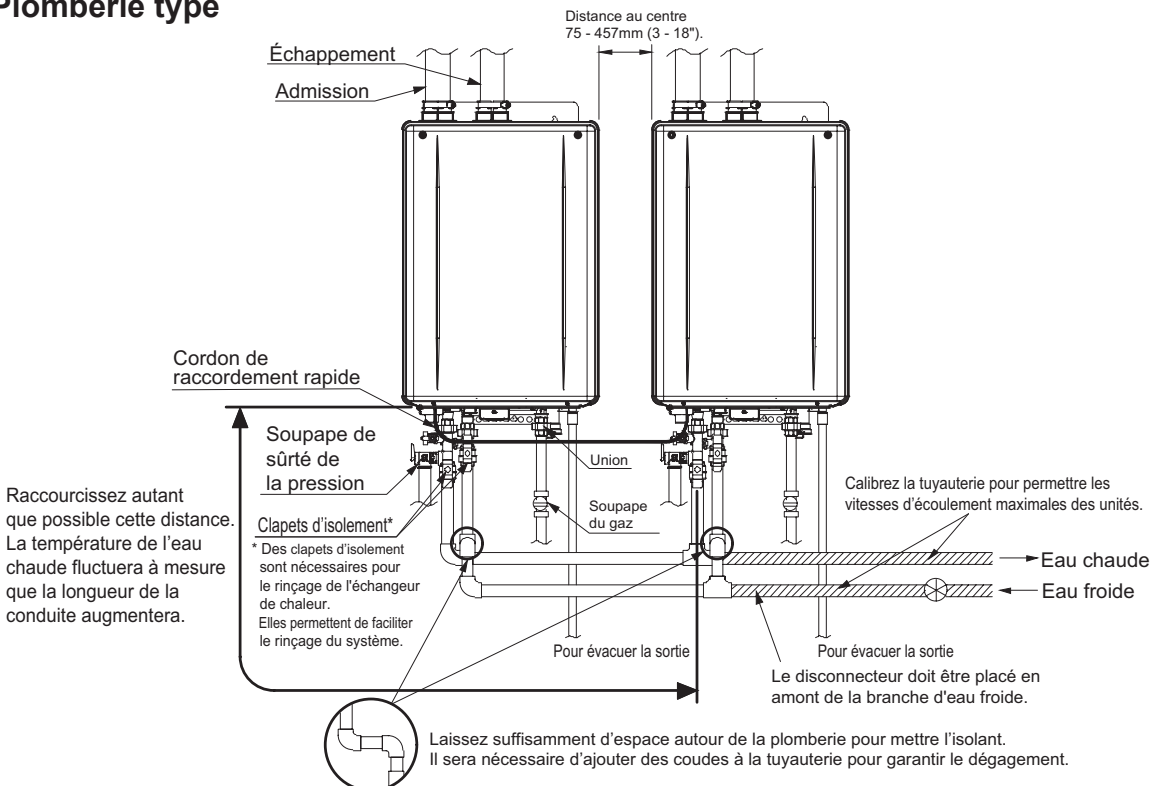

- Isoler les conduites d'eau chaude pour empêcher la perte de chaleur. Isoler et appliquez des matériaux chauffant à la tuyauterie de distribution d'eau froide pour empêcher la perte de chaleur en cas d'exposition à des températures excessivement froides.

4. Avant l'installation

DANGER

Check-up

- Vérifiez les dégâts ou usures des appliques de fixation et du tuyau d'évent chaque année. Remplacez-les au besoin.

AVERTISSEMENT

Précautions relatives au remplacement du tuyau d'évent

- Le système de ventilation devra être remplacé dans la plupart des cas lors de l'installation de cet appareil. N'utilisez que des matériaux pour évent spécifiés dans ce manuel d'installation avec cet appareil. Reportez-vous à la section « Installation du tuyau d'évent. » pour en savoir plus. Si un tuyau en PVC, CPVC ou figurant dans la liste de la catégorie IV est déjà installé, vérifiez qu'il n'est pas perforé ni fissuré ou encore bloqué, et consultez le fabricant du tuyau d'évent avant de le réutiliser. Une mauvaise ventilation peut provoquer un incendie, des dégâts matériels ou une exposition au monoxyde de carbone.

Précaution relative à la neige

- Si ce produit est installé dans une zone où la neige s'accumule, protégez l'extrémité de la conduite contre le blocage dû à un amoncellement de neige ou contre les dégâts dus à une chute de neige du toit.

Vérifiez le gaz

- Vérifiez que la plaque signalétique indique le type de gaz correct.
- Vérifiez que la conduite d'alimentation de gaz est calibrée pour 199,900 Btuh.

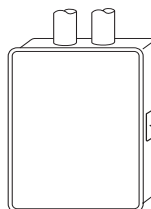

Ex. NCC199CDV(GQ-C3259WZ-FF US)

Vérifiez l'alimentation

- L'alimentation requise est de 120VCA, à 60Hz. Pourrait provoquer un incendie ou une électrocution.

Model(Modèle) :	NCC199CDV(GQ-C3259WZ-FF US)
Type of Gas(Type de gaz) :	Natural Gas(Gaz Naturel)
Input Rating(Débit calorifique) :	Max.199,900 Btuh - Min.18,000 Btuh
Recovery Rating(Calibre de recouvrement) :	527 Gal/hr (507 lit)
Input Temp. (Temp. d'entrée) :	Min. 3.5 °W.C. - Max.10.5 °W.C.

Prenez des précautions extrêmes en cas d'utilisation avec un réchauffeur solaire

- L'utilisation de cette unité avec un réchauffeur solaire peut entraîner des températures émises imprévisibles et de possibles brûlures. En cas d'absolue nécessité, utilisez des mitigeurs pour s'assurer que les températures émises n'atteignent pas des niveaux bouillants. N'utilisez pas un pré-chauffe-eau solaire avec le raccord rapide multi-système.

Précautions d'installation dans les maisons mobiles

- Assurez-vous que le type d'alimentation en gaz correspond au type de gaz énuméré sur la plaque signalétique. Si une conversion de gaz doit être faite, suivez les instructions indiquées dans le manuel du kit de conversion de gaz.
- Si ce produit est installé à l'intérieur, l'utilisation du kit de conversion SV (SV-CK-2) sont interdites. Assurez-vous de respecter toutes les exigences en matière de dégagement et d'aération indiquées dans le manuel.

ATTENTION

N'utilisez pas d'équipement pour une utilisation autre que celle spécifiée

- N'utilisez pas autrement que pour l'augmentation de la température de l'alimentation en eau, sous peine de provoquer des accidents inattendus.

Vérifiez la qualité de l'alimentation en eau

- Si l'eau est dure, acide ou encore impure de plus de 12 grains par gallon (200 mg/L), traitez l'eau avec des méthodes agréées afin d'assurer une couverture complète de la garantie.

5. Choix du site d'installation

- * Placez l'appareil dans un endroit où une fuite de l'unité ou des raccordements ne provoquera pas de dégâts à la zone adjacente à l'appareil ou aux étages inférieurs de la structure. Lorsque de tels emplacements d'installation ne peuvent être évités, bassin de rétention approprié, adéquatement drainée, doit être installé sous l'appareil. Le bassin ne doit pas restreindre l'apport d'air de combustion.
- * Comme pour tout appareil de chauffe-eau, le risque d'une fuite a un certain stade de la vie du produit existe. Le fabricant ne sera pas tenu responsable des dommages causés par l'eau.

DANGER

- Placez la bouche de l'évent de sorte qu'il n'y ait aucun obstacle autour de celle-ci et que le gaz d'échappement ne s'accumule pas. N'entourez pas la bouche de plaque de métal ondulé ou autres matériaux.

AVERTISSEMENT

- Evitez les endroits propices à un incendie, comme les endroits où sont manipulés de l'essence, benzène et colles, où des endroits où se trouvent des gaz corrosifs (ammoniaque, chlore, soufre, composés d'éthylène, acides). Une tension incorrecte pourrait provoquer un incendie ou des fissures.
- Evitez l'installation dans des endroits où la poussière ou des débris s'accumuleraient. De la poussière peut s'accumuler et réduire les performances du ventilateur de l'unité. Cela peut provoquer une combustion incomplète.
- Evitez l'installation dans des endroits où des agents chimiques spéciaux (ex, des produits coiffants en aérosol ou des détergents en atomiseur) sont utilisés. Des défaillances ou dysfonctionnement de l'allumage pourraient en résulter.
- Risque d'empoisonnement au monoxyde de carbone. N'installez pas le chauffe-eau dans un mobile home, une caravane, ou sur un bateau.
- Pour des raisons de sécurité, le fabricant déconseille d'installer le chauffe-eau dans le grenier.

Si vous installez le chauffe-eau dans le grenier:

- Assurez-vous que l'unité aura suffisamment d'air de combustion et une bonne ventilation.
- S'assurez de la propreté des lieux autour du chauffe-eau. De la poussière peut s'accumuler et réduire les performances du ventilateur de l'unité. Cela peut provoquer une combustion incomplète.
- Placez l'unité de manière à avoir un accès facile pour les services d'entretien et de maintenance.
- Le bassin de rétention ou tout autre moyen de protection contre les dégâts des eaux doit être installé sous le chauffe-eau pour une éventuelle fuite.

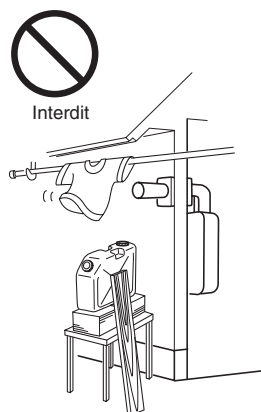

ATTENTION

- Installez le chauffe-eau dans un emplacement sans obstacles ni air stagnant.
- Consultez le client pour l'emplacement de l'installation.
- N'installez pas le chauffe-eau près d'une cage d'escalier ou une sortie de secours.
- Installez le chauffe-eau dans un endroit préservant un dégagement approprié par rapport aux constructions combustibles et non-combustibles. Reportez-vous à la plaque signalétique sur l'appareil pour les dégagements adéquats.
- N'installez pas le chauffe-eau dans un endroit où des objets pourraient tomber dessus, comme sous des étagères par exemple.
- Le chauffe-eau doit être installé dans un endroit où les tuyaux d'alimentation et d'échappement peuvent être installés comme requis.
- N'installez pas le chauffe-eau là où le gaz d'échappement serait soufflé contre des murs extérieurs ou un matériau non résistant à la chaleur. Pensez également aux arbres ou animaux environnants.

La chaleur et l'humidité du chauffe-eau peuvent provoquer une décoloration des murs et matériaux résineux ou une corrosion des matériaux en aluminium.

- Ne placez pas les bouches d'évent vers une fenêtre ou tout autre structure composée de verre ou verre armée tournée vers la bouche.
- Evitez l'installation où l'unité serait exposée à de forts vents.
- Evitez l'installation au-dessus de fourneau à gaz ou cuisinière.
- Evitez l'installation entre le ventilateur et la cuisinière dans une cuisine. Si des fumées huileuses ou une grande quantité de vapeur sont présents sur l'emplacement d'installation, prenez des mesures pour empêcher les fumées et la vapeur de pénétrer dans l'équipement.
- Installez dans un endroit où le flux du gaz d'échappement ne sera pas affecté par des ventilateurs ou des hottes.
- Assurez-vous que le bruit et le gaz d'échappement n'affecteront pas les voisins. Évitez d'installer l'appareil sur des murs mitoyens, car celui-ci émet des bruits d'opération pendant son fonctionnement.
- Avant l'installation, assurez-vous que la bouche du carneau d'évacuation aura le dégagement adéquat selon le National Fuel Gas Code (ANSI Z223.1- dernière édition) ou le Code d'installation du gaz naturel et du propane (CSA B149.1).



Interdit

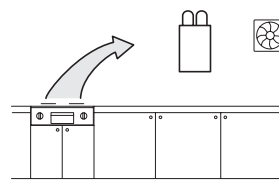

Veillez à l'exécuter

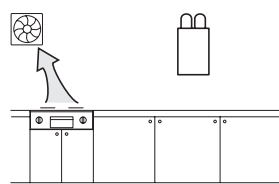

Interdit

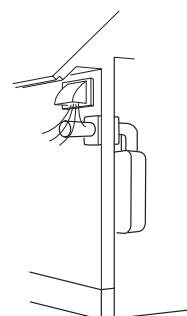

Etat de Californie : Le chauffe-eau doit être calé, fixé ou sanglé afin d'empêcher tout mouvement pendant un séisme. Prenez contact avec les autorités locales pour les exigences de code dans votre ville ou appelez le : 1-866-766-7489 pour des indications.

Dans l'état du Commonwealth of Massachusetts :

- 1) Ce chauffe-eau ne pourra être utilisé qu'en application extérieure si l'utilisation est limitée exclusivement à une utilisation en heure d'été.
- 2) Le chauffe-eau peut être utilisé pour le chauffage de l'eau uniquement et pas en association pour chauffer la maison et l'eau.

Pour connaître les exigences des fabricants sur l'aération, voir les sites Web répertoriés ci-dessous :

6. Dégagement pour l'installation

AVERTISSEMENT

Avant l'installation, vérifiez les points suivants :

Installez le chauffe-eau conformément aux codes du bâtiment et aux codes mécaniques applicables, ainsi qu'aux réglementations locales, de l'état ou nationales, ou en l'absence de réglementation locale ou de l'état, à la norme ANSI Z223.1/NFPA 54 - dernière édition du National Fuel Gas Code. Au Canada, voir la norme CSA B149.1- dernière édition du Code d'installation du gaz naturel et du propane pour les exigences détaillées.

Installation en intérieur

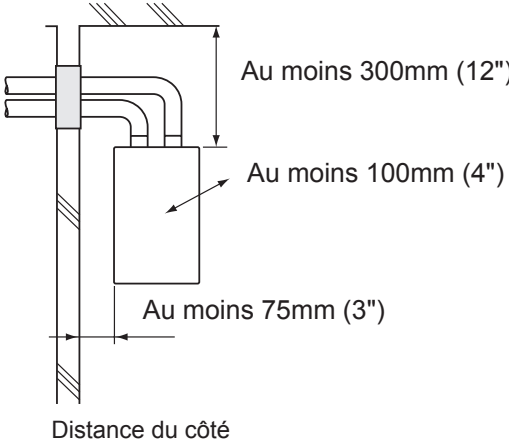
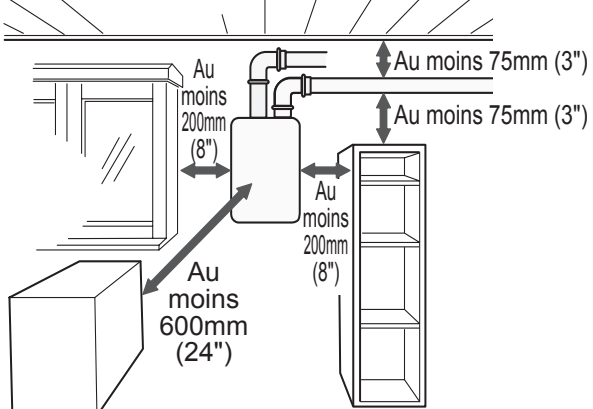
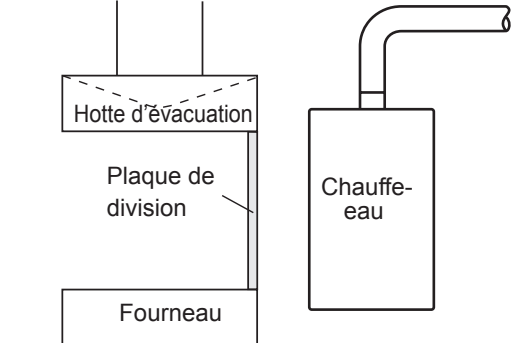
Rubrique	Vérification	Illustration
Distance des matières combustibles	<ul style="list-style-type: none"> Maintenez le dégagement suivant des matériaux combustibles et non combustibles. 	 <p>Au moins 300mm (12")</p> <p>Au moins 100mm (4")</p> <p>Au moins 75mm (3")</p> <p>Distance du côté</p>
Garantir un espace pour réparation/inspection	<p>Afin de faciliter l'inspection et la réparation, il est recommandé de laisser.</p> <ul style="list-style-type: none"> 8" (200mm) ou plus sur chaque côté de l'unité. 24" (600mm) ou plus à l'avant de l'unité. 3" (75mm) ou plus au-dessus et en dessous du tuyau de ventilation. 	 <p>Au moins 200mm (8")</p> <p>Au moins 75mm (3")</p> <p>Au moins 75mm (3")</p> <p>Au moins 600mm (24")</p> <p>Au moins 200mm (8")</p>
Equipement de cuisine	<p><Quand la provision de l'air d'intérieur></p> <ul style="list-style-type: none"> Si l'unité doit être installée à proximité d'un fourneau ou cuisinière qui est susceptible de générer de la vapeur contenant des graisses ou de l'huile, utilisez une plaque de division ou autre mesure pour assurer que l'unité ne soit exposée à de l'air contenant de telles impuretés. <p>* La plaque de division devra être faite d'un matériau incombustible d'une largeur supérieure à celle du chauffe-eau.</p>	 <p>Hotte d'évacuation</p> <p>Plaque de division</p> <p>Fourneau</p> <p>Chauffe-eau</p>

Installation en extérieur

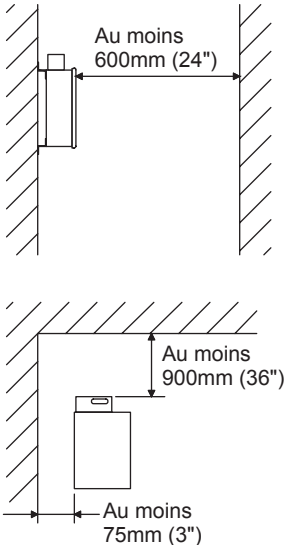
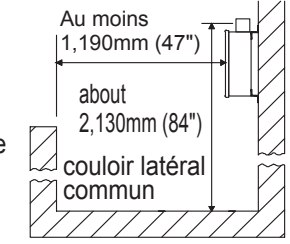
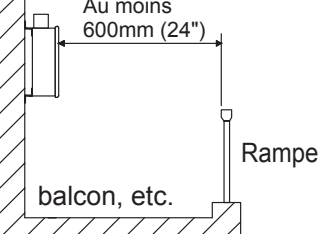
Rubrique	Vérification	Illustration
Dégagements requis à partir du chauffe-eau	<ul style="list-style-type: none"> Maintenez le dégagement suivant des matériaux combustibles et non-combustibles. 	
Autour de la zone d'installation	<ul style="list-style-type: none"> Lors de l'installation de l'unité dans un couloir latéral commun, laissez un dégagement de 1,190mm (47") ou plus devant l'unité. Placez le bord inférieur du port d'échappement à environ 2,130mm (84") du sol du couloir. 	
Autour de la zone d'installation	<ul style="list-style-type: none"> Lorsque vous installez l'unité sur un balcon, etc., laissez la place pour un chemin d'évacuation de 600mm (24") ou plus de largeur. Laissez un dégagement de 600mm (24") ou plus devant l'unité pour faciliter l'inspection et la réparation. N'installez pas l'unité sur le mur du deuxième étage où elle serait hors de portée. 	

Exigences de dégagement des bouches de l'évent par rapport aux ouvertures du bâtiment <Lors de l'alimentation en air comburant depuis les unités extérieures (Évacuation directe)>

* Toutes les exigences de dégagement sont conformes à la norme ANSI Z21.10.3 et au National Fuel Gas Code, ANSI Z223.1 et au Canada, selon le Code d'installation du gaz naturel et du propane, CSA B149.1.

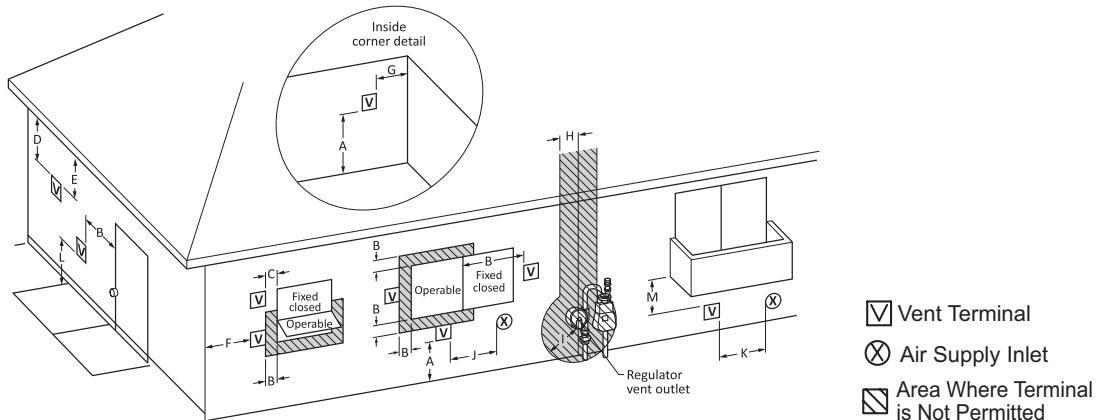

Ref	Description	Installations canadiennes à évacuation directe ¹	Installations d'évacuation directe aux États-Unis ²
A=	Dégagement au-dessus d'une pente, d'une véranda, d'un porche, d'une terrasse ou d'un balcon.	30 cm (12 pouces)	30 cm (12 pouces)
B=	Dégagement par rapport à une fenêtre ou une porte qui peut être ouverte.	15 cm (6 pouces) pour les appareils 10,000 Btuh (3 kW), 30 cm (12 pouces) pour les appareils > 10,000 Btuh (3 kW) et 100,000 Btuh (30 kW), 91 cm (36 pouces) pour les appareils > 100,000 Btuh (30 kW)	15 cm (6 pouces) pour les appareils 10,000 Btuh (3 kW), 23 cm (9 pouces) pour les appareils > 10,000 Btuh (3 kW) et 50,000 Btuh (15 kW), 30 cm (12 pouces) pour les appareils > 50,000 Btuh (15 kW)
C=	Dégagement par rapport à une fenêtre fermée en permanence.	*	*
D=	Dégagement vertical vers le soffite aéré situé au-dessus de la bouche dans une distance horizontale de 61 cm (2 pieds) à partir du centre de la bouche.	*	*
E=	Dégagement par rapport un soffite non aéré.	*	*
F=	Dégagement par rapport à un coin externe.	*	*
G=	Dégagement par rapport à un coin interne.	*	*
H=	Dégagement par rapport à chaque côté de la ligne centrale étendue au-dessus de l'ensemble compteur/régulateur.		*
I=	Dégagement par rapport à la sortie de la bouche du régulateur de service.	Au-dessus d'un régulateur dans un rayon horizontal de 3 pieds (91 cm) de la ligne centrale verticale de la sortie d'évacuation du régulateur vers une distance verticale maximum de 15 pieds (4,5 m)	*
J=	Dégagement par rapport à l'entrée forcée vers l'immeuble ou à l'entrée d'air comburant vers tout autre appareil.	15 cm (6 pouces) pour les appareils 10,000 Btuh (3 kW), 30 cm (12 pouces) pour les appareils > 10,000 Btuh (3 kW) et 100,000 Btuh (30 kW), 91 cm (36 pouces) pour les appareils > 100,000 Btuh (30 kW)	15 cm (6 pouces) pour les appareils 10,000 Btuh (3 kW), 23 cm (9 pouces) pour les appareils > 10,000 Btuh (3 kW) et 50,000 Btuh (15 kW), 30 cm (12 pouces) pour les appareils > 50,000 Btuh (15 kW)
K=	Dégagement par rapport à l'entrée forcée.	1.83 m (6 pieds)	91cm (3 pieds) au dessus si dans la limite de 3m (10 pieds).
L=	Dégagement au-dessus d'un trottoir pavé ou d'une allée pavée située sur une propriété publique.	2.13 m (7 pieds)†	*
M=	Dégagement sous une véranda, un porche, une terrasse ou un balcon.	30 cm (12 pouces)‡	*

¹ Conformément au code actuel, CSA B149.1 Natural Gas and Propane Installation Code.

² Conformément au code actuel, ANSI Z223.1 / NFPA 54 National Fuel Gas Code.

† Un conduit d'évacuation ne doit pas se terminer directement au-dessus d'un trottoir ou d'une allée pavée située entre deux domiciles distincts et servant aux deux domiciles.

‡ Autorisé uniquement si la véranda, le porche, la terrasse ou le balcon est complètement ouvert sur un minimum de deux côtés sous le sol.

* Dégagement en conformité avec les règles d'installation locale et les exigences du fournisseur de gaz. Le dégagement par rapport au mur opposé est de 60 cm (24 pouces).

Exigences de dégagement des bouches de l'évent par rapport aux ouvertures du bâtiment <Autre qu'évacuation directe>

* Toutes les exigences de dégagement sont conformes à la norme ANSI Z21.10.3 et au National Fuel Gas Code, ANSI Z223.1 et au Canada, selon le Code d'installation du gaz naturel et du propane, CSA B149.1.

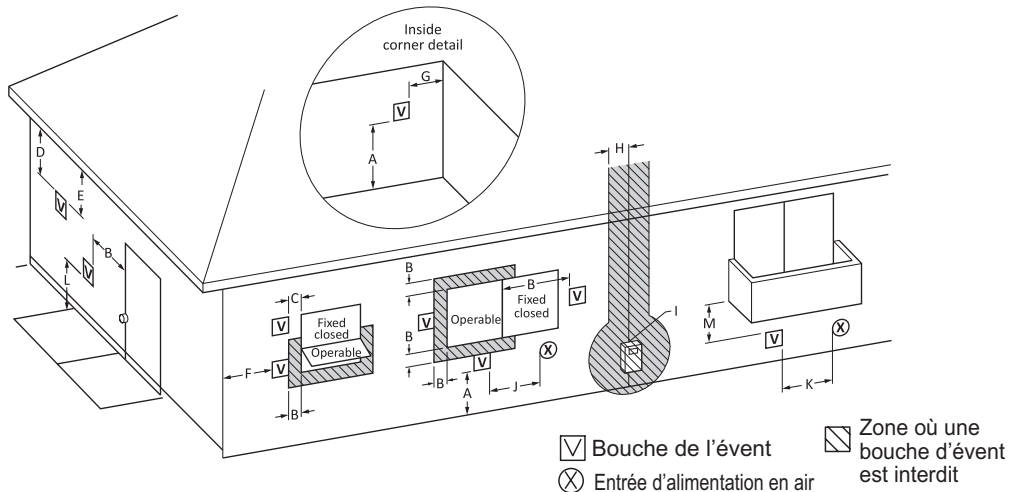

Ref	Description	Installations canadiennes à évacuation indirecte ¹	Installation d'évacuation indirecte aux États-Unis ²
A=	Dégagement au-dessus d'une pente, d'une véranda, d'un porche, d'une terrasse ou d'un balcon.	30 cm (12 pouces)	30 cm (12 pouces)
B=	Dégagement par rapport à une fenêtre ou une porte qui peut être ouverte.	15 cm (6 pouces) pour les appareils 10,000 Btuh (3 kW), 30 cm (12 pouces) pour les appareils > 10,000 Btuh (3 kW) et 100,000 Btuh (30 kW), 91 cm (36 pouces) pour les appareils > 100,000 Btuh (30 kW)	1.2m (4 pieds) au dessous ou sur le côté de l'ouverture, ou 300 mm (1 pied) au dessus de l'ouverture
C=	Dégagement par rapport à une fenêtre fermée en permanence.	*	*
D=	Dégagement vertical vers le soffite aéré situé au-dessus de la bouche dans une distance horizontale de 61 cm (2 pieds) à partir du centre de la bouche.	*	*
E=	Dégagement par rapport un soffite non aéré.	*	*
F=	Dégagement par rapport à un coin externe.	*	*
G=	Dégagement par rapport à un coin interne.	*	*
H=	Dégagement par rapport à chaque côté de la ligne centrale étendue au-dessus de l'ensemble compteur/régulateur.	*	*
I=	Dégagement par rapport à la sortie de la bouche du régulateur de service.	Au-dessus d'un régulateur dans un rayon horizontal de 3 pieds (91 cm) de la ligne centrale verticale de la sortie d'évacuation du régulateur vers une distance verticale maximum de 15 pieds (4,5 m)	*
J=	Dégagement par rapport à l'entrée forcée vers l'immeuble ou à l'entrée d'air comburant vers tout autre appareil.	15 cm (6 pouces) pour les appareils 10,000 Btuh (3 kW), 30 cm (12 pouces) pour les appareils > 10,000 Btuh (3 kW) et 100,000 Btuh (30 kW), 91 cm (36 pouces) pour les appareils > 100,000 Btuh (30 kW)	1.2m (4 pieds) au dessous ou sur le côté de l'ouverture, ou 30 cm (1 pied) au dessus de l'ouverture
K=	Dégagement par rapport à l'entrée forcée.	1.83 m (6 pieds)	91cm (3 pieds) au dessus si dans la limite de 3m (10 pieds).
L=	Dégagement au-dessus d'un trottoir pavé ou d'une allée pavée située sur une propriété publique.	2.13 m (7 pieds)†	*
M=	Dégagement sous une véranda, un porche, une terrasse ou un balcon.	30 cm (12 pouces)‡	*

¹ Conformément au code actuel, CSA B149.1 Natural Gas and Propane Installation Code.

² Conformément au code actuel, ANSI Z223.1 / NFPA 54 National Fuel Gas Code.

† Un conduit d'évacuation ne doit pas se terminer directement au-dessus d'un trottoir ou d'une allée pavée située entre deux domiciles distincts et servant aux deux domiciles.

‡ Autorisé uniquement si la véranda, le porche, la terrasse ou le balcon est complètement ouvert sur un minimum de deux côtés sous le sol.

* Dégagement en conformité avec les règles d'installation locale et les exigences du fournisseur de gaz. Le dégagement par rapport au mur opposé est de 60 cm (24 pouces).

7. Installation



Veillez à l'exécuter

- Le poids de l'appareil sera appliqué sur le mur. Si la force du mur n'est pas suffisante, un renforcement doit être fait pour empêcher un transfert de la vibration.
- Ne laissez pas tomber ni n'usez de force inutile sur l'appareil lors de l'installation. Les pièces internes pourraient être endommagées et devenir très dangereuses.
- Installez l'unité sur un mur vertical et assurez-vous qu'il soit à niveau.

Montage du chauffe-eau au mur



ATTENTION

- Lors de l'installation à mains nues, faites attention à ne pas vous blesser.
- Veillez à ne pas heurter le câblage électrique, la tuyauterie d'eau ou de gaz lors du perçage des trous.

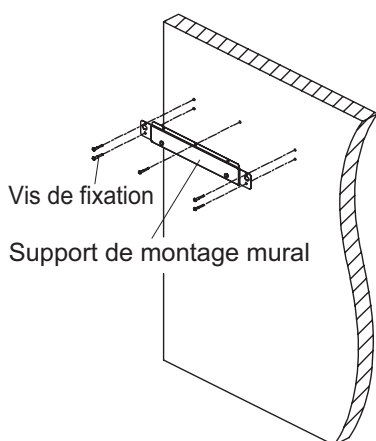

1. Percez des trous pour le support de montage mural. Fixez fermement le support de montage mural à l'aide de 5 vis. Assurez-vous qu'il est à niveau, et qu'il peut supporter le poids du chauffe-eau.

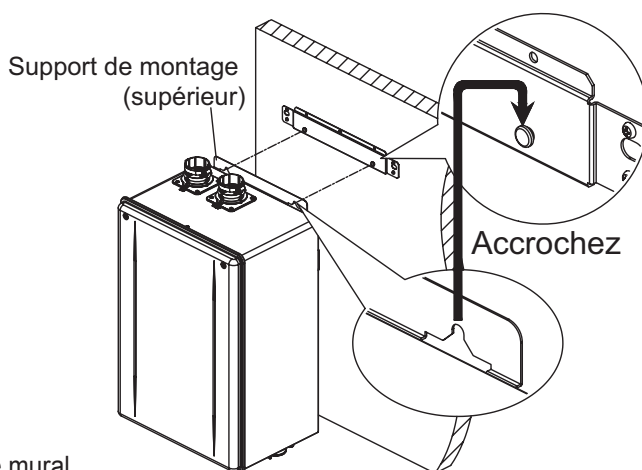

- 2-1. Accrochez le chauffe-eau sur le support de montage mural.

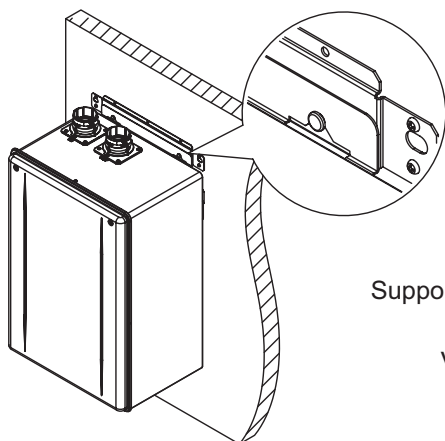

- 2-2. Accrochez le chauffe-eau sur le support de montage mural.

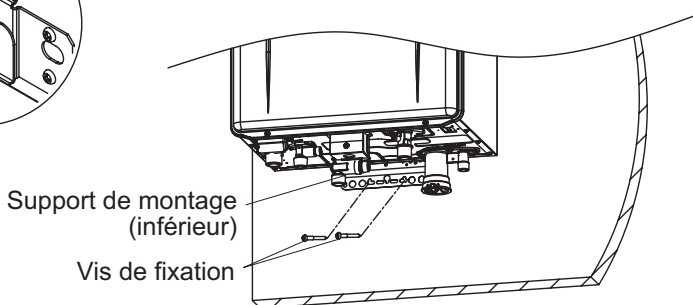

3. Fixez le support de montage (inférieur) à l'aide de 2 vis.

Réglage altitude au-dessus 610m (2,000')

- Ajustez les interrupteurs DIP conformément à l'illustration du tableau à droite si le chauffe-eau est installé à une altitude de 610m (2,000') ou plus.
- Coupez l'alimentation électrique du chauffe-eau avant de changer les interrupteurs DIP. Le non-respect de cette consigne entraînera l'apparition d'un code « 73 » sur le contrôleur à distance et un arrêt du fonctionnement. Si cela se produit, déconnectez et reconnectez l'alimentation du chauffe-eau pour réinitialiser le système.

Remarque : Reportez-vous à la page 23 pour plus d'informations sur l'emplacement de la banque d'interrupteurs DIP.

* Ne changez aucun autre interrupteur DIP.

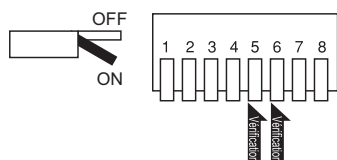

Réglage à une altitude élevée.	Interrupteurs DIP	
	#5	#6
0 - 610m (0 - 2,000')	○	○
611 - 1,220m (2,001 - 4,000')	●	○
1,221 - 2,135m (4,001 - 7,000')	○	●
2,136 - 3,050m (7,001 - 10,000')	●	●

ON=● OFF=○

Remplissage avec de l'eau du purgeur de condensat

Le réservoir de condensat peut être rempli avant de connecter le tuyau de ventilation.

Remplissage du réservoir de condensat avant l'installation du tuyau de ventilation.



DANGER

Avant la première mise en service, veillez à remplir d'eau le purgeur de condensat. Ceci afin d'empêcher que des gaz d'échappement nocifs ne pénètrent dans l'édifice. Ne pas remplir d'eau le purgeur de condensat peut être à l'origine de graves blessures corporelles, voire mortelles.

Veillez suivre l'une des procédures décrites ci-dessous pour vous assurer que le réservoir de condensat est rempli d'eau.

- 1) Remplissez le réservoir de condensat en versant environ 10 oz. (280 ml) d'eau dans l'accessoire d'évacuation sur la partie supérieure de l'appareil, comme illustré ci-dessous.

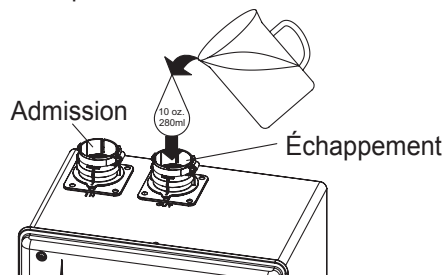

Ou, si le tuyau de ventilation a déjà été installé :

- 2) Après avoir installé le tuyau de vidange, assurez-vous que la zone autour de l'appareil est bien aérée ; ouvrez une fenêtre ou une porte au besoin. Puis, faites fonctionner l'appareil et vérifiez que les eaux condensées sont évacuées du tuyau de vidange. (Pendant l'utilisation normale du chauffe-eau, les eaux condensées commenceront à s'écouler du tuyau de vidange au bout de 15 minutes d'utilisation. Toutefois, selon la saison et/ou l'état du site d'installation, cela peut prendre plus de temps.)

8. Ventilation du chauffe-eau

AVERTISSEMENT



Veillez à l'exécuter.

EMPOISONNEMENT AU MONOXYDE DE CARBONE

Respectez toutes les exigences du système de ventilation conformément aux réglementations locales ou de l'état ou en l'absence de réglementation locale ou de l'état, aux Etats-Unis à la norme ANSI Z233.1/NFPA 54 - dernière édition, et au Canada, conforme avec la dernière édition du Code d'installation du Gaz Naturel et du Propane CSA B149.1- dernière édition.

Installation intérieure lors de l'utilisation de matériaux PVC / CPVC / PP

Exigences générales

- Il s'agit d'un appareil de catégorie IV. Seuls les matériaux de ventilation approuvés pour une utilisation avec les appareils de la catégorie IV doivent être utilisés.
- Dans des conditions normales, cet appareil ne génère pas une température de carneau d'échappement supérieure à 65 °C (149 °F) et le tuyau PVC 40 prévu peut être utilisé pour la bouche d'aération. **Si la température du chauffe-eau est de 70 °C (160 °F) ou plus et s'il y a une conduite de retour au chauffe-eau à partir d'une pompe de recirculation ou d'un système de chauffage combiné, utilisez le CPVC ou PP 40 / 80.** Se reporter à la page 16 pour plus de détails sur les exigences supplémentaires.
- Assurez-vous que le système de ventilation est étanche au gaz et ne fuira pas.
- Soutenez le tuyau d'évent avec des dispositifs de suspension à intervalles réguliers tel que spécifié par ces instructions ou celles du fabricant de l'évent.
- Ne pas évacuer ou raccorder plus d'un appareil à ce système de ventilation.
- La longueur totale du conduit d'évacuation y compris les sections horizontales et verticales ne doit pas être inférieure à 0.9m (3').
- Cet appareil est approprié pour un système de ventilation commun. Pour mettre en place un système de ventilation commun, des accessoires en options sont requis. Contactez Noritz Amérique à <http://support.noritz.com/> ou au 1-866-766-7489 pour plus de détails.
- De la vapeur ou de l'eau condensée peut être émise de la bouche de l'évent. Sélectionnez l'emplacement de la bouche pour prévenir blessure corporelle ou dommage matériel.
- Si on prévoit de l'accumulation de neige, prenez soin que l'extrémité de la conduite ne soit pas recouverte de neige ou frappée par des chutes de neige.

Longueurs max. du conduit d'évacuation

- Cet appareil a été conçu pour être ventilé avec un tuyau en PVC, CPVC ou PP de 50mm (2") ou 75mm (3"). Ne dépassez pas les longueurs maximales du conduit d'évacuation suivantes :

Diamètre du tuyau	50mm (2")	75mm (3")
N' de coudes	Longueur droite max. du tuyau*	
8	N/A	18.0m (60')
7	N/A	18.9m (63')
6	3.6m (12')	20.7m (69')
5	5.4m (18')	22.5m (75')
4	8.1m (27')	23.4m (78')
3	10.8m (36')	25.2m (84')
2	12.6m (42')	27.0m (90')
1	15.3m (51')	27.9m (93')

* Sans inclure la bouche.

Se reporter à la page 20 pour les longueurs de ventilation maximum lors de l'utilisation d'embouchure concentrique PVC.

Dégagement

L'utilisation de PVC, CPVC ou PP avec cet appareil est approuvée si aucun dégagement vers des matières inflammables n'est possible.

Comment serrer le tuyau de ventilation

1. Continuez à insérer le tuyau de ventilation jusqu'à ce qu'il atteigne la base de l'admission et de l'échappement de l'unité. (Le tuyau de ventilation est inséré à environ 60 mm (2.3").)
2. Fixez le tuyau de ventilation en serrant la bande avec un tournevis. (Le couple de serrage doit être compris entre 16 et 20 lb.)

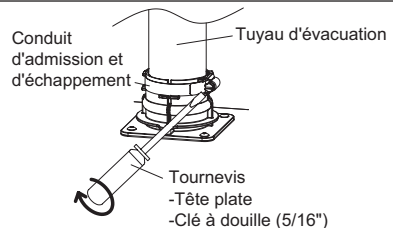

Interrupteurs DIP pour le réglage de la longueur maximum des événements

Il est possible de régler cette unité pour recevoir des canalisations plus longues ; reportez-vous au tableau ci-dessous pour trouver la longueur de conduit maximum d'après le nombre de coudes.

Ajustez les interrupteurs DIP d'après l'état des conduits indiqué dans les tableaux ci-dessous.

Remarque : Par défaut, l'appareil est réglé sur l'état « ① Longueur courte utilisant un tuyau de 50 mm (2") ».

Lorsque vous réglez les interrupteurs DIP pour des canalisations plus longues, l'entrée BUTH de l'appareil sera réduite de jusqu'à 9 %.

<Configurations de longueur de conduit maximum>

● Tuyau de 50mm (2")

Longueur de canalisation*			Coudes							
m	ft	Nombres d'éléments**	0	1	2	3	4	5	6	
0.9	3	1								
1.8	6	2		①						
2.7	9	3								
3.6	12	4								
4.5	15	5								
5.4	18	6								
6.3	21	7								
7.2	24	8								
8.1	27	9				②				
9.0	30	10								
9.9	33	11								
10.8	36	12								
11.7	39	13								
12.6	42	14								
13.5	45	15								
14.4	48	16								
15.3	51	17								
16.2	54	18								
17.1	57	19								
18.0	60	20								

* N'inclue pas l'embouchure.

**Le tableau suppose que les éléments droits de la canalisation sont de 0.9 m (3') chacun. Des éléments de canalisation plus courts ou plus longs peuvent également être utilisés à hauteur de la longueur de canalisation maximum autorisée.

● Tuyau de 75mm (3")

Longueur de canalisation*			Coudes									
m	ft	Nombres d'éléments**	0	1	2	3	4	5	6	7	8	
0.9	3	1										
1.8	6	2										
2.7	9	3										
3.6	12	4										
4.5	15	5										
5.4	18	6										
6.3	21	7										
7.2	24	8										
8.1	27	9										
9.0	30	10										
9.9	33	11										
10.8	36	12										
11.7	39	13										
12.6	42	14										
13.5	45	15										
14.4	48	16										
15.3	51	17										
16.2	54	18										
17.1	57	19										
18.0	60	20										
18.9	63	21										
19.8	66	22										
20.7	69	23										
21.6	72	24										
22.5	75	25										
23.4	78	26										
24.3	81	27										
25.2	84	28										
26.1	87	29										
27.0	90	30										
27.9	93	31										
28.8	96	32										
29.7	99	33										
30.0	100	34										

* N'inclue pas l'embouchure.

**Le tableau suppose que les éléments droits de la canalisation sont de 0.9 m (3') chacun. Des éléments de canalisation plus courts ou plus longs peuvent également être utilisés à hauteur de la longueur de canalisation maximum autorisée.

[Réglage de l'interrupteur DIP]

Condition de longueur de ventilation	Interrupteurs DIP	
	#7	#8
① Longueur courte utilisant un tuyau de 50 mm (2")	<input type="radio"/>	<input type="radio"/>
② Longueur longue utilisant un tuyau de 50 mm (2")	<input checked="" type="radio"/>	<input type="radio"/>
③ Longueur courte utilisant un tuyau de 75 mm (3")	<input type="radio"/>	<input checked="" type="radio"/>
④ Longueur longue utilisant un tuyau de 75 mm (3")	<input checked="" type="radio"/>	<input checked="" type="radio"/>

ON= ● OFF= ○

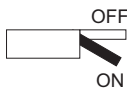
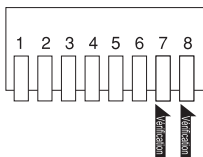

- Ne modifiez pas les autres interrupteurs DIP.
- Veuillez vous reporter à la page 23 pour plus d'informations sur l'emplacement de la banque d'interrupteurs DIP.

[Exemple de longueur de ventilation]

Utilisation d'un tuyau de 50mm (2"), Longueur de ventilation = 12.6 m (42') et deux coudes de 90°

Réglez à la condition « ② grande longueur utilisant un tuyau de 50mm (2") tuyau ».

- Coupez l'alimentation électrique du chauffe-eau avant de changer les interrupteurs DIP. Le non-respect de cette consigne entraînera l'apparition d'un code « 73 » sur le contrôleur à distance et un arrêt du fonctionnement. Si cela se produit, déconnectez et reconnectez l'alimentation du chauffe-eau pour réinitialiser le système.



L'alimentation doit être coupée lors du réglage de l'interrupteur DIP pour commuter la quantité du débit d'air.

Ventilation avec du PVC, CPVC ou PP

Cet appareil peut être ventilé avec des matériaux pour tuyau en plastique à couche centrale non alvéolaire comme indiqué dans le tableau ci-dessous.

Les installations de ventilation au Canada employant des systèmes de ventilation en plastique doivent être conformes à ULC S636.

Rubrique	Matériau	Etats-Unis	Canada
Conduite d'évacuation/ Air aspiré	Schedule 40 PVC	ANSI/ASTM D1785	CSA B137.3
	PVC-DWV	ANSI/ASTM D2665	CSA B181.2
	Schedule 40 CPVC	ANSI/ASTM F441	CSA B137.3
	Polypropylène*	Centrotherm-InnoFule®, DuraVent-Polypro® (Certifié ULC 636S)	
Ciment/Primaire pour tuyau	PVC	ANSI/ASTM D2564	Matériaux certifiés ULC S636 uniquement
	CPVC	ANSI/ASTM F493	
Remarque : L'utilisation du noyau cellulaire PVC (ASTM F891), du noyau cellulaire CPVC, ou Radel® (poly-phénylsulfone) dans le système d'évacuation non-métallique est interdite.			

* Polypropylène : Seules les pièces de système de ventilation du fabricant spécifiées dans la liste peuvent être utilisées pour cet appareil.

Reportez-vous à la documentation du fabricant pour plus d'informations.

Fabricant de ventilation approuvé	Parts#
Centrotherm - InnoFule® PP	Tuyau mural unique (2"/3") : ISVL02xx(UV) / 03xx(UV), ISEP02xx / 03xx, ISIA0203 Coude : ISELL0287(UV) / 0387(UV), ISELL0245 / 0345 Extrémité** : ISELL0287UV / 0387UV, ISTD0220 / 0320 Grillage aviaire pour tube : IASPP02/03

** Les extrémités de ventilation adaptées sont le « coude à 90 degrés » ou le « type tee ».

Les extrémités de ventilation concentrique en polypropylène sont interdites.

Instructions d'installation pour PVC / CPVC / PP

- Utiliser uniquement un tuyau solide en PVC/CPVC (cédule 40) ou en PP. Les tuyaux à couche centrale en mousse alvéolaire ne sont pas autorisés.
- Un tuyau Schedule 80 de 2" ou 3" peut également être utilisé sur cet appareil ; néanmoins, l'entrée BTUH de l'appareil sera réduite de 9 % maximum.
- Au Canada, les systèmes de ventilation en plastique doivent être certifiés conformes à ULC S636. Les composants du système de ventilation certifié ne doivent pas être remplacés par des tuyaux/raccords ne figurant pas dans la liste ou d'autres systèmes de ventilation.
- Au Canada, les primaires et colles spécifiés pour le système de ventilation certifié conforme à ULC S636 doivent provenir d'un seul fabricant et ne pas être utilisés avec des pièces d'un autre fabricant.
- Suivez toutes les directives générales de ventilation telles qu'elles sont décrites en pages 16.
- L'utilisation d'un tuyau en PVC, CPVC ou PP avec cet appareil est approuvé si aucun dégagement vers des matières inflammables n'est possible.
- Le tuyau doit être installé de sorte que les 0.9m (3') premiers pouces du tuyau à partir de la sortie du carneau de l'appareil soient facilement accessibles pour une inspection visuelle.
- Lors de la préparation et du montage du tuyau, suivez les instructions fournies par le fabricant du tuyau. En général, les pratiques suivantes doivent être respectées.
 - Coupez complètement toutes les pièces du tuyau.
 - Retirez toutes les bavures et débris des joints et raccords.
 - Tous les joints doivent être correctement nettoyés, apprêtés et cimentés. N'utilisez que du ciment et primaire dont l'utilisation avec le matériau du tuyau est approuvé tel que décrit dans le tableau ci-dessus.



AVERTISSEMENT

EMPOISONNEMENT AU MONOXYDE DE CARBONE

Ne pas sceller correctement le système de ventilation risque d'entraîner la pénétration des produits du carneau dans l'espace habitable.

- Toute la tuyauterie doit être complètement soutenue. Utilisez des supports de tuyau d'un intervalle minimum de 0.9m (3'). N'utilisez pas le chauffe-eau pour soutenir la tuyauterie d'évacuation.
- Lorsque vous fixez la tuyauterie au chauffe-eau, utilisez l'apprêt et le ciment adéquats afin de garantir une jointure correcte.
- Un grillage aviaire doit être installé sur la bouche d'aération afin d'empêcher les débris ou animaux de pénétrer dans la tuyauterie. Ce grillage n'est pas fourni avec le chauffe-eau et doit être acheté séparément numéro de pièce.

Matériau de ventilation	Pièces de grille de ventilation #
2" (50mm)/3"(50mm) PVC or CPVC	VT2-PVCS / VT3-PVCS
Centrotherm - 2"(50mm)/3"(75mm) PP	IASPP02 / IASPP03

Installation d'un tuyau d'évent

Bouche de l'évent horizontal- Matériaux en PVC/CPVC uniquement (lors de l'utilisation de l'embouchure PVT-HL)

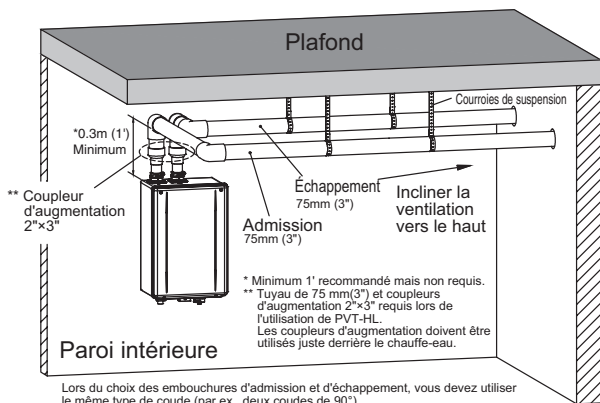

Lors du choix des embouchures d'admission et d'échappement, vous devez utiliser le même type de coude (par ex., deux coudes de 90°). Cela permettra une combustion correcte en mettant les deux embouchures dans la même zone de pression.

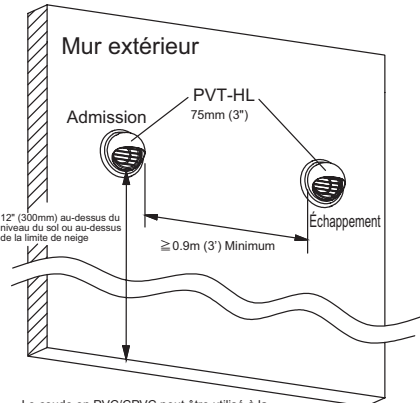

Le coude en PVC/CPVC peut être utilisé à la place du PVT-HL comme embouchure de ventilation horizontale.

- Veillez à garder une distance de 0.9 m (3') ou plus entre l'admission et l'échappement lors de l'installation de la tuyauterie de ventilation. Si la distance de 0.9 m (3') entre l'admission et l'échappement ne peut pas être assurée, l'installation ne peut être effectuée qu'en suivant la méthode d'installation indiquée à la page 18.
- Terminez au moins 300mm (12") au-dessus du sol ou du niveau de la neige.
- Inclinez l'évent horizontal 1/4" vers le haut pour chaque 300mm (12") vers la bouche.
- Utilisez un drain de condensation au besoin.
- Dans l'état du Commonwealth of Massachusetts, un détecteur de monoxyde de carbone est nécessaire pour tout équipement fonctionnant au gaz et aéré horizontalement sur mur latéral. Reportez-vous au Bulletin technique TB 010606 pour des instructions complètes d'installation.

Bouche de l'évent vertical- Matériaux en PVC, CPVC ou PP

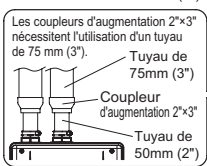
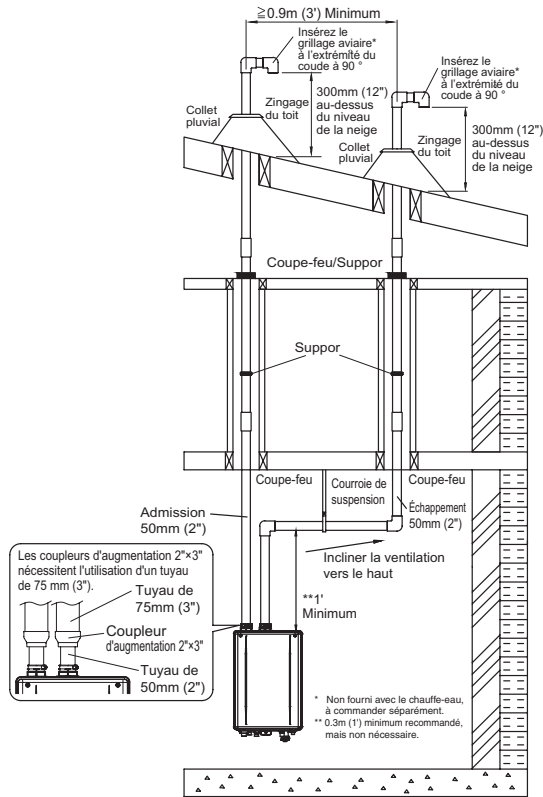

* Non fourni avec le chauffe-eau, à commander séparément.
 ** 0.3m (1) minimum recommandé, mais non nécessaire.

Lorsque vous choisissez les bouches d'entrée et d'évacuation, vous devez utiliser le même type de coude (à savoir des coudes à 90°). Ceci permettra d'obtenir une combustion adéquate en plaçant les deux bouches dans la même zone de pression.

- Comme illustré à gauche, assurez-vous de maintenir une distance de 0.9m (3') ou plus entre l'entrée et l'échappement lors du montage du tuyau d'évent.
- L'embouchure doit se trouver à au moins 0.9 m (3') de l'admission d'air de combustion de tout appareil et de toute autre ouverture du bâtiment.
- Enfermez les systèmes d'évent extérieur au dessous du niveau du toit pour limiter la condensation et protéger contre les pannes mécaniques.
- Lorsque l'évent traverse un plancher ou un plafond et ne passe pas par une gaine coupe-feu, un coupe-feu et support est requis.
- Lorsque la bouche d'évent est située à plus de 2.4m (8') d'une paroi verticale ou d'un obstacle similaire, terminez au-dessus du toit à au moins 0.6m (2'), mais pas plus de 1.87m (6'), conformément à la norme National Fuel Gas Code, ANSI Z223.1/NFPA 54 ou Code d'installation du gaz naturel et du propane, CSA B149.1.
- Fournissez un support vertical tous les 0.9m (3') ou comme requis par les instructions du fabricant d'évent.
- Une courte section horizontale est recommandée pour empêcher les débris de tomber dans le chauffe-eau.
- Lors de l'utilisation d'une section horizontale, inclinez la bouche horizontale d'1/4" vers le haut tous les 300m (12") en direction du chauffe-eau pour vidanger les eaux condensées.
- Lors de l'utilisation d'un tuyau de 75mm (3"), il est nécessaire d'utiliser les coupleurs d'augmentation de 50 mm (2") x 75mm (3") et un tuyau de section courte de 50 mm (2") pour raccorder le conduit d'admission et d'échappement du chauffe-eau. Utilisez une section maximale de tuyau de 150 mm (6") pour raccorder les coupleurs d'augmentation au conduit d'admission et d'échappement du chauffe-eau.

Installation d'un tuyau d'évent

Bouche de l'évent horizontal- Matériaux en PVC, CPVC ou PP

- * Lorsqu'une distance de 0.9 m (3') entre l'entrée et l'échappement ne peut pas être garantie.
- * Impossible d'utiliser la hotte (PVT-HL).
- * Insérez le grillage aviaire. Réglage vertical en coude de 90° (vers le bas).
- * Prévoyez une distance d'au moins 0.9 m (3') ou plus entre le bord proche du tuyau d'admission ou d'échappement de l'air et le coin intérieur du mur.
- * L'entrée et la sortie doivent être tournées dans le même sens. L'entrée et la sortie doivent avoir la même zone de pression.

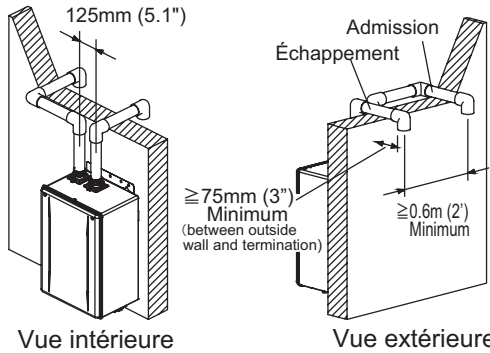

- Prévoyez une distance d'au moins 0.6 m (2') ou plus entre le tuyau d'admission ou d'échappement. La distance est mesurée sur l'intérieur du tuyau aux dimensions internes.

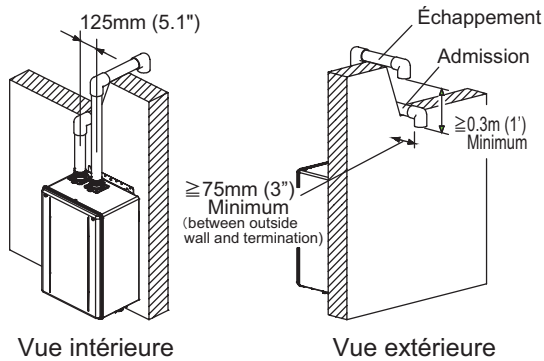

- Le côté supérieur correspond à la sortie, le côté inférieur à l'entrée. Il est interdit de procéder au raccordement inverse.
- Prévoyez une distance d'au moins 0.3 m (1') ou plus entre le tuyau d'admission ou d'échappement. La distance est mesurée aux sorties de l'orifice d'entrée (bouche) et de l'orifice d'échappement (bouche).

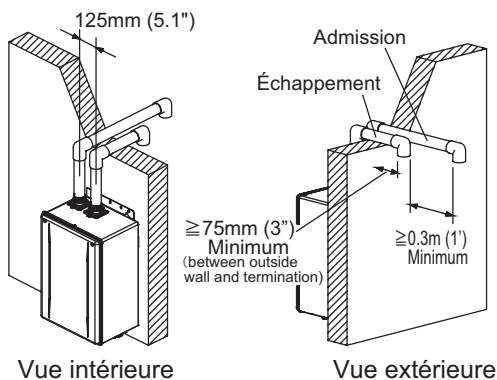

- Le côté éloigné du mur correspond à l'entrée, le côté près du mur à la sortie. Il est interdit de procéder au raccordement inverse.
- Prévoyez une distance d'au moins 0.3 m (1') ou plus entre le tuyau d'admission ou d'échappement. La distance est mesurée sur l'intérieur du tuyau aux dimensions internes.

AVERTISSEMENT

- Si la distance entre les bouches de l'admission d'air et la conduite d'évacuation est trop courte, le chauffe-eau aspirera les gaz d'échappement par l'entrée. Cela présente un risque d'un air comburant inapproprié pour le chauffe-eau, augmentant ainsi les émissions de monoxyde carbone (CO) et le bruit dû aux vibrations.
- Les coudes de terminaison doivent être orientés verticalement et dirigés directement vers le bas. Les tentatives pour empêcher l'air d'échappement de pénétrer dans l'entrée d'air en plaçant les coudes de terminaisons dans une direction autre que directement vers le bas augmenteront le risque de gel.
- Il est interdit d'inverser les tuyaux d'admission et d'échappement de l'air. Les émissions de monoxyde de carbone (CO) et le bruit dû aux vibrations augmenteront.

Conduit concentrique en PVC - Matériaux en PVC/CPVC uniquement

- Le conduit concentrique peut être raccourci, mais pas rallongé par rapport à sa longueur d'origine fournie en usine.
 - Il est possible d'utiliser un tuyau en PVC ou CPVC de 50mm (2") ou 75mm (3") avec le conduit concentrique.
 - Maintenez le même diamètre de la tuyau de la prise d'air du tuyau de cheminée du chauffe-eau à la terminaison.
 - Ne dépassez pas la longueur maximale du conduit de ventilation, comme indiqué à la page 20 suivante.
 - Lors de l'utilisation d'un tuyau de 75mm (3"), il est nécessaire d'utiliser les coupleurs d'augmentation de 50mm (2") x 75mm (3") et un tuyau de section courte de 50mm (2") pour raccorder le conduit d'admission et d'échappement du chauffe-eau. Utilisez une section maximale de tuyau de 150mm (6") pour raccorder les coupleurs d'augmentation au conduit d'admission et d'échappement du chauffe-eau.
 - Il doit y avoir un dégagement d'au moins 25mm (1") à 50mm (2") entre le mur externe et la section d'entrée de l'air de la bouche, comme illustré ci-dessous.
 - Installez une courroie de fixation pour empêcher le mouvement du conduit.
 - Terminez au moins 300mm (12") au-dessus du sol ou du niveau de la neige.
 - Pour une installation verticale, l'embouchure doit se trouver à au moins 0.9m (3') de l'admission d'air de combustion de tout appareil et de toute autre ouverture du bâtiment.
 - Inclinez la ventilation horizontale de 1/4" vers le haut tous les 300mm (12") vers l'embouchure.
 - Utilisez un drain de condensation au besoin.
 - Dans l'état du Commonwealth of Massachusetts, un détecteur de monoxyde de carbone est nécessaire pour tout équipement fonctionnant au gaz et aéré horizontalement sur mur latéral.
- Reportez-vous au Technical Bulletin TB 010606 pour des instructions complètes d'installation.

Horizontal

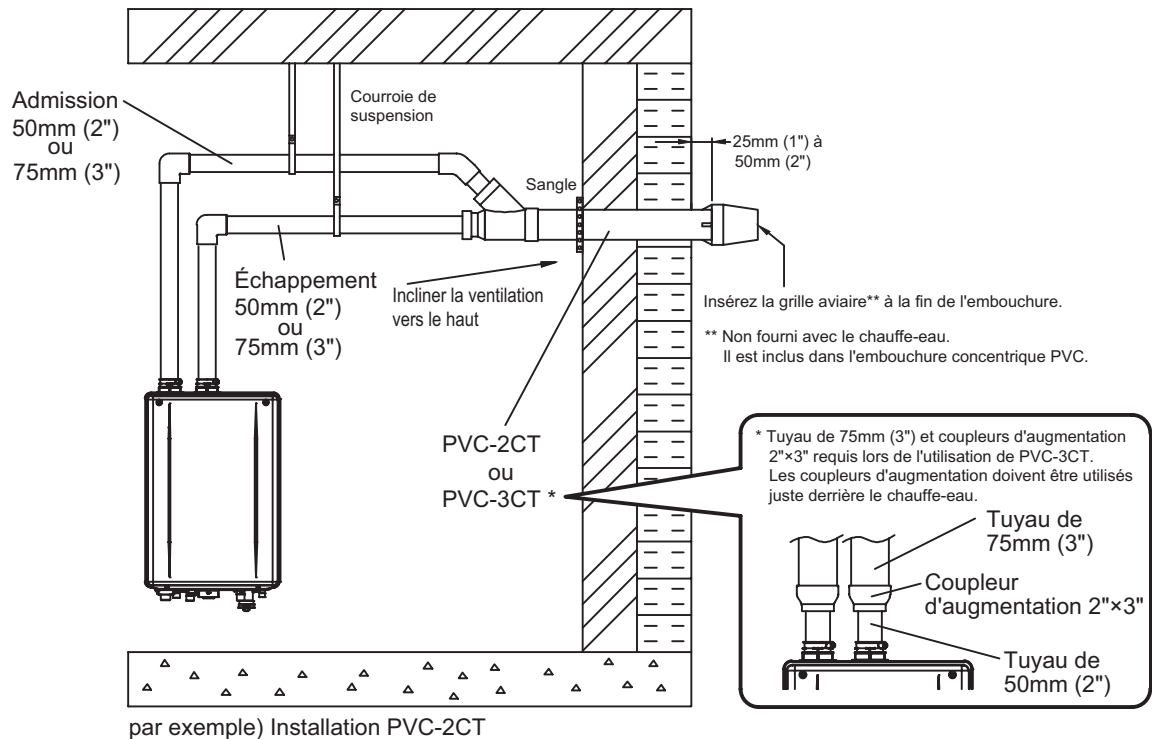

Continuez à la page suivante

Vertical

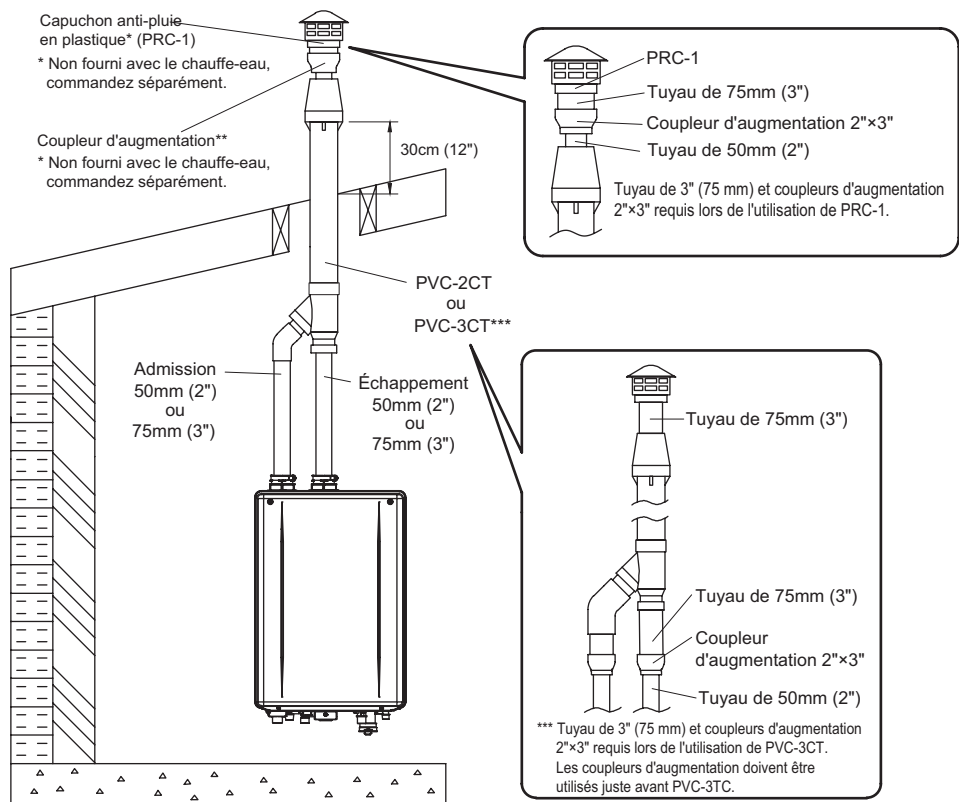

par exemple) Installation PVC-2CT

< Longueur de ventilation maximale lors de l'utilisation de PVC-2CT ou PVC-3CT >

● Tuyau de 50mm (2")

Longueur de canalisation*			Coudes						
m	ft	Nombres d'éléments**	0	1	2	3	4	5	6
0.9	3	1							
1.8	6	2		①					
2.7	9	3							
3.6	12	4							
4.5	15	5							
5.4	18	6							
6.3	21	7							
7.2	24	8							
8.1	27	9				②			
9.0	30	10							
9.9	33	11							
10.8	36	12							
11.7	39	13							
12.6	42	14							
13.5	45	15							
14.4	48	16							
15.3	51	17							
16.2	54	18							
17.1	57	19							
18.0	60	20							

* N'inclue pas l'embouchure.

** Le tableau suppose que les éléments droits de la canalisation sont de 0.9 m (3') chacun. Des éléments de canalisation plus courts ou plus longs peuvent également être utilisés à hauteur de la longueur de canalisation maximum autorisée.

[Réglage de l'interrupteur DIP]

Condition de longueur de ventilation	Interrupteurs DIP	
	#7	#8
① Longueur courte utilisant un tuyau de 50 mm (2")	○	○
② Longueur longue utilisant un tuyau de 50 mm (2")	●	○
③ Longueur courte utilisant un tuyau de 75 mm (3")	○	●
④ Longueur longue utilisant un tuyau de 75 mm (3")	●	●

ON=● OFF=○

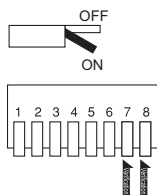

● Tuyau de 75mm (3")

Longueur de canalisation*			Coudes								
m	ft	Nombres d'éléments**	0	1	2	3	4	5	6	7	8
0.9	3	1									
1.8	6	2									
2.7	9	3									
3.6	12	4									
4.5	15	5									
5.4	18	6									
6.3	21	7									
7.2	24	8									
8.1	27	9									
9.0	30	10									
9.9	33	11									
10.8	36	12									
11.7	39	13									
12.6	42	14									
13.5	45	15									
14.4	48	16									
15.3	51	17									
16.2	54	18									
17.1	57	19									
18.0	60	20									
18.9	63	21									
19.8	66	22									
20.7	69	23									
21.6	72	24									
22.5	75	25									
23.4	78	26									
24.3	81	27									
25.2	84	28									
26.1	87	29									
27.0	90	30									
27.9	93	31									
28.8	96	32									
29.7	99	33									
30.0	100	34									

* N'inclue pas l'embouchure.

** Le tableau suppose que les éléments droits de la canalisation sont de 0.9 m (3') chacun. Des éléments de canalisation plus courts ou plus longs peuvent également être utilisés à hauteur de la longueur de canalisation maximum autorisée.

Installation d'un tuyau d'évent (Lors de l'alimentation en air comburant depuis l'intérieur (SV, évacuation indirecte))

! DANGER

Lors de l'installation de ce chauffe-eau dans une zone avec une grande quantité de peluches, comme les laveries automatiques, le système à évacuation directe (DV) doit être utilisé. La configuration « SV » (avec un kit de conversion SV) est interdite.

Lors de l'installation du chauffe-eau dans une maison mobile, tous les combustions doivent être effectués directement à partir de l'extérieur. La configuration «-SV » (utilisant le kit conversion SV »est interdite.

- Débranchez l'alimentation et allumez l'interrupteur DIP n° 3 si l'air de combustion est fourni par l'intérieur tel qu'illustré sur la droite. Reportez-vous à la page 23 pour plus d'informations sur l'emplacement de la banque d'interrupteurs DIP.
- Le kit de conversion SV SV-CK-2 est nécessaire pour la prise d'air.
- Noritz recommande d'installer une alarme de monoxyde de carbone dans le site d'installation de l'unité lorsque l'alimentation en air de combustion provient de l'intérieur.

* L'interrupteur DIP N° 3 est allumé.

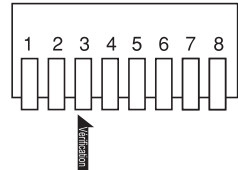

! AVERTISSEMENT

Si vous n'exécutez pas les 2 étapes ci-dessus, un incendie ou une explosion pourrait avoir lieu provoquant des dommages matériels, des blessures corporelles ou mortelles. Reportez-vous aux instructions fournies avec le kit de conversion pour en savoir plus.

Bouche de l'évent horizontal

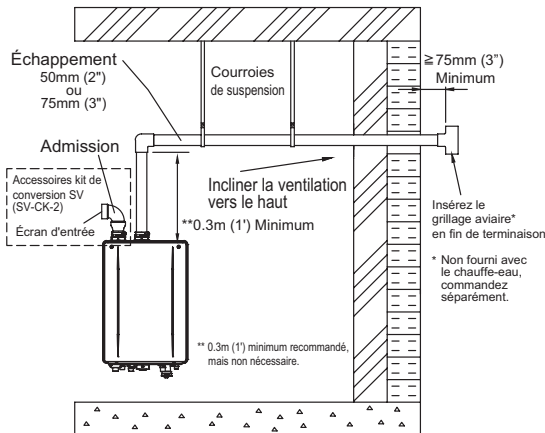

- Il est possible d'utiliser un raccord en T ou la bouche PVT-HL pour le raccordement de la bouche de l'évent. Il n'est pas nécessaire d'utiliser de grillages aviaires avec la bouche PVT-HL.
- Terminez au moins 300mm (12") au-dessus du sol ou du niveau de la neige.
- Inclinez l'évent horizontal 1/4" vers le haut pour chaque 300mm (12") vers la bouche.
- Utilisez un drain de condensation au besoin.
- Dans l'état du Commonwealth of Massachusetts, un détecteur de monoxyde de carbone est nécessaire pour tout équipement fonctionnant au gaz et aéré horizontalement sur mur latéral. Reportez-vous au Technical Bulletin TB 010606 pour des instructions complètes d'installation.

Bouche de l'évent vertical

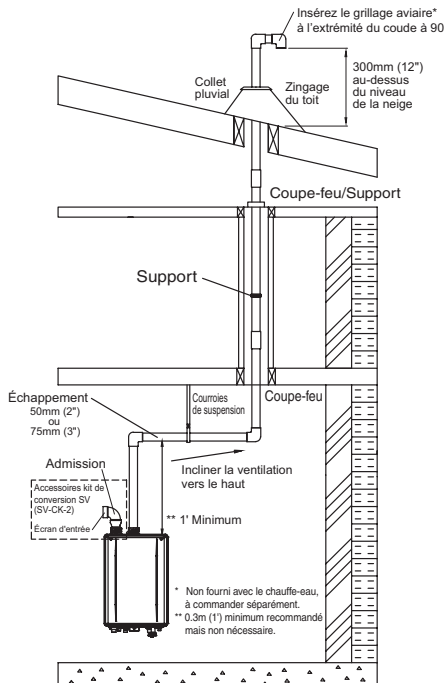

- L'embouchure doit se trouver à au moins 0.9m (3') de l'admission d'air de combustion de tout appareil et de toute autre ouverture du bâtiment.
- Enfermez les systèmes d'évent extérieur au dessous du niveau du toit pour limiter la condensation et protéger contre les pannes mécaniques.
- Lorsque l'évent traverse un plancher ou un plafond et ne passe pas par une gaine coupe-feu, un coupe-feu et support est requis.
- Lorsque la bouche d'évent est située à plus de 2.4m (8') d'une paroi verticale ou d'un obstacle similaire, terminez au-dessus du toit à au moins 0.6m (2'), mais pas plus de 1.87m (6'), conformément à la norme National Fuel Gas Code, ANSI Z223.1/NFPA 54 ou Code d'installation du gaz naturel et du propane, CSA B149.1.
- Fournissez un support vertical tous les 0.9m (3') ou comme requis par les instructions du fabricant d'évent.
- Une courte section horizontale est recommandée pour empêcher les débris de tomber dans le chauffe-eau.
- Lors de l'utilisation d'une section horizontale, inclinez la bouche horizontale d'1/4" vers le haut tous les 300mm (12") en direction du chauffe-eau pour vidanger les eaux condensées.

Air comburant

Approvisionnement en air de combustion aux unités selon le code relatif au gaz combustible (National Fuel Gas Code ANSI Z223.1), dernière édition et au Canada, conformément au Code d'installation au Gaz Naturel et Propane CSA B149.1, dernière édition.

Prévoyez suffisamment d'air de combustion de manière à ne pas créer une pression négative dans le bâtiment.

- Prévoyez deux ouvertures permanentes permettant la circulation de l'air comburant.
- Un espace libre d'au moins chacun des ouvertures

L'air d'appoint intérieur est fourni	L'air d'appoint extérieur est fourni	
	Conduits directs ou verticaux	Conduits horizontaux
200 in ² 20" (W) x 10" (H)	50 in ² 10" (W) x 5" (H)	100 in ² 20" (W) x 5" (H)

- Si l'unité est installée dans un placard mécanique, un minimum de jeu permanent de 4" ou plus en face de l'unité est nécessaire. Un jeu de 24" ou plus est recommandé afin de faciliter l'entretien et la réparation.
- Si l'air de combustion est fourni par le biais d'un conduit, taille du conduit pour fournir 70 pieds cubes d'air frais par minute.
- Lorsque vous installez cette unité dans une maison mobile, l'air extérieur doit être continuellement fournie. L'utilisation du kit conversion « -SV » est interdite.

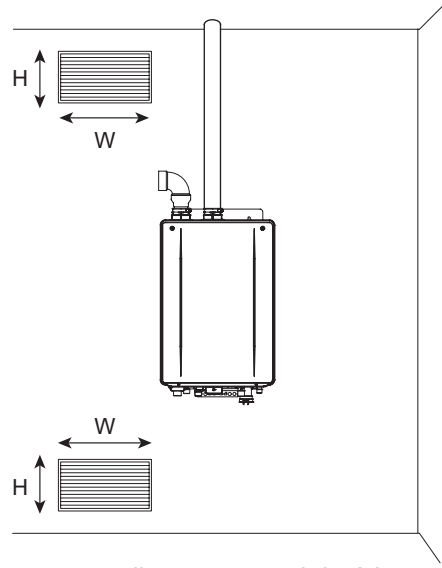

Ouvertures alimentant en air intérieur.

Installation en extérieur

- Lors de l'installation de ce chauffe-eau en extérieur, « Couvercle de ventilation extérieure (VC-6) » doit être utilisé.
- Coupez l'alimentation puis allumez l'interrupteur DIP n° 2 dans le cas d'une installation en extérieur.
- Veillez à ce que le jeu du chauffe-eau soit en accord avec la page 9 (installation en extérieur).

* L'interrupteur DIP N° 2 est allumé.

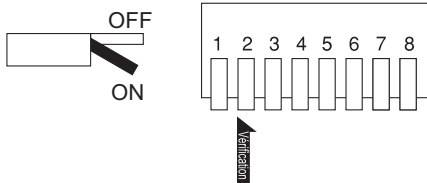

Couvercle de ventilation extérieure (VC-6) pour une installation extérieure

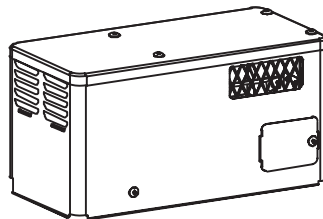

Coupez l'alimentation électrique du chauffe-eau avant de changer les interrupteurs DIP. Le non-respect de cette consigne entraînera l'apparition d'un code « 73 » sur le contrôleur à distance et un arrêt du fonctionnement. Si cela se produit, déconnectez et reconnectez l'alimentation du chauffe-eau pour réinitialiser le système.

Reportez-vous aux instructions fournies avec le « Couvercle de ventilation extérieure » pour plus de détails.



L'alimentation doit être coupée lors du réglage de l'interrupteur DIP pour commuter la quantité du débit d'air.

L'emplacement de la banque d'interrupteurs DIP

• Comment changer les interrupteurs DIP*

*La banque d'interrupteurs DIP est placée sur la carte des circuits imprimés.

1. Déconnectez l'alimentation électrique du chauffe-eau avant de changer les interrupteurs DIP**.
2. Ouvrez le capot avant du chauffe-eau (4 vis).
3. Réglez les interrupteurs DIP. (Voir l'illustration.)
4. Fermez le capot avant du chauffe-eau (4 vis).
5. Rebranchez l'alimentation électrique du chauffe-eau.

** Le non-respect de cette consigne entraînera l'apparition d'un code « 73 » sur le contrôleur à distance et un arrêt du fonctionnement. Si cela se produit, déconnectez et reconnectez l'alimentation du chauffe-eau pour réinitialiser le système.

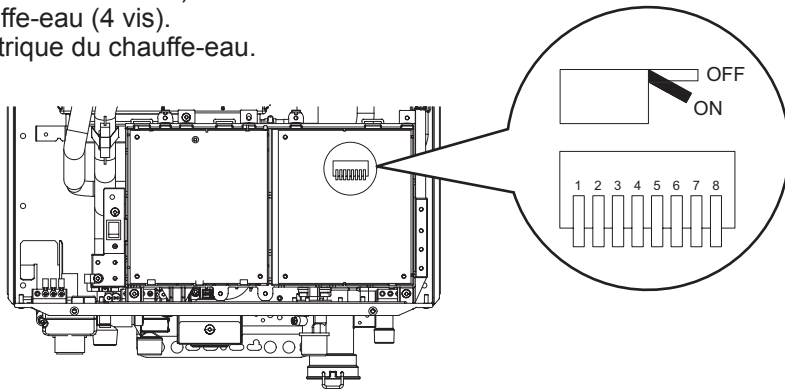

9. Conduite de gaz

Suivez les instructions du fournisseur de gaz.

ATTENTION

Les directives et exemples fournis dans cette section du manuel sont donnés à titre de référence uniquement. Le calibrage et l'installation du système d'alimentation en gaz pour ce chauffe-eau, comme pour tout appareil au gaz, reposent sur l'entière responsabilité de l'installateur. L'installateur doit être formé professionnellement à une telle tâche et doit toujours suivre tous les codes et réglementations au niveau local et national. Les calculs de calibrage de la canalisation de gaz doivent être effectués pour chaque installation. Veuillez contacter Noritz America au 866-766-7489 pour toute question ou inquiétude.

Type de gaz

Le type de gaz indiqué sur la plaque signalétique du chauffe-eau (GN ou PL) doit correspondre au type de gaz distribué au chauffe-eau.

Conversions du gaz

Si le type de gaz fourni ne correspond pas au type de gaz sur la plaque signalétique, contactez le fournisseur de votre chauffe-eau pour qu'il remplace votre appareil par un autre avec le type de gaz correct. Si une conversion du type de gaz doit être effectuée, vous trouverez des kits de conversion disponibles pour certains modèles. [Le kit de conversion doit être installé par un service d'entretien qualifié conformément aux instructions du fabricant et à tous les codes et exigences applicables de l'autorité ayant juridiction.

Le service d'entretien qualifié est responsable de l'installation correcte de ce kit. Une installation erronée de ce kit annulera la garantie. Les kits de conversion ne seront envoyés directement qu'au distributeur ou au service d'entretien réalisant la conversion.]

Compteur

Le compteur à gaz doit être calibré correctement pour le chauffe-eau et les autres appareils au gaz pour fonctionner correctement. Sélectionnez un compteur à gaz capable d'alimenter l'intégralité de la demande en buth de tous les appareils au gaz dans le bâtiment.

ATTENTION

Régulateurs

Assurez-vous que tous les régulateurs de gaz utilisés fonctionnent correctement et fournissent des pressions de gaz dans la plage spécifiée du chauffe-eau installé. Une pression d'admission du gaz excessive peut provoquer des accidents graves.

AVERTISSEMENT

Pression

Vérifiez la pression d'alimentation du gaz immédiatement en amont à un emplacement fourni par la compagnie du gaz. La pression du gaz fourni doit être dans les limites indiquée dans la section Données techniques avec tous les appareils au gaz en opération. La pression d'alimentation du gaz doit être dans la limite précisée. Ceci pour des raisons d'ajustement de l'entrée. Une faible pression de gaz peut provoquer une perte de flamme ou une défaillance de l'allumage sur d'autres appareils domestiques, ce qui peut entraîner le dégagement de gaz non brûlé dans la maison. Des accidents graves comme un incendie ou une explosion peuvent en résulter.

Mesure de la pression du gaz

Afin de vérifier la pression d'alimentation du gaz sur l'unité, l'entrée de gaz est pourvue d'un robinet. Retirez la vis cruciforme à **tête hexagonale 9/32" du robinet et connectez** un manomètre en utilisant un tube de silicone. Ouvrez au moins 2 robinets et enfoncez le bouton de pression maximum du manifold sur le tableau du circuit. Veuillez appeler Noritz pour en savoir plus.

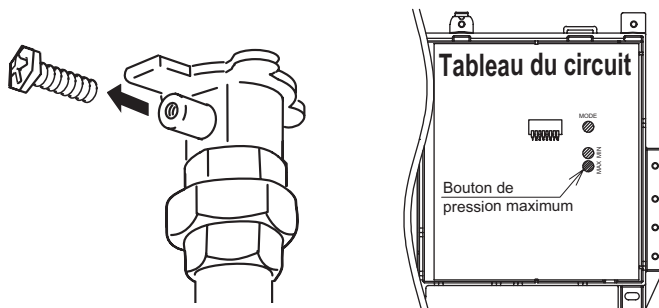



AVERTISSEMENT

Test de pression

Il faut vérifier si l'appareil et ses raccordements de gaz sont à l'épreuve des fuites avant la mise en marche de l'appareil. L'appareil doit être isolé du système de conduites de distribution de gaz en fermant son robinet d'arrêt manuel durant tout test de pression du système de conduites de distribution de gaz à des pressions égales ou supérieures à ½ psig (3.5 kPa). Nous ne recommandons pas de tester la pression au-delà de ½ psig (3.5 kPa). Si cela se révèle nécessaire, l'appareil et son robinet d'arrêt doivent être complètement débranchés du système de conduites de distribution de gaz pendant le test.

Calibrage du tuyau/Connecteurs flexibles

Un robinet d'arrêt du gaz doit être installé sur la canalisation d'alimentation. Des canalisations souples de gaz ne sont pas recommandées à moins que le diamètre interne minimum soit de ¾" ou plus et que la capacité nominale du connecteur soit égale ou supérieure à la capacité BTU du chauffe-eau. La conduite de gaz doit être conforme aux exigences des entreprises de service public locales et/ou en l'absence de codes locaux, on doit utiliser la dernière édition du National Fuel Gas Code (NFPA54GC), ANSI Z223.1. Au Canada, utilisez la dernière édition du Code d'installation du gaz naturel et du propane CSA-B149.1. Calibrez la canalisation de gaz en fonction de la demande totale en btuh du bâtiment et la longueur à partir du compteur ou régulateur de gaz, de sorte que les pressions d'alimentation soient disponibles même à la demande maximum :

Pression d'alimentation du gaz naturel

Min 3.5" WC

Max 10.5" WC

Pression d'alimentation du gaz PL

Min 8" WC

Max 14" WC

Outils de référence et exemples de calcul



ATTENTION

Les tableaux et exemples ci-dessous sont donnés à titre de référence uniquement. Le calibrage et l'installation professionnels de la canalisation de gaz doivent toujours s'accompagner des calculs appropriés avant toute installation.

Quel tableau utiliser

- Pour les installations GN avec la pression d'alimentation initiale au point de distribution (sur le compteur, par exemple) à moins de 8" WC, utilisez le tableau de perte de pression 0.5" WC (Tableau 1).
- Pour les installations GN avec la pression d'alimentation initiale au point de distribution égale ou supérieure à 8" WC, utilisez le tableau de perte de pression 3" WC (Tableau 2).
- Pour toutes les installations PL, utilisez (Tableau 3)

La pression d'admission doit être d'au moins 5" WC pour GN ou 8" WC pour PL pour tous les appareils dans le système de gaz. Si la pression du gaz d'entrée chute en dessous de 5" WC pour GN ou 8" WC pour PL, le chauffe-eau peut continuer à fonctionner, mais les autres appareils domestiques peuvent subir une perte de flamme ou une défaillance de l'allumage, ce qui peut entraîner une fuite de gaz dans la maison. Reportez-vous à NFPA 54 pour en savoir plus.

Veillez contacter Noritz pour en savoir plus. Pour les tableaux de la capacité de tubage en acier inoxydable ondulé (CSST), veuillez consulter le fabricant.

Tableau 1. Pour une pression d'alimentation initiale inférieure à 8" WC

Capacité maximale de distribution du gaz naturel (perte de pression de 0.5") [Tuyau métallique Cédule 40]

Calibre du tuyau	Longueur (comprenant les raccords)										
	10' (3m)	20' (6m)	30' (9m)	40' (12m)	50' (15m)	60' (18m)	70' (21m)	80' (24m)	90' (27m)	100' (30m)	125' (38m)
3/4"	360	247	199	170	151	137	126	117	110	104	92
1"	678	466	374	320	284	257	237	220	207	195	173
1 1/4"	1,390	957	768	657	583	528	486	452	424	400	355
1 1/2"	2,090	1,430	1,150	985	873	791	728	677	635	600	532
2"	4,020	2,760	2,220	1,900	1,680	1,520	1,400	1,300	1,220	1,160	1,020
2 1/2"	6,400	4,400	3,530	3,020	2,680	2,430	2,230	2,080	1,950	1,840	1,630
3"	11,300	7,780	6,250	5,350	4,740	4,290	3,950	3,760	3,450	3,260	2,890
4"	23,100	15,900	12,700	10,900	9,660	8,760	8,050	7,490	7,030	6,640	5,890

Les valeurs dans le tableau sont en pieds cubes de gaz par heure (gravité spécifique 0.60, perte de pression 0.5", pression d'admission inférieure à 2 psi). Contactez votre fournisseur de gaz pour les classements BTU/Pieds cubes. Pour simplifier vos calculs, 1 pied cube de gaz correspond environ à 1 000 BTU.

Exemple de canalisation du gaz

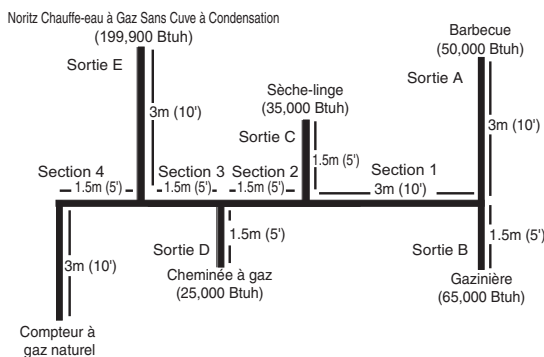

Instructions

1. Calibrez chaque branche de sortie en commençant par la plus éloignée en utilisant le Btuh requis et la longueur à partir du compteur.
2. Calibrez chaque section de la canalisation principale en utilisant la longueur de la sortie la plus éloignée et le Btuh requis par tout après cette section.

Exemple de calcul

- Sortie A : 13.5m (45') (Utilisez 15m (50')), 50,000 Btuh requiert 1/2"
- Sortie B : 12m (40') 65,000 Btuh requiert 1/2"
- Section 1 : 13.5m (45') (Utilisez 15m (50')), 115,000 Btuh requiert 3/4"
- Sortie C : 9m (30') 35,000 Btuh requiert 1/2"
- Section 2 : 13.5m (45') (Utilisez 15m (50')), 150,000 Btuh requiert 3/4"
- Sortie D : 7.5m (25') (Utilisez 9m (30')), 25,000 Btuh requiert 1/2"
- Section 3 : 13.5m (45') (Utilisez 15m (50')), 175,000 Btuh requiert 1"
- Sortie E : 7.5m (25') (Utilisez 9m (30')), 199,900 Btuh requiert 3/4"
- Section 4 : 13.5m (45') (Utilisez 15m (50')), 355,000 Btuh requiert 1 1/4"

Tableau 2. Pour une pression d'alimentation initiale de 8" WC à 10.5" WC

Capacité maximale de distribution du gaz naturel (perte de pression de 3") [Tuyau métallique Cédule 40]

Calibre du tuyau	Longueur (comprenant les raccords)										
	10' (3m)	20' (6m)	30' (9m)	40' (12m)	50' (15m)	60' (18m)	70' (21m)	80' (24m)	90' (27m)	100' (30m)	125' (38m)
1/2"	454	312	250	214	190	172	158	147	138	131	116
3/4"	949	652	524	448	397	360	331	308	289	273	242
1"	1,787	1,228	986	844	748	678	624	580	544	514	456
1 1/4"	3,669	2,522	2,025	1,733	1,536	1,392	1,280	1,191	1,118	1,056	936
1 1/2"	5,497	3,778	3,034	2,597	2,302	2,085	1,919	1,785	1,675	1,582	1,402
2"	10,588	7,277	5,844	5,001	4,433	4,016	3,695	3,437	3,225	3,046	2,700
2 1/2"	16,875	11,598	9,314	7,971	7,065	6,401	5,889	5,479	5,140	4,856	4,303
3"	29,832	20,503	16,465	14,092	12,489	11,316	10,411	9,685	9,087	8,584	7,608
4"	43,678	30,020	24,107	20,632	18,286	16,569	15,243	14,181	13,305	12,568	11,139

Les valeurs dans le tableau sont en pieds cubes de gaz par heure (gravité spécifique 0.60, perte de pression 3", pression d'alimentation égale ou supérieure à 8.0" WC, pression d'admission inférieure à 2 psi). Contactez votre fournisseur de gaz pour les classements BTU/ Pieds cubes. Pour simplifier vos calculs, 1 pied cube de gaz correspond environ à 1,000 BTU.

Exemple de canalisation du gaz

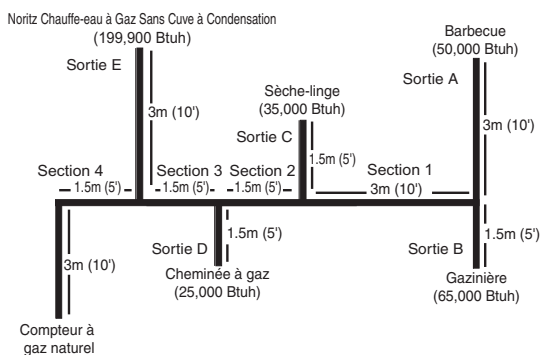

Instructions

1. Calibrez chaque branche de sortie en commençant par la plus éloignée en utilisant le Btuh requis et la longueur à partir du compteur.
2. Calibrez chaque section de la canalisation principale en utilisant la longueur de la sortie la plus éloignée et le Btuh requis par tout après cette section.

Exemple de calcul

- Sortie A : 13.5m (45') (Utilisez 15m (50')), 50,000 Btuh requiert 1/2"
- Sortie B : 12m (40') 65,000 Btuh requiert 1/2"
- Section 1 : 13.5m (45') (Utilisez 15m (50')), 115,000 Btuh requiert 1/2"
- Sortie C : 9m (30') 35,000 Btuh requiert 1/2"
- Section 2 : 13.5m (45') (Utilisez 15m (50')), 150,000 Btuh requiert 1/2"
- Sortie D : 7.5m (25') (Utilisez 9m (30')), 25,000 Btuh requiert 1/2"
- Section 3 : 13.5m (45') (Utilisez 15m (50')), 175,000 Btuh requiert 1/2"
- Sortie E : 7.5m (25') (Utilisez 9m (30')), 199,900 Btuh requiert 1/2"
- Section 4 : 13.5m (45') (Utilisez 15m (50')), 355,000 Btuh requiert 3/4"

Tableau 3. Capacité maximale de distribution de propane non dilué (PL) en milliers de Btuh (Perte de pression 0.5" WC) [Tuyau métallique Cédule 40]

Calibre du tuyau	Longueur (comprenant les raccords)											
	10' (3m)	20' (6m)	30' (9m)	40' (12m)	50' (15m)	60' (18m)	80' (24m)	100' (30m)	125' (38m)	150' (45m)	175' (53m)	200' (60m)
1/2"	291	200	160	137	122	110	101	94	89	84	74	67
3/4"	608	418	336	287	255	231	212	197	185	175	155	140
1"	1,150	787	632	541	480	434	400	372	349	330	292	265
1 1/4"	2,350	1,620	1,300	1,110	985	892	821	763	716	677	600	543
1 1/2"	3,520	2,420	1,940	1,660	1,480	1,340	1,230	1,140	1,070	1,010	899	814
2"	6,790	4,660	3,750	3,210	2,840	2,570	2,370	2,200	2,070	1,950	1,730	1,570

Pour référence uniquement. Veuillez prendre contact avec un fabricant de conduites de gaz pour les capacités réelles du tuyau.



Vérification finale

Une fois l'installation terminée, vérifiez que la pression du gaz d'entrée pour l'intégralité du système de gaz ne chute pas en dessous de 5" WC pour GN ou 8" WC pour PL sur tous les appareils. Ceci peut être vérifié en allumant tous les appareils au gaz, y compris le chauffe-eau, puis en vérifiant la pression d'admission sur chaque appareil pour s'assurer que tous les appareils reçoivent un minimum de 5" WC pour GN ou 8" WC pour PL. Si tous les appareils ne reçoivent pas la pression d'entrée minimum, il peut s'avérer nécessaire de changer le système de conduite de gaz.

10. Conduite d'eau

L'installation et le service doivent être effectués par un plombier qualifié. Dans le Commonwealth du Massachusetts, ce produit doit être installé par un plombier agréé ou un installateur de gaz conformément au code du Massachusetts Plumbing and Fuel Gas 248 CMR Sections 2.00 et 5.00. Observer tous les codes applicables.

Cet appareil convient pour le chauffage combiné de l'eau potable et du bâtiment. Il ne peut pas être utilisé uniquement pour le chauffage de bâtiment. N'utilisez pas cet appareil si des pièces ont été submergées sous l'eau. Appelez immédiatement un technicien qualifié afin qu'il inspecte l'appareil et remplace toute pièce du système de régulation et de commande du gaz ayant été submergée dans l'eau.

Si le chauffe-eau est installé dans un système d'alimentation en eau fermé, comme ceux disposant d'un dispositif de prévention d'un refoulement dans la canalisation de distribution d'eau froide, des moyens doivent être pris pour contrôler la dilatation thermique. Adressez-vous au fournisseur d'eau ou un inspecteur local de plomberie pour savoir comment contrôler cette situation.

Une soupape de sûreté de la pression, officiellement conforme à la Norme sur les soupapes de sûreté et les dispositifs de fermeture automatique de gaz pour systèmes d'alimentation en eau chaude, ANSI Z21.22, ou à la section IV du Code de chaudière et appareil à pression ANSI/ASME (chaudière pour chauffage) doit être installée à proximité de la sortie d'eau chaude. La soupape de sûreté de pression doit être capable d'une évacuation de vapeur à température estimée en Btu par heure de 199,900 Btu/h. Plusieurs soupapes peuvent être utilisées. La capacité de dégagement de la pression ne doit pas dépasser 150 psi. Aucune soupape ne doit être placée entre la soupape de sûreté et le chauffe-eau. La soupape de sûreté doit être installée de sorte que l'évacuation sera dirigée dans un endroit approprié pour écoulement lors du dégagement. Aucun couplage de réduction ou autre restriction ne doit être installée dans le tuyau d'évacuation. Le tuyau d'évacuation doit être installé en vue de permettre la vidange complète de la soupape et du tuyau. Si l'unité est installée avec une cuve de stockage distincte, la cuve distincte doit disposer de sa propre soupape de sûreté de température et pression. La soupape doit également être en conformité avec la Norme sur les soupapes de sûreté et les dispositifs de fermeture automatique de gaz pour systèmes d'alimentation en eau chaude, ANSI Z21.22 (aux Etats-Unis uniquement). Une soupape de sûreté de température n'est pas nécessaire, mais si elle est utilisée, ne l'installez pas avec la canne directement dans le débit d'eau. Ceci pourrait entraîner une évacuation injustifiée de la soupape.

Les conduites et pièces raccordées au chauffe-eau doivent convenir à une utilisation avec de l'eau potable. Des produits chimiques nocifs, comme ceux utilisés dans l'entretien des chaudières, ne doivent pas être introduits dans l'eau potable.

Il se peut qu'un chauffe-eau utilisé pour distribuer de l'eau potable ne pourra pas être raccordé à un système de chauffage ou des pièces utilisés auparavant avec un appareil de chauffage d'eau non potable.

Lorsqu'un chauffage de l'eau à des températures supérieures à celles requises pour le reste du système est requis pour une partie du système, des moyens comme un mitigeur doivent être installés pour tempérer l'eau afin de réduire les risques d'ébullantage.

- Faites passer de l'eau à travers le tuyau pour nettoyer la poudre de métal, le sable et la saleté avant de le raccorder.
- Procédez aux mesures d'isolation suivantes pour empêcher le gel.
 - Prenez des mesures d'isolation thermique appropriées (ex. entourer avec des matériaux isolant la chaleur, utiliser des chauffages électriques) selon le climat de la région pour empêcher le tuyau de geler.
 - Assurez-vous qu'il n'y pas de fuites d'eau des tuyaux d'alimentation en eau chaude et froide, puis isolez complètement les tuyaux.
 - Veillez également à complètement isoler la soupape de distribution en eau et les raccords d'eau chaude et froide sur le chauffe-eau (reportez-vous au schéma de droite).
 - Ne recouvrez pas le bouchon de vidange avec un isolant afin de pouvoir vidanger le tuyau. (Reportez-vous au schéma de droite.)
- Utilisez un embout ou un tuyau flexible pour raccorder les tuyaux afin de réduire la force appliquée à la tuyauterie.
- N'utilisez pas de tuyau avec un diamètre inférieur à celui de l'embout.
- Lorsque la pression d'alimentation en eau est trop élevée, dépressurisez la soupape ou prenez des mesures de prévention du coup de bélier.
- Evitez d'utiliser des joints autant que possible pour préserver une tuyauterie simple.
- Evitez la tuyauterie dans laquelle une retenue d'air peut avoir lieu.
- En cas d'installation de l'unité sur un toit :
- À propos de l'alimentation en eau chaude des niveaux inférieurs.

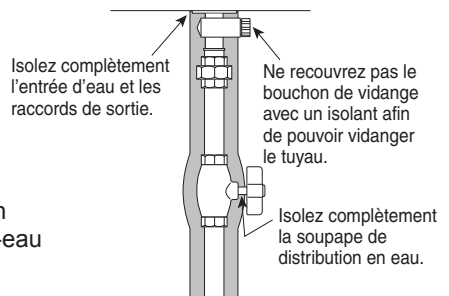

Si l'unité est installée sur un toit pour alimenter en eau les niveaux inférieurs, assurez-vous que la pression de l'eau distribuée à l'unité ne descend pas en dessous de 29psi. Il pourra être nécessaire d'installer un système de pompage pour garantir que la pression de l'eau est maintenue à ce niveau.

Vérifiez la pression avant de mettre en marche l'unité.

Une mauvaise pression alimentée à l'unité peut être à l'origine d'un fonctionnement bruyant, une durée de vie raccourcie et peut provoquer des coupures fréquentes de l'unité.

Conduite de distribution d'eau

- N'utilisez pas de PVC, acier ou de tuyaux traités au chromate, scellement par plomb pour chaudière ou autres produits chimiques.
- Montez un clapet de retenue et une robinet d'arrêt (à proximité de l'entrée).
- Pour que le client utilise le chauffe-eau sans problème, une pression de 15 à 150 PSI* (103.4 à 1034 kPa) est nécessaire à partir de l'alimentation en eau. Veillez à vérifier la pression de l'eau. Si la pression de l'eau est faible, le chauffe-eau ne peut pas fonctionner à sa pleine capacité et peut devenir une source d'ennuis pour le client.
* 30 PSI ou plus recommandé pour une performance maximale.

Tuyau de vidange

- L'expansion de l'eau peut provoquer des gouttes d'eau s'écoulant du dispositif de prévention de la pression et mouillant le sol.
* Soupape de sûreté de la pression
Installez un flexible de vidange (accessoire) pour retirer l'eau. Empêchez le flexible de vidange d'être pincé.

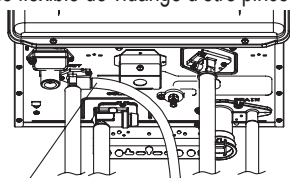

Soupape de sûreté de la pression

Conduite d'eau chaude

- N'utilisez pas de plomb, PVC, acier ou de tuyaux traités au chromate, scellement par plomb pour chaudière ou autres produits chimiques.
- Plus longues sont les conduites, plus grande est la perte de chaleur. Formez une tuyauterie la plus courte possible.
- Utilisez un mitigeur avec une résistance d'eau faible. Utilisez des pommeaux de douche à faible perte de pression.
- Au besoin, utilisez une pompe ou d'autres moyens pour garantir que la pression d'alimentation en eau à l'entrée du chauffe-eau ne tombe pas en dessous de 29 psi, lorsque la quantité maximum d'eau est demandé. Installez également un manomètre sur l'entrée. Si vous ne procédez pas à ces mesures, une ébullition locale se produira dans le chauffe-eau provoquant un bruit anormal et diminuant la durabilité du corps de chauffe.
- Noritz recommande l'installation d'un filtre à motif en étoile en aval sur l'approvisionnement en eau chaude pour empêcher l'accumulation de tartre lâche et le colmatage des accessoires.

Prévention du gel

<Installation en intérieur>

- Le gel est automatiquement évité à l'intérieur de l'appareil à moins que la température extérieure sans vent ne soit en dessous de -35 °C (-30 °F).
* Lors de l'alimentation en air comburant depuis l'intérieur, la température ambiante doit être supérieure à 0 °C (32 °F) pour empêcher le gel et la pression ne doit pas être négative à l'intérieur de la pièce.
- Si ce modèle est installé dans une zone où la température extérieure peut avoisiner les conditions de gel de -35 °C (-30 °F) ou inférieur, il est alors nécessaire de prendre des mesures supplémentaires de protection contre le gel. Pour des mesures de protection contre le gel temporaires, reportez-vous au guide de l'utilisateur.

<Installation en extérieur>

- La congélation est empêchée dans le dispositif automatiquement à moins que la température extérieure sans vent est inférieure à -20 °C (-4 °F).
- Si ce modèle est installé dans un endroit où la température extérieure peut être proche des conditions de gel à -20 °C (-4 °F) ou moins, alors des mesures de protections contre le gel supplémentaires doivent être prises.

<Installation en intérieur et en extérieur>

- Les appareils de chauffage de prévention du gel n'empêcheront pas la plomberie externe à l'unité de geler. Protéger cette plomberie avec isolation, ruban thermique ou radiateurs électriques, solénoïdes, ou couvertures de tuyaux.
- Le chauffe-eau doit être sous tension en permanence, afin que les chauffages de prévention du gel puissent fonctionner.

Les dégâts infligés au chauffe-eau en conséquence des éléments ci-dessous ne sont pas couverts par la Garantie limitée de Noritz America.

- Eau dont la dureté dépasse 200 mg/l (12 gpg)
- Eau de qualité médiocre (voir le tableau de droite)

Dureté totale**	: 200 mg/L (12 gpg) ou moins
Aluminium	: 0.05 à 0.2 mg/L ou moins
Chlorure	: 250 mg/L ou moins
Cuivre	: 1 mg/L ou moins
Fer	: 0.3 mg/L ou moins
Manganèse	: 0.05 mg/L ou moins
pH	: 6.5 à 8.5
Matières dissoutes totales	: 500 mg/L ou moins
Zinc	: 5 mg/L ou moins
Ion sulfate	: 250 mg/L ou moins
Chlore résiduel	: 4 mg/L ou moins

** Limite maximale conseillée par le Noritz.

Traitement de l'eau

Si le chauffe-eau est installé dans une application où l'eau est dure, celle-ci doit être traitée avec Noritz ScaleShield, ou bien un adoucisseur. Reportez-vous aux tableaux ci-dessous pour le traitement suggéré et les mesures d'entretien à prendre en fonction du niveau de dureté de l'eau. Si le chauffe-eau est installé dans une application où l'eau est dure, le dépôt de calcaire peut endommager l'échangeur de chaleur. L'échangeur de chaleur doit être purgé pour empêcher les dégâts causés par le dépôt de calcaire. Reportez-vous à la "Procédure pour la purge de l'échangeur de chaleur" à la page 32 ou contactez Noritz America pour de plus amples informations. (<http://support.noritz.com/> ou 866-766-7489)

Ce chauffe-eau est équipé d'un chargeur automatique de rappel d'entretien pour l'annonce de rinçage de l'échangeur de chaleur. Le réglage d'usine par défaut de ce rappel est sur OFF. Le client ou l'installateur doit régler le rappel d'entretien sur ON ou OFF. Reportez-vous à « Comment sélectionner le rappel d'entretien » à la page 31.

Si le rappel d'entretien est activé, le code « C1#* » s'affiche sur la télécommande après que la période de temps sélectionnée est atteinte. Lorsque le code s'affiche, l'échangeur de chaleur doit être rincé afin d'éviter d'endommager le dépôt de calcaire.

*# = 1, 2, 3, 4 ...9

Les dégâts infligés au chauffe-eau en conséquence des éléments ci-dessous ne sont pas couverts par la Garantie limitée de Noritz America.

- Eau dont la dureté dépasse 200 mg/l (12 gpg)
- Eau de qualité médiocre (Voir la liste sur la qualité de l'eau à la page 29.)
- Le chauffe-eau affiche un code d'erreur "C1#" indiquant un dépôt de calcaire, mais l'échangeur de chaleur n'a pas été purgé.

Remarque : Il se peut que les adoucisseurs soient réglementés par les autorités locales de gestion de l'eau. Consultez le fabricant pour le code, la taille et les instructions d'installation. Le schéma ci-dessous n'est donné qu'à titre de référence. Pour de plus amples informations sur H2Flow et ScaleShield, contactez Noritz America à <http://support.noritz.com/> ou au 866-766-7489.

Lignes directrices de traitement

Type d'eau	Niveau de dureté	Appareil de traitement*	Fréquence de purge**	
			Utilisation résidentielle	Utilisation commercial
Doux	0-1 gpg (0-17 mg/L)	None	None	None
Légèrement dur	1-3 gpg (17-51 mg/L)	None	None	None
Modérément dur	3-7 gpg (51-120 mg/L)	Protection contre le calcaire ou adoucisseur d'eau	Une fois par an***	Une fois par an***
Dur	7-10 gpg (120-171 mg/L)	Protection contre le calcaire ou adoucisseur d'eau	Une fois par an***	Deux fois par an***
Très dur	10-12 gpg (171-200 mg/L)	Protection contre le calcaire ou adoucisseur d'eau	Une fois par an***	Deux fois par an***
Extrêmement dur	> 12 gpg (> 200 mg/L)	Protection contre le calcaire ou adoucisseur d'eau	Une fois par an***	Deux fois par an***

* Lorsque vous sélectionnez un appareil de traitement, il est nécessaire de consulter la fiche technique de l'appareil et le manuel d'installation pour les directives et les limitations. Toutes les eaux ne sont pas compatibles – un test de l'eau peut être nécessaire.

** Installez les clapets d'isolement Noritz pour permettre la purge.

*** La purge est nécessaire si un appareil de traitement de l'eau n'est pas installé.

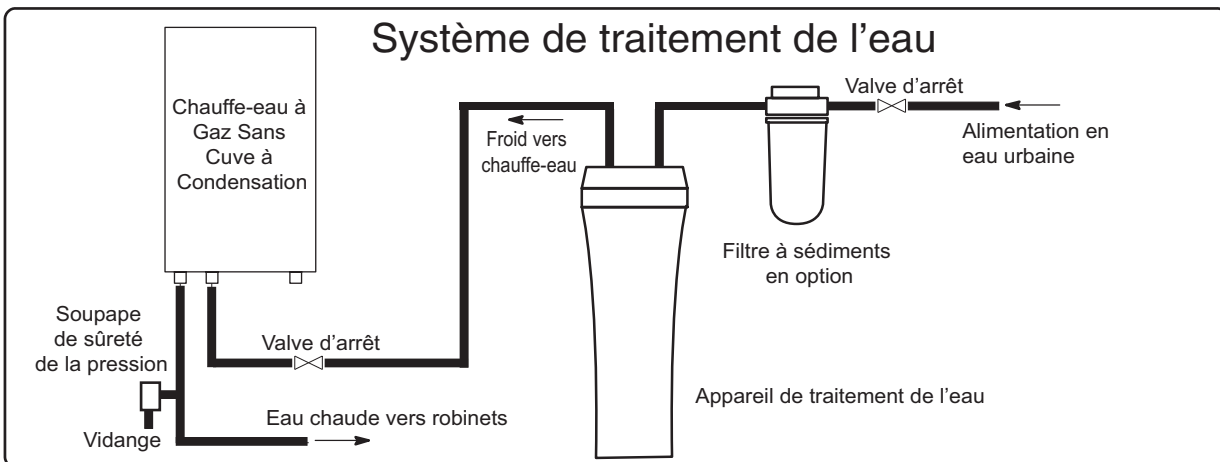

Comment sélectionner le rappel d'entretien

Ce chauffe-eau est équipé d'un chargeur automatique de rappel d'entretien pour l'annonce de rinçage de l'échangeur de chaleur. Le réglage d'usine par défaut de ce rappel est sur OFF. Le client ou l'installateur doit régler le rappel d'entretien sur ON ou OFF.

Si le rappel d'entretien est activé, le code « C1#* » s'affiche sur la télécommande après que la période de temps sélectionnée est atteinte. Lorsque le code s'affiche, l'échangeur de chaleur doit être rincé afin d'éviter d'endommager le dépôt de calcaire.

* Nortiz recommande de rincer l'échangeur de chaleur lorsque le code « C1# » apparaît.
= 1, 2, 3, 4 ... 9

< Procédure de rappel d'entretien lors de la mise sous tension >

1. Ouvrez le capot avant.
Il y a le connecteur rouge marqué « RAPPEL D'ENTRETIEN (SERVICE REMINDER)» près du circuit imprimé.
Le réglage d'usine par défaut du connecteur est déconnecté.
2. Connectez le connecteur rouge marqué « RAPPEL D'ENTRETIEN (SERVICE REMINDER)».
Le rappel d'entretien fonctionne lors de la connexion du connecteur rouge marqué « RAPPEL D'ENTRETIEN (SERVICE REMINDER)».
3. Fermez le capot avant.

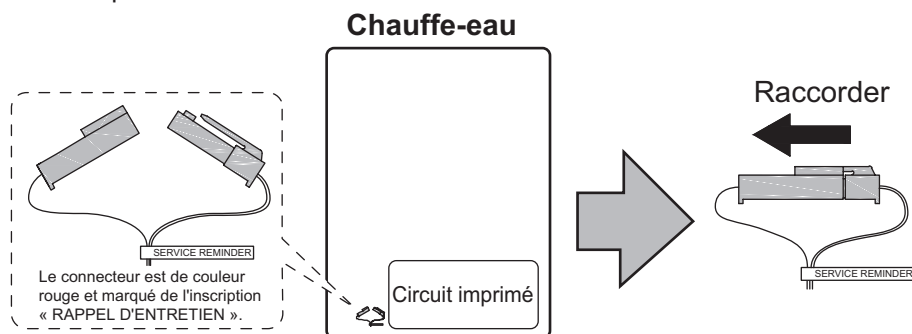

Lorsque le code « C1# » apparaît :

Il y a deux manières de réinitialiser le code « C1# », en suivant la procédure ci-dessous.

1. Débranchez le connecteur rouge marqué « RAPPEL D'ENTRETIEN (SERVICE REMINDER)»
Le rappel d'entretien est désactivé, puis le code « C1# » disparaît.
2. Rincez l'échangeur de chaleur.
Une fois que vous avez terminé le rinçage, le code est réinitialisé.
Reportez-vous à la « Procédure de rinçage de l'échangeur de chaleur » à la page 37.

Procédure pour la purge de l'échangeur de chaleur

Cette procédure est uniquement destinée à être effectuée par un technicien de service qualifié ou un représentant du service Noritz agréé. Toute réalisation non autorisée de cette procédure peut entraîner l'annulation de la garantie. Veuillez contacter Noritz America (866-866-7489) pour une assistance supplémentaire.

Si le code d'erreur "C1#*" clignote dans la fenêtre d'affichage, cela indique qu'il y a un dépôt de calcaire dans l'échangeur de chaleur. L'échangeur de chaleur doit être purgé** pour retirer le dépôt de calcaire.

Les dégâts occasionnés au chauffe-eau suite à un dépôt de calcaire ne sont pas couverts par la garantie du chauffe-eau.

Pour effacer le code d'erreur "C1#*", il est nécessaire de purger l'échangeur de chaleur.

Si le code d'erreur "C * *" s'affiche et clignote dans la fenêtre d'affichage, veuillez contacter Noritz America (866-766-7489).

* Indication d'avertissement, # = 1~9

** Connectez le "connecteur bleu" pour la purge sur la plaquette de circuit lors de la purge de l'échangeur de chaleur. Après l'avoir connecté, le chauffe-eau est réglé sur le « Mode Purge ».

Le chauffe-eau doit rester branché au réseau électrique lors de la purge de l'échangeur de chaleur.

Procédure de base

« Procédure 1. Préparation du système de purge »

1. Fermez la soupape de distribution en gaz.
2. Fermez la soupape d'entrée d'eau (V1) et la soupape de sortie d'eau (V2).
3. Raccordez un des flexibles de vidange (H1) au robinet de vidange (V3), puis l'autre à la pompe de circulation.
4. Raccordez le flexible de vidange (H2) à la pompe de circulation.
5. Raccordez le flexible de vidange (H3) au robinet de vidange (V4).
6. Versez 1 gallon de « Produit de retrait de calcium, de chaux et de rouille » et 1 gallon d'eau dans le seau. Noritz conseille le « Produit de retrait de calcium, de chaux et de rouille » pour le rinçage.
7. Placez les deux flexibles de vidange (H2 et H3) dans le seau rempli de la solution de purge.
8. Ouvrez les deux soupapes d'évacuation (V3 et V4).

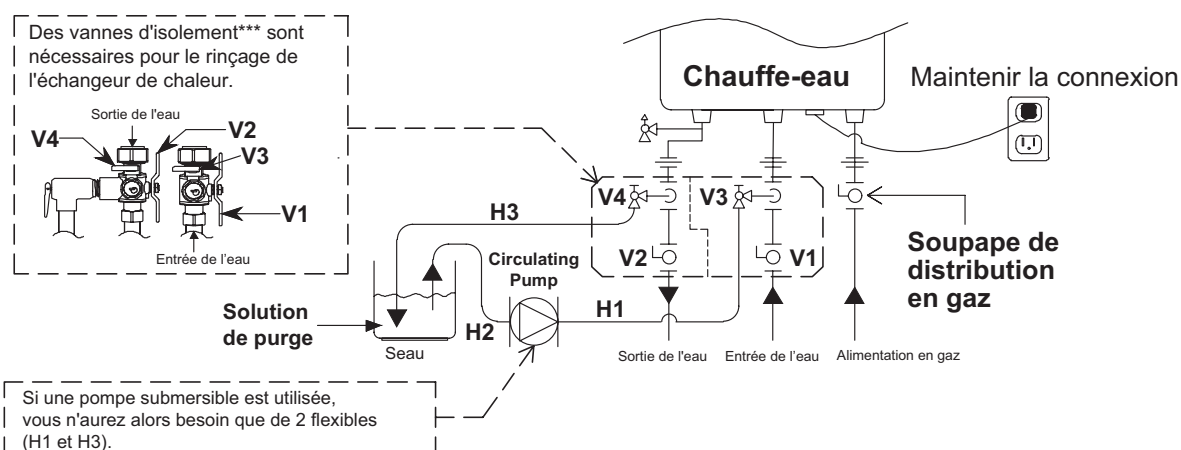

**** Les clapets d'isolation peuvent être achetés comme accessoire auprès d'un revendeur Noritz agréé. Ils permettent un test de diagnostic complet et une purge facile du système. Prenez contact avec Noritz America pour de plus amples informations. (866-766-7489)

« Procédure 2. Purge de l'échangeur de chaleur - Pour une unité simple »

- Ouvrez le cache avant.
- Connectez le connecteur bleu**** marqué "FLUSH" pour le rinçage près de la carte de circuit imprimé.

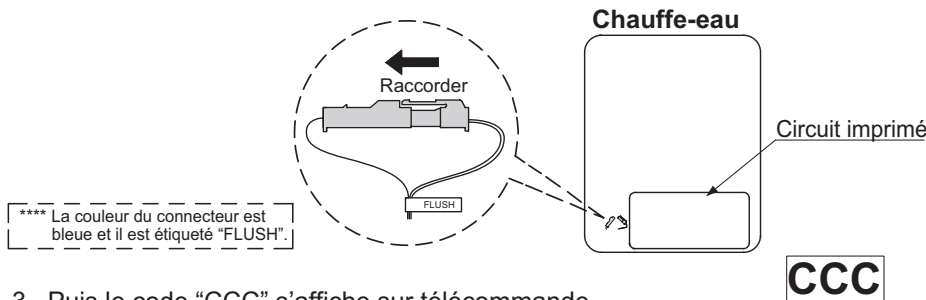

- Puis le code "CCC" s'affiche sur télécommande.
- Mettez la pompe de circulation sous tension pour faire circuler la solution de purge par le chauffe-eau pendant 1 heure à un débit de 1.5 gallon par minute ou plus.
- Le code "C60" apparaît sur télécommande lorsque le chauffe-eau détecte l'écoulement de la solution de purge. Au bout d'une minute, le code "C60" devient "C59" sur télécommande.



Veuillez vérifier que le raccordement des flexibles H1 et H3 n'est pas inversé si le numéro affiché ne change pas. Dans ce cas, la vitesse d'écoulement de la solution de purge peut être inférieure à 1,5 gallon par minute.

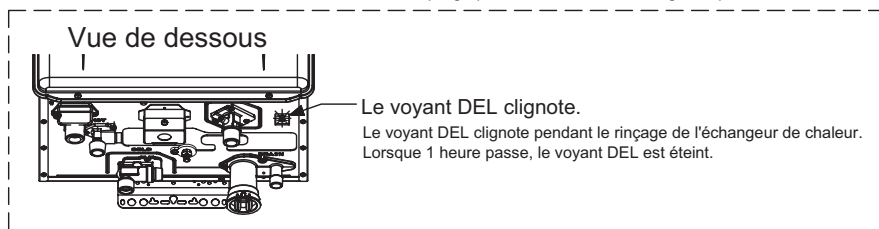

- Au bout d'une heure, le code "C00" clignote sur télécommande.



Ne déconnectez pas le connecteur bleu marque "FLUSH" pour le rinçage.

- Mettez la pompe de circulation hors tension.

« Procédure 3. Nettoyage de l'échangeur de chaleur »

La solution de purge doit être rincée et nettoyée en dehors du chauffe-eau.

Voici comment rincer et nettoyer la solution de purge.

- Retirez les deux flexibles de vidange (H2 et H3) du seau. Puis, placez le flexible de vidange (H3) dans l'évier ou à l'extérieur pour la vidange.
- Fermez le robinet de vidange (V3), puis ouvrez la soupape d'entrée d'eau (V1). N'ouvrez pas la soupape de sortie d'eau claire (V2).
- Nettoyez le chauffe-eau à l'eau claire pendant au moins 3 minutes. (Doit avoir assez de temps pour nettoyer le chauffe-eau.)

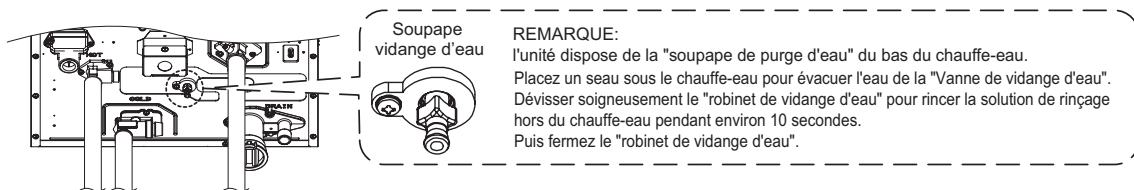

- Fermez le robinet de vidange (V4) puis retirez le flexible de vidange (H3) du robinet de vidange (V4).
- Retirez le flexible de vidange (H1) du robinet de vidange (V3).
- Ne déconnectez pas le connecteur bleu marque "FLUSH" pour le rinçage. Le code "C00" s'éteint sur télécommande.
- Fermez le cache avant.
- Ouvrez la soupape de distribution en gaz et la soupape de sortie d'eau (V2).
- Vérifiez le bon fonctionnement du chauffe-eau.

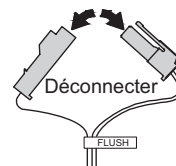

En cas de « Procédure de connexion rapide à système multiple »

1. Connectez le connecteur bleu marqué "FLUSH" pour l'unité nécessitant le rinçage.
(Le chauffe-eau est isolé du Système multiple de connexion rapide lorsque le connecteur bleu marqué "FLUSH" pour le rinçage est connecté. Il n'est pas nécessaire de débrancher le cordon de connexion rapide).

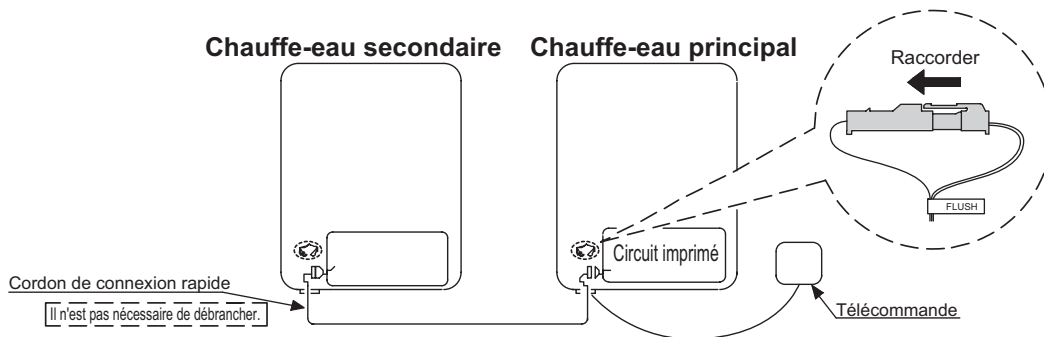

2. Ensuite, le code « CCC » ou « FCC » s'affiche sur le télécommande.

CCC s'affiche lorsque le connecteur bleu du chauffe-eau principal est connecté.

FCC s'affiche lorsque le connecteur bleu du chauffe-eau secondaire est connecté.

3. Mettez en marche la pompe de circulation pour faire circuler la solution de rinçage dans les chauffe-eaux pour 1 heure à une cadence de 1.5 litres par minute ou plus.
(Le voyant DEL clignote pendant le rinçage de l'échangeur de chaleur. Reportez-vous à la section "Procédure 2.5".)
4. Au bout d'une heure, le code « C00 » clignote sur le télécommande.
Ne déconnectez pas le connecteur bleu marqué "FLUSH" pour le rinçage.

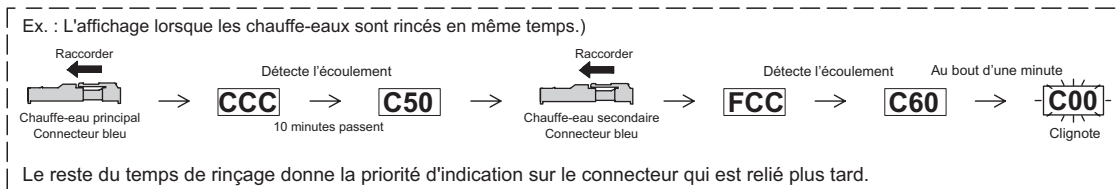

5. Désactivez la pompe de circulation.
6. Rincez et nettoyez la solution de rinçage hors des chauffe-eaux conformément à la « Procédure 3 ». (Voir la « Procédure 3.1-3.5 ».)

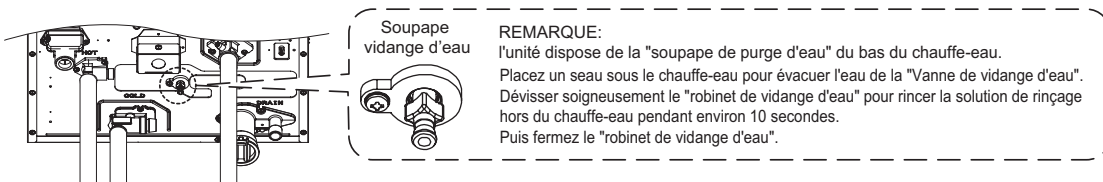

7. Ne déconnectez pas le connecteur bleu marqué "FLUSH" pour le rinçage.
Le code "C00" s'éteint sur télécommande.
8. Fermez le cache avant.
9. Ouvrez la soupape de distribution en gaz et la soupape de sortie d'eau.
10. Vérifiez le bon fonctionnement du chauffe-eau.

En cas de « Procédure de système multiple »

1. Connectez le connecteur bleu marqué "FLUSH" pour l'unité nécessitant le rinçage.
(Le chauffe-eau est isolé du Système multiple le connecteur bleu marqué "FLUSH" pour le rinçage est connecté.
Pas besoin de débrancher le "cordon pour système multi".

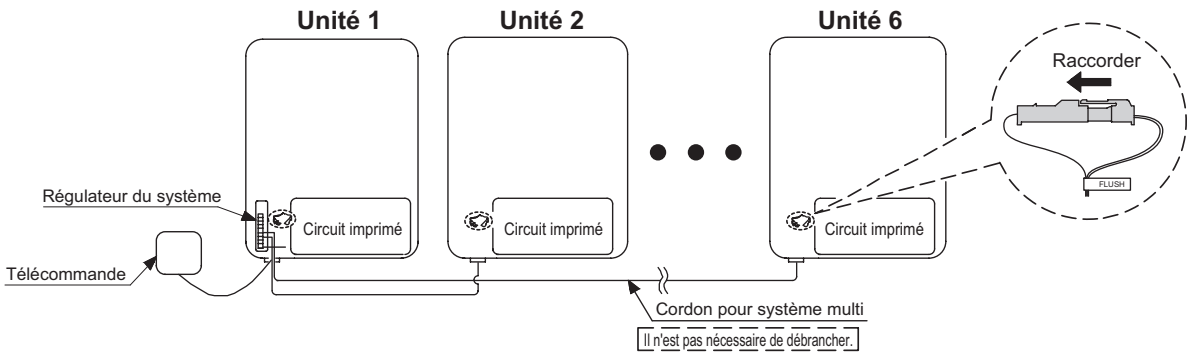

2. Le code "CCC" est alors affiché sur la **télécommande** et l'**alarme d'erreur retentit continuellement**. Appuyez sur la touche "ALARM OFF" pour arrêter l'alarme d'erreur.

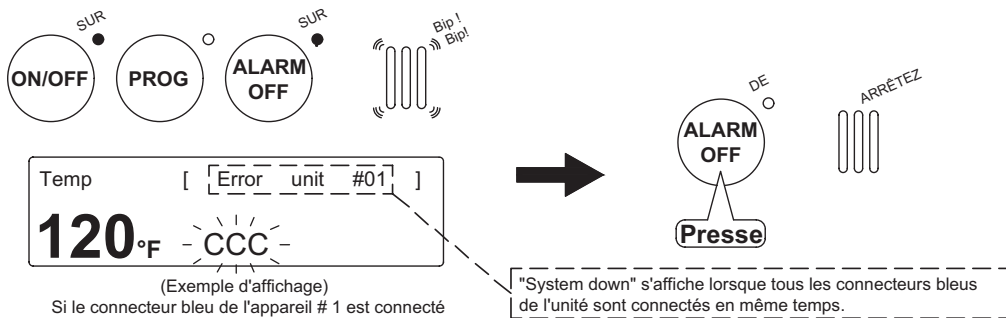

3. Mettez en marche la pompe de circulation pour faire circuler la solution de rinçage dans les chauffe-eau pour 1 heure à une cadence de 1.5 litres par minute ou plus.
Remarque: Le code "CCC" ne change pas en mode Multi System. L'affichage ne montre pas le temps restant de rinçage.

4. Vérifiez le temps restant de rinçage pour voir le moniteur de maintenance # 80 (MM # 80).

«Comment vérifier le temps restant de rinçage »

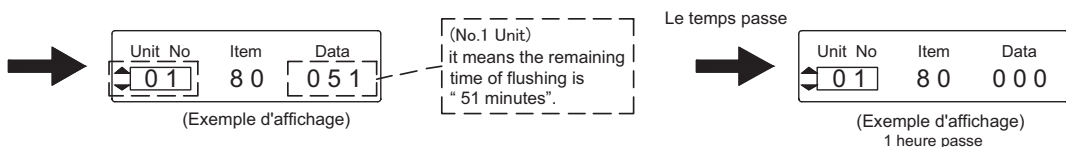
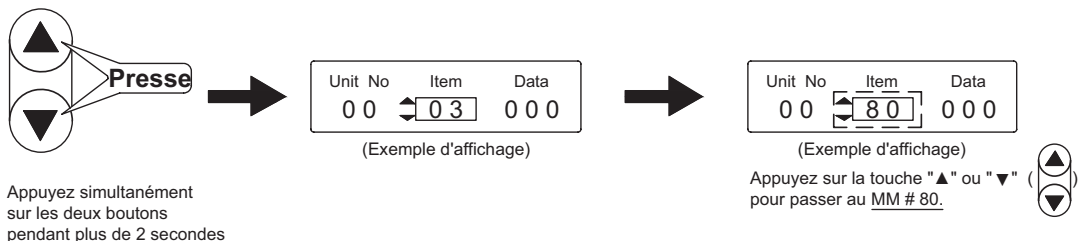

Appuyez sur le bouton "ENTER" (ENTER) pour déplacer (◀ ▶).

Ensuite, appuyez sur la touche "▲" ou "▼" (▲ ▼) pour changer le numéro d'unité

5. Désactivez la pompe de circulation.
(Le voyant DEL clignote pendant le rinçage de l'échangeur de chaleur. Reportez-vous à la section "Procédure 2.5".)
6. Rincez et nettoyez la solution de rinçage hors des chauffe-eau conformément à la « Procédure 3 ». (Voir la « Procédure 3.1-3.5 ».)

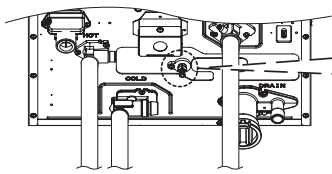

Soupape vidange d'eau

REMARQUE:

l'unité dispose de la "soupape de purge d'eau" du bas du chauffe-eau. Placez un seau sous le chauffe-eau pour évacuer l'eau de la "Vanne de vidange d'eau". Dévisser soigneusement le "robinet de vidange d'eau" pour rincer la solution de rinçage hors du chauffe-eau pendant environ 10 secondes. Puis fermez le "robinet de vidange d'eau".

7. Ne déconnectez pas le connecteur bleu marque "FLUSH" pour le rinçage.
Le code "CCC" s'éteint sur télécommande.
8. Fermez le cache avant.
9. Ouvrez la soupape de distribution en gaz et la soupape de sortie d'eau.
10. Vérifiez le bon fonctionnement du chauffe-eau.

Veuillez contacter Noritz America si vous avez besoin d'un complément d'information sur la purge.
(# de téléphone : 866-766-7489)

11. Conduite des eaux condensées

ATTENTION

En raison de la nature acide des eaux condensées, veillez à correctement vidanger et au besoin à traiter les eaux condensées avant la mise au rebut. Les dégâts causés par un traitement inapproprié des eaux condensées ne sont pas couverts par la garantie.

- Ce chauffe-eau est un appareil à rendement élevé et condensation complète qui produit des eaux condensées acides pendant son fonctionnement. Il intègre un système de collecte et dépose qui doit être correctement vidangé afin de garantir le bon fonctionnement de l'appareil.
- Le pH des eaux condensées est d'environ 2 à 3. Un neutraliseur externe doit être installé sur la tuyauterie de vidange en direction de l'évacuation lorsque requis par le code local ou lorsque les eaux condensées pourraient provoquer des dommages.
- Si un neutraliseur externe est installé, le remplacement régulier de l'agent neutralisant est nécessaire. Consultez la documentation fournie avec le neutraliseur pour les intervalles de remplacement suggérés.
- Pour vidanger les eaux condensées, la base du chauffe-eau est pourvu d'un raccord fileté de 1/2" po. Abstenez-vous de réduire la taille de ce raccord ou de la conduite de vidange à moins de 1/2" po.
- Il est préférable d'utiliser un tuyau en plastique, du PVC par exemple, pour la conduite de récupération des fluides. Abstenez-vous d'utiliser de l'acier, du fer noir ou tout autre matériau susceptible de se corroder lorsqu'il est mis en contact avec des eaux condensées acides.
- Maintenez la longueur du tuyau de vidange aussi courte que possible. Un parcours long ou des applications où le siphon de vidange le plus proche est au-dessus du chauffe-eau nécessiteront l'utilisation d'une pompe de récupération des eaux condensées. Calibrez la pompe pour permettre une évacuation maximale des eaux condensées de 0.8 GPH du chauffe-eau.
- Les parcours d'évacuation horizontale doivent être inclinés d' 1/4" po vers le siphon de vidange ou la pompe de récupération des eaux condensées. Les eaux condensées sont déversées par la force de gravité uniquement. Formez la tuyauterie la plus courte possible.
- L'extrémité du tuyau de vidange ne doit en aucun cas être immergée dans l'eau ou obstruée. Pour assurer une vidange adéquate, laissez l'extrémité du tuyau de vidange ouvert sur l'extérieur. Ne placez pas de siphon. Par ailleurs, assurez-vous qu'il n'y a pas d'obstacles empêchant la conduite de récupération des fluides de déverser les eaux condensées.
- Vérifiez rigoureusement que les eaux condensées s'écoulent librement de la conduite de vidange après l'installation du système. Les eaux condensées commenceront à s'écouler du chauffe-eau dans les 15 minutes après la mise en route.
- Prenez les mesures adéquates pour empêcher la conduite de récupération des eaux condensées de geler (isolant, adhésif thermique, chauffages électriques, etc.).

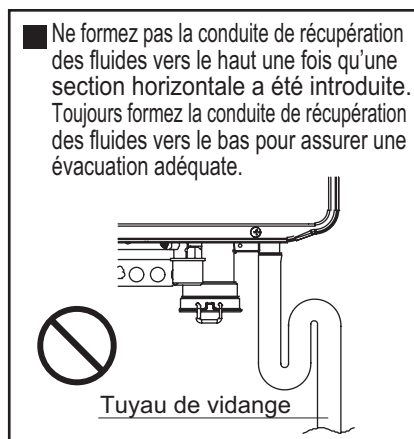
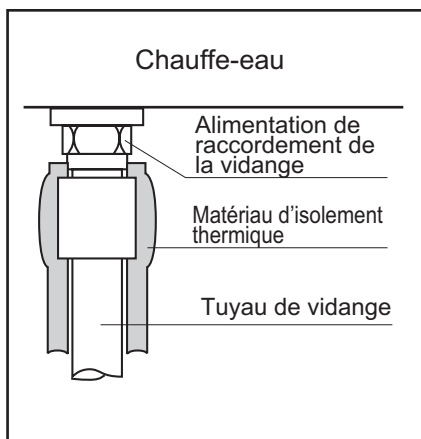

Conduite des eaux condensées vers le siphon de sol

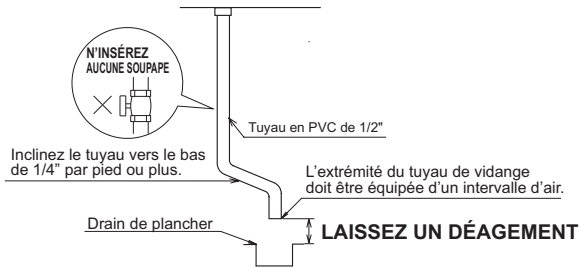

Conduite des eaux condensées avec pompe

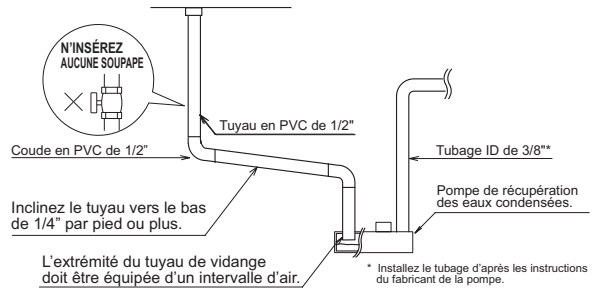

Remarque :

Si la conduite de récupération des fluides se bouche ou gèle, les eaux condensées remonteront vers le chauffe-eau et un code d'erreur « 90 » clignotera sur la fenêtre d'affichage, arrêtant le fonctionnement. Le cas échéant, débouchez ou dégelez la conduite pour que les eaux condensées puissent librement circuler. Veillez à incliner le tuyau de vidange, utiliser un tuyau de taille appropriée, prévoir des dégagements suffisants et appliquer des mesures de prévention du gel (au besoin) pour empêcher que la conduite de récupération des fluides ne se bouche ou gèle.

12. Plomberie

Système de recirculation

Remarques :

1. Calibrez la pompe pour fournir un maximum de 7.5 L/min (2 GPM) à travers le système à 3m (10 ft) de hauteur de refoulement plus les pertes de tuyauterie. Ajustez le débit à l'aide d'un robinet à soupape et vérifiez la vitesse d'écoulement avec les moniteurs de maintenance.
2. Le signal de commande de la pompe constitue la méthode de prédilection pour commander la pompe de recirculation. Pour les pompes de plus de 85 W, une connexion de relais doit être utilisée. Si le signal de commande de la pompe n'est pas utilisé, un aquastat doit être utilisé pour commander la pompe.
3. Utilisez un aquastat si le chauffe-eau ne commande pas la pompe. Réglez l'aquastat sur 5°C (10°F) en dessous de la température de sortie établie.
4. Noritz recommande l'utilisation d'un kit d'isolation pour commander la pompe. Ces kits comprennent un robinet de service et une soupape d'arrêt intégrés avec des raccords-union et une soupape de sûreté de la pression.

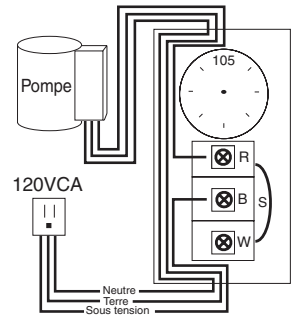
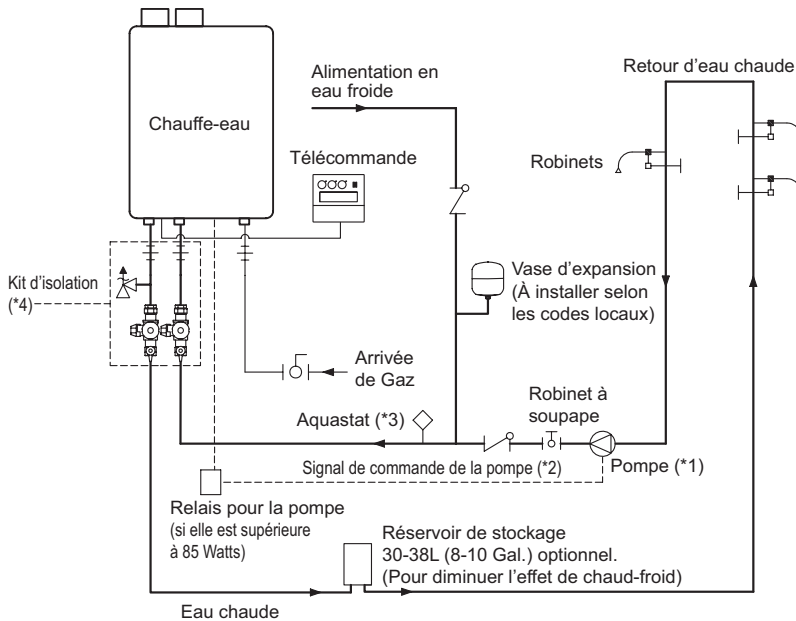

Câblage de l'aquastat
Utilisez l'Aquastat Honeywell
(Modèle L6006A ou L6006C)

Combinaison Eau Potable et Espace Système de chauffage

Remarques :

1. Noritz recommande l'utilisation d'un kit d'isolation avec l'installation. Ces kits comprennent un robinet de service et une soupape d'arrêt intégrés avec des raccords-union et une soupape de sûreté de la pression.
2. Calibrez la pompe pour fournir un maximum de 11.3 L/min (3 GPM) avec une pression de refoulement égale à la perte à travers le chauffe-eau et l'armoire de traitement de l'air.
3. Clapet de retenue nécessaire s'il n'est pas compris avec la pompe.
4. Réglez le régulateur de circulation d'eau pour qu'il désactive l'armoire de traitement de l'air lorsque le débit d'eau chaude domestique atteint 11.3 L/min (3 GPM). Ajustez au besoin pour empêcher le cyclage.
5. Si le système requiert de l'eau pour un chauffage du bâtiment à des températures supérieures à celles requises pour d'autres utilisations, des moyens comme un mitigeur doivent être installés pour tempérer l'eau afin de réduire les risques d'ébullition.
6. Vase d'expansion nécessaire si un dispositif de prévention du refoulement est installé.
7. Le chauffe-eau ne peut pas être utilisé uniquement pour le chauffage de bâtiment.
8. Seule de l'eau POTABLE peut circuler à travers le chauffe-eau.

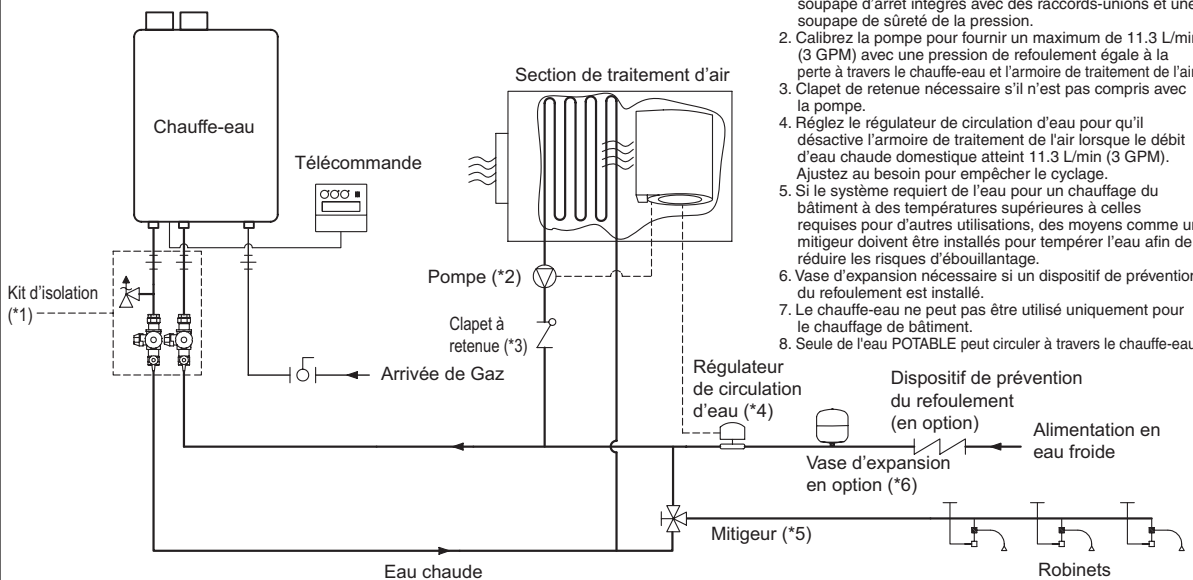

13. Installation électrique

Adressez-vous à un électricien qualifié pour l'installation électrique.



Couper l'alimentation électrique

Ne branchez pas le courant à l'unité avant que toute l'installation électrique soit achevée.

Cet appareil doit être relié à la terre électriquement en conformité avec les réglementations locales ou en l'absence de réglementation locale, avec la norme ANSI/NFPA 70 du National Fuel Gas Code. Au Canada, la dernière version du CSA C22.1 Electrical Code.

Attention: Etiquetez tous les câbles avant débranchement lors de la réparation des commandes. Des erreurs de câblage peuvent provoquer un fonctionnement impropre et dangereux.

Vérifiez le bon fonctionnement après réparation.

Câblage électrique in-situ à effectuer au moment de l'installation de l'appareil

AVERTISSEMENT

Risque d'électrocution

Ne branchez pas le courant à l'unité avant que l'installation électrique ne soit achevée. Débranchez la prise de courant avant de procéder à l'entretien.

Le non respect de cette consigne pourrait provoquer une électrocution susceptible d'entraîner des blessures graves ou mortelles.

- L'alimentation requise par le chauffe-eau est de 120VCA, à 60 Hz. La consommation électrique peut être supérieure ou égale à 158 W lors de l'utilisation des accessoires en option. Utilisez un circuit approprié.
- Ne débranchez pas l'alimentation lorsque vous n'utilisez pas l'appareil. Si l'alimentation est coupée, la prévention du gel dans le chauffe-eau ne s'activera pas, provoquant un possible dégât du gel.

- Ne laissez pas le cordon d'alimentation entrer en contact avec la tuyauterie du gaz.

Attachez le cordon d'alimentation qui dépasse à l'extérieur du chauffe-eau. Placer la longueur superflue du cordon dans le chauffe-eau peut provoquer des interférences électriques et des dysfonctionnements.

Terre

- Pour prévenir une électrocution, prévoyez une masse avec une résistance inférieure à 100Ω. Un électricien devrait procéder à cette tâche.
- Une vis de mise à la terre est fournie au dos de la boîte de dérivation.

Ne raccordez pas la masse à la tuyauterie d'eau courante ou de gaz. Ne reliez pas la masse à une ligne téléphonique.

Installation du disjoncteur

- Installez un dispositif de coupure automatique du chemin électrique (disjoncteur du courant de fuite) lorsque qu'une fuite électrique est détectée.

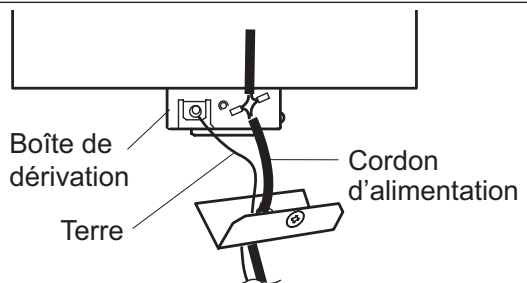

1. Retirez la vis (une) de la boîte de dérivation et ouvrez son couvercle.
2. Branchez le câble de mise à la terre à la vis de mise à la terre sur le couvercle.
3. Sertissez le cordon d'alimentation extérieur au cordon d'alimentation de l'unit.

ATTENTION

La décharge électrostatique peut avoir une incidence sur les composants électroniques. Prenez des mesures pour empêcher les décharges électrostatiques du personnel ou des outils à main pendant l'installation et l'entretien du chauffe-eau afin de protéger les commandes électroniques de l'appareil.

Télécommande

- Modèle applicable

Télécommande	RC-9018M
--------------	----------

Installez la télécommande selon les instructions dans le Guide d'installation (p. 56).

- * Seule une télécommande peut être raccordée au chauffe-eau.
Un dysfonctionnement peut se produire si plus de deux télécommandes sont raccordées.

Raccordement du cordon de télécommande à l'unité

- Eloignez le cordon de télécommande des chauffages en prévention du gel dans l'unité.
- Attachez le cordon d'alimentation qui dépasse à l'extérieur du chauffe-eau. Ne placez pas de longueur superflue dans l'équipement.
- Le cordon de télécommande peut être rallongé jusqu'à 90m (300') avec un câble 18AWG.
- Utilisez une borne de type Y avec une gaine en résine. (Sans la gaine, le câble en cuivre peut rouiller et provoquer des problèmes).
- Veillez à serrer à la main lors du serrage sur le bornier de raccordement. Des outils peuvent endommager le bornier de raccordement.

Cordon de télécommande

- Pour les extensions, vous pouvez vous procurer une rallonge de 8m (26') (Pièce # RC-CORD26) ou utiliser un câble 18AWG.
- Procédez à l'installation selon le National Electrical Code et tous les codes locaux applicables.

1. Assurez vous que le cordon de télécommande dispose de suffisamment de jeu pour atteindre le bornier de raccordement externe.
2. Coupez l'alimentation électrique du chauffe-eau.
3. Retirez l'unique vis maintenant le couvercle du bornier puis retirez le couvercle.
4. Faites passer le cordon de télécommande par l'ouverture pour câbles et raccordez les bornes Y à l'extrémité du cordon de télécommande au bornier de raccordement.
5. Remettez le couvercle du bornier de raccordement en place et serrez la vis qui a été retirée à l'étape 3.
6. Rebranchez l'alimentation électrique du chauffe-eau.

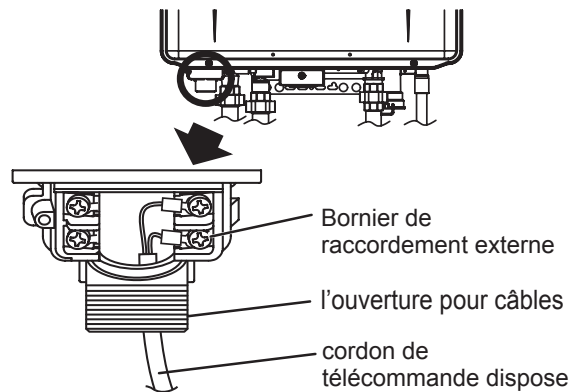

■ Modification d'autres fonctions

Réglage de l'affichage de la température

Remarque : Le réglage doit être effectué dans les 10 premières minutes après avoir raccordé l'alimentation électrique au chauffe-eau.

Tableau des rubriques de réglage

N° de rubrique	Rubrique	Choix (Réglages par défaut grisés)	
12	Mode d'affichage Celsius/Litre ou Fahrenheit/Gallon.	°F / gal (Fahrenheit/Gallon)	°C / L (Celsius/Litre)

■ Télécommande

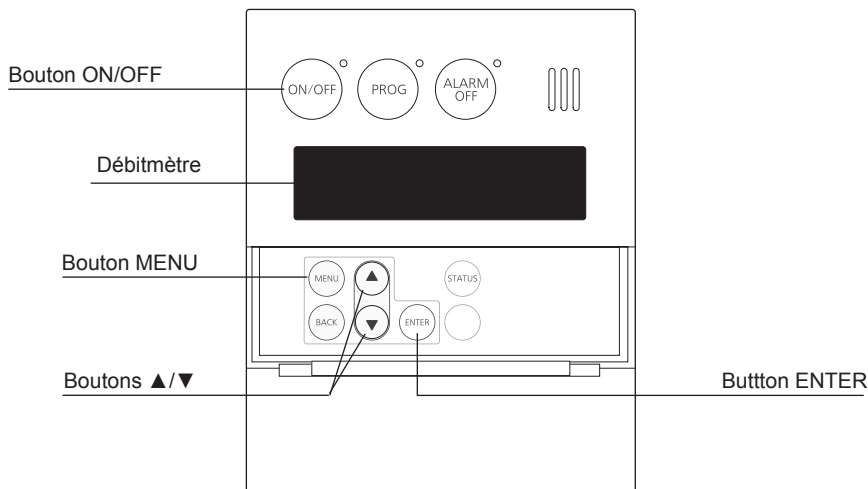

■ Procédure de réglage

1. Mettez le chauffe-eau hors tension en appuyant sur le bouton ON/OFF de la télécommande.
2. Débranchez, puis rebranchez l'alimentation électrique du chauffe-eau.
3. Appuyez sur la touche [MENU] à l'intérieur du couvercle, sélectionnez «Initial settings» à l'aide des touches ▲/▼.
4. Appuyez sur la touche ENTER, l'écran «Initial settings» apparaît sur l'affichage.
5. Sélectionnez «[°F / gal] ↔ [°C / L]» à l'aide des touches ▲/▼.
6. Appuyez sur la touche ENTER et sélectionnez [°F / gal] ou [°C / L] à l'aide des touches ▲/▼.
7. Appuyez sur la touche ENTER, «Set complete Please wait...» apparaît sur l'affichage pendant 5 secondes, puis l'écran «Initial settings» apparaît sur l'affichage.
8. Pour confirmer le réglage, mettez le chauffe-eau hors tension en appuyant sur le bouton ON/OFF de la télécommande.

Câblage de la pompe

* Cette fonction n'est pas disponible lorsque vous utilisez la fonction multisystème à raccordement rapide.

Raccordement du câble de commande de la pompe

1. Laissez suffisamment de jeu de sorte que les câbles de commande de la pompe restent branchés si l'unité est déposée du mur.
2. Déposez le couvercle avant du chauffe-eau (4 vis).
3. Coupez le connecteur à l'extrémité des câbles de commande de la pompe.
4. Câblez les câbles de commande de la pompe à travers l'ouverture pour câbles et raccordez-les au câblage à l'intérieur de la pompe (ceci sera l'alimentation pour la pompe, ne connectez pas 120VCA à la pompe).
Si une grande pompe est utilisée (supérieur à 85W) utilisez la tension de ces câbles, étant donné que le signal pour fermer un relais normalement ouvert par lequel 120VCA sera appliqué directement d'un circuit mural à la pompe.
5. Remettez en place le couvercle avant.

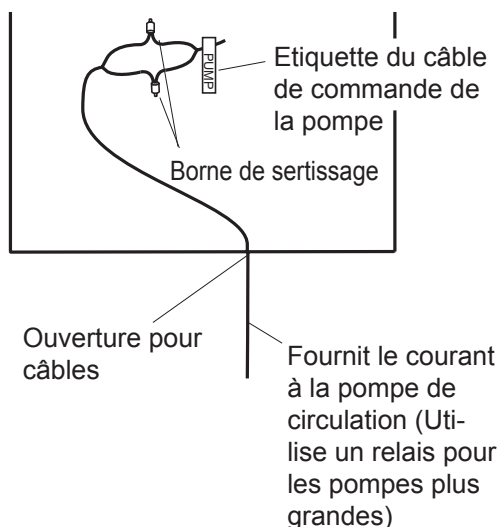

Connexion par relais avec de grandes pompes (>85W)

1. Localisez et préparez les câbles de commande de la pompe comme décrit ci-dessus.
2. Choisissez un emplacement d'installation convenable pour le relais dans un lieu protégé contre l'humidité.
3. Raccordez les câbles de commande de la pompe du chauffe-eau à l'entrée du signal sur le relais.
4. Coupez un des câbles de l'alimentation électrique et câblez-le au travers des connexions ouvertes du relais.
5. Sécurisez toutes les connexions et remettez le couvercle avant du chauffe-eau en place.

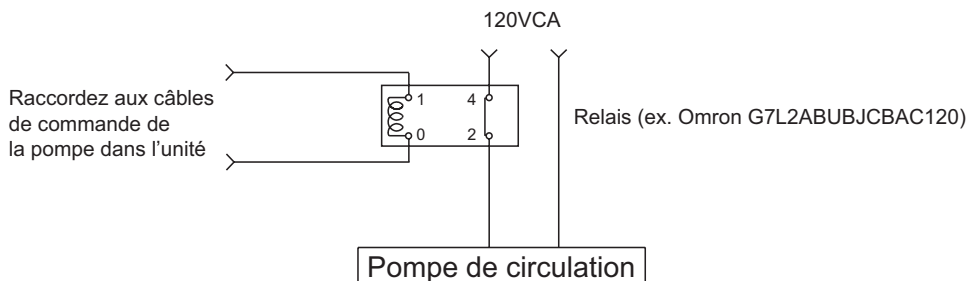

Branchement du cordon de raccordement rapide (2) Pour l'installation du multisystème à raccordement rapide, utilisez la pièce n° QC-2 uniquement (vendue séparément).

Attention

La couleur des câbles sur le cordon de raccordement rapide (2) sera différente de celle des câbles de la fiche de jonction dans l'unité.

- * La télécommande peut être raccordée à l'unité A ou B. Ne raccordez pas la télécommande aux deux unités.
- * Débranchez la télécommande de l'unité A ou B avant d'installer le cordon de raccordement rapide.

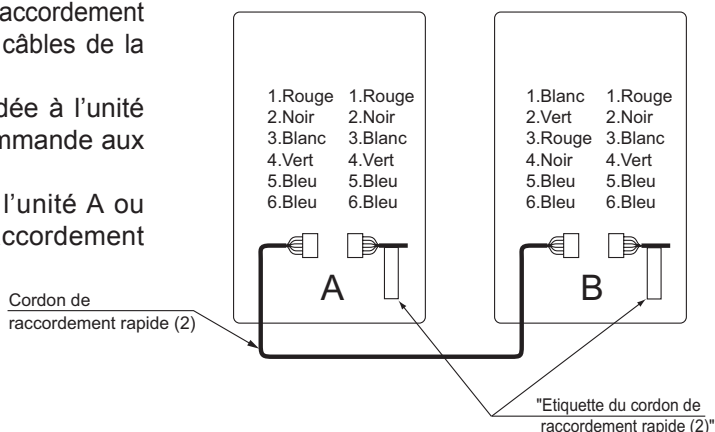

Branchement du cordon de raccordement rapide aux deux unités.

1. Mettez hors tension.
2. Déposez le couvercle avant du chauffe-eau (4 vis).
3. Faites passer le cordon de raccordement rapide à travers l'ouverture pour câbles et dans l'unité.
4. Insérez le connecteur du cordon de raccordement rapide dans la prise à l'intérieur de l'unité.
5. Fixez le fil de terre du cordon de raccordement rapide à la plaque de fixation du bornier de raccordement.
(Si le fil de terre n'est pas fixé, un bruit électrique peut être source de problèmes)
6. Fixez en place le cordon de raccordement rapide avec une attache.
7. Remettez en place le couvercle avant.

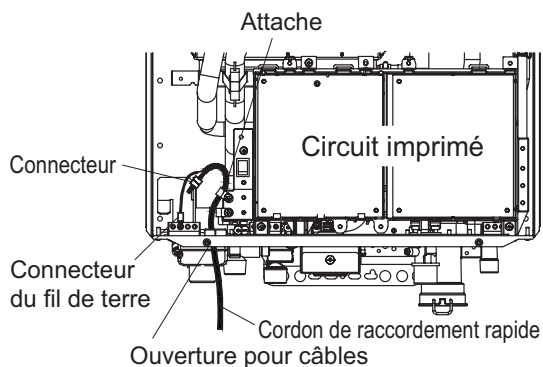

14. Maintenance

Vérifiez régulièrement les points suivants pour garantir un bon fonctionnement du chauffe-eau.

- Le système de ventilation doit être examiné régulièrement par un technicien de service qualifié pour vérifier les fuites ou la corrosion.
- La flamme du brûleur doit être vérifiée régulièrement pour une couleur bleue et une consistance adéquates.
- Si la flamme ne semble pas normale, le brûleur a peut-être besoin d'être nettoyé.
- Si le brûleur a besoin d'être nettoyé, ce doit être effectué par un technicien de service qualifié.
- N'obstruez pas le flux d'air comburant et de ventilation.
- La soupape de sûreté de la pression doit être opérée une fois par an pour garantir qu'elle fonctionne correctement et qu'il n'y a pas d'obstruction. Coupez l'alimentation de l'unité avant d'ouvrir la soupape de sûreté et assurez-vous que l'eau se vidangeant de la soupape ne provoquera pas de dégâts.
- Si la soupape de sûreté évacue périodiquement, cela peut-être dû à la dilatation thermique dans un système d'eau fermé. Adressez-vous au fournisseur d'eau ou un inspecteur local de plomberie pour savoir comment corriger cette situation. Ne bouchez pas la soupape de sûreté.
- Reportez-vous au mode d'emploi pour plus de maintenance.

AVERTISSEMENT : Un risque d'ébouillantage est encouru si la température émise est trop élevée. En cas de surchauffe, ou si la distribution de gaz n'est pas coupée, tournez la valve d'arrêt du gaz manuelle sur l'appareil. N'utilisez pas cet appareil si des pièces ont été submergées sous l'eau. Appelez immédiatement un technicien qualifié afin qu'il inspecte l'appareil et remplace toute partie du système de régulation et de commande du gaz ayant été submergée dans l'eau. Vérifiez et nettoyez régulièrement le filtre de l'entrée d'eau froide de l'unité.

15. Test de fonctionnement

L'installateur doit tester le fonctionnement de l'unité, expliquer au client comment l'utiliser et lui donner ce manuel avant de quitter les lieux.

- Préparatifs (1) Ouvrez le robinet d'eau chaude pour confirmer que l'eau est disponible puis refermez-le.
(2) Ouvrez la soupape de distribution en gaz.
(3) Mettez le chauffe-eau sous tension. Avec la télécommande, mettez sur ON le bouton ON/OFF (le témoin d'opération s'allumera).

- (1) Ouvrez le robinet d'eau chaude et confirmez que le témoin de marche du brûleur est allumé et que l'eau chaude est générée. (Au besoin, répétez jusqu'à ce que l'air dans la tuyauterie du gaz soit purgé).
 - * De la fumée blanche peut être remarquée sortant de la conduite d'évacuation par temps froid. Il ne s'agit pas d'un dysfonctionnement de l'unité.
 - * Si un code d'erreur "11" apparaît sur la télécommande, mettez l'unité hors tension puis à nouveau sous tension, puis ouvrez à nouveau un robinet d'eau chaude.

- (2) Changez le réglage de température sur la télécommande et vérifiez que la température de l'eau change.

- Si le chauffe-eau ne fonctionne pas normalement, reportez-vous à Guide de dépannage du mode d'emploi.
- * Après le test de fonctionnement, nettoyez le filtre dans l'entrée d'eau froide.

<En cas d'installation avec un multisystème à raccordement rapide>

- Mettez le système sous tension avec la télécommande.
- Ouvrez lentement un robinet d'eau chaude et vérifiez que les unités s'allument séquentiellement. Vérifiez que la température de l'eau chaude est la même que celle affichée sur la télécommande. (*1)

- * Si les deux unités ne s'allument pas, commutez quelle unité s'allumera en premier en appuyant sur le bouton de réglage de la pression du manifold Max. ou Min. de la plaquette de circuit. (*2)

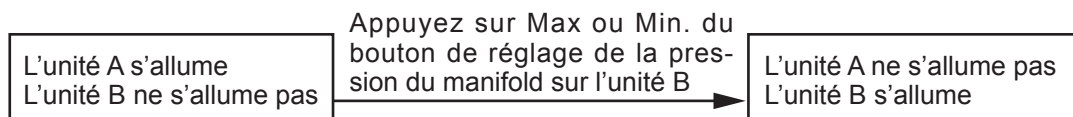

- * Si un code d'erreur 11 ou F11 clignote sur la télécommande, appuyez sur le bouton ON/OFF de la télécommande pour éteindre et allumer 2-3 fois.

- * Si (*1) et (*2) ne peuvent être effectués, il se peut que le cordon de raccordement rapide ne soit pas correctement raccordé.

Vérifiez que le cordon est correctement raccordé.

ATTENTION

Manipulation après le test de fonctionnement

- Si l'unité ne sera pas utilisée immédiatement, fermez tous les robinets d'arrêt du gaz et de l'eau, vidangez toute l'eau de l'unité et du système de plomberie pour prévenir le gel de l'unité et du système et purgez la canalisation de gaz.

Le gel n'est pas couvert par la garantie.

AVERTISSEMENT

Le non respect de ces instructions peut être à l'origine d'un incendie ou d'une explosion pouvant provoquer des blessures corporelles ou mortelles, ou des dégâts matériels.

Instructions d'allumage

Ce chauffe-eau ne comporte pas de veilleuse. Il est équipé d'un dispositif d'allumage qui allume automatiquement le brûleur.

Ne tentez pas d'allumer le brûleur manuellement.

1. Lisez les consignes de sécurité du manuel d'installation ou sur le côté du chauffe-eau.
2. Coupez complètement l'alimentation électrique de l'unité.
3. Ne tentez pas d'allumer le brûleur manuellement.
4. Tournez la soupape manuelle d'admission du gaz (externe à l'unité) dans le sens horaire à la position OFF.
5. Attendez 5 minutes pour vider complètement le gaz. Si l'odeur de gaz persiste, arrêtez et suivez les instructions à la page 3 du guide de l'utilisateur.
6. Tournez la soupape manuelle d'admission du gaz dans le sens anti-horaire à la position ON.
7. Connectez l'alimentation électrique de l'unité.
8. L'unité fonctionnera indépendamment de la demande en eau chaude. Si l'unité ne fonctionne pas, suivez les instructions d'arrêt et appeler un technicien de service.

Instructions d'arrêt

1. Arrêtez toute demande d'eau.
2. Coupez le courant électrique.
3. Tournez la soupape manuelle d'admission du gaz dans le sens horaire à la position OFF.

En cas de surchauffe, ou si la distribution de gaz n'est pas coupée, tournez la valve d'arrêt du gaz manuelle sur l'appareil.

16. Dimensions

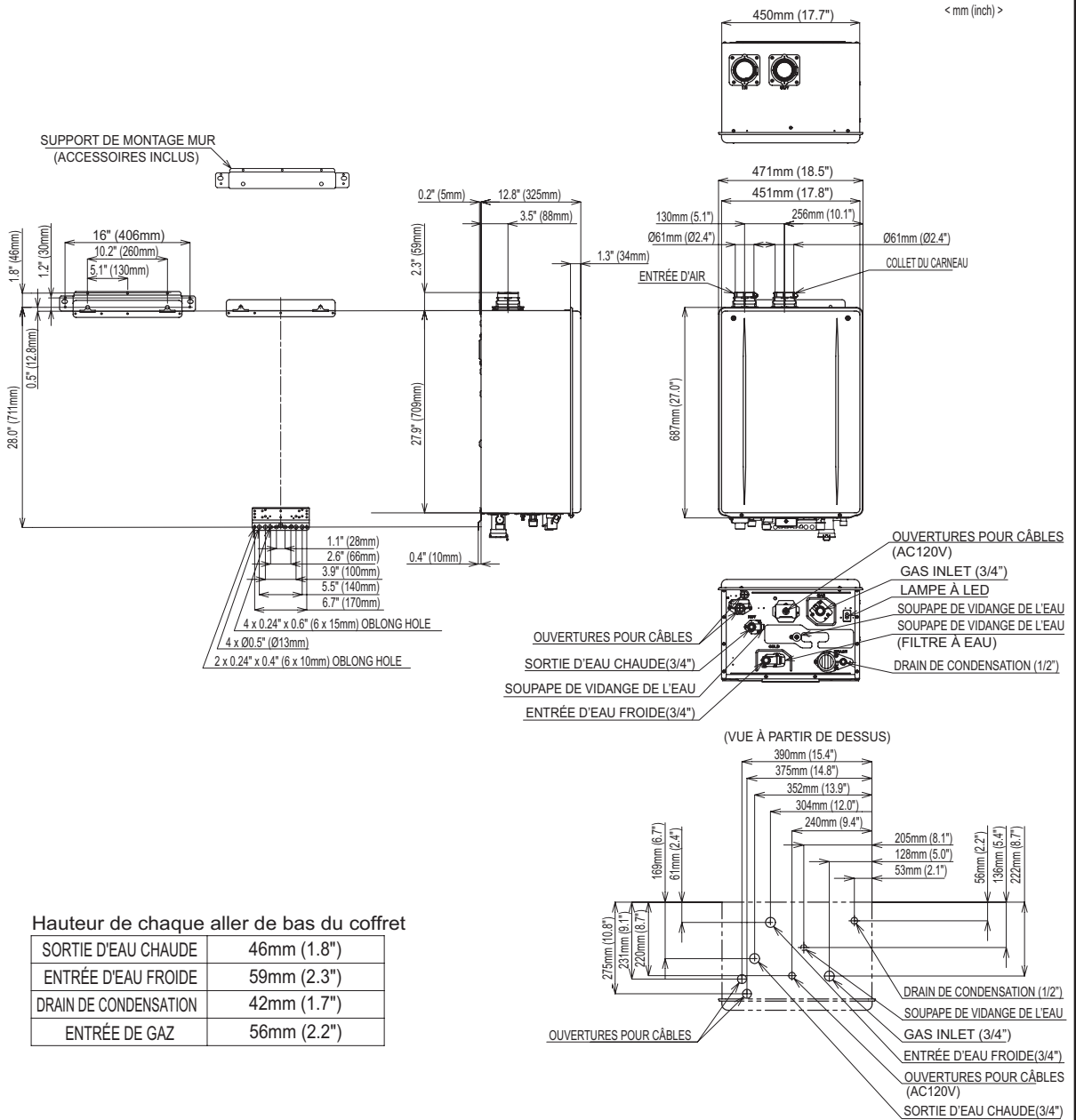

17. Multisystème

Installez un régulateur de système (SC-301-6M) toutes les 6 unités.

Réglages de l'interrupteur DIP (pour les télécommandes RC-7647M ou RC-7650M lorsqu'elles sont utilisées avec le régulateur du système SC-201-6M)

Remarque : Lorsque ce chauffe-eau est utilisé avec les télécommandes RC-7646M-2, RC-7649M ou RC-9018M, il n'est pas nécessaire de suivre cette procédure.

Lorsque vous utilisez la télécommande RC-7647M ou RC-7650M (affichage de la température en °C), il est nécessaire de changer l'interrupteur DIP sur tous les chauffe-eau raccordés au régulateur du système. Reportez-vous aux instructions ci-dessous pour procéder au réglage. Il est nécessaire de raccorder une télécommande au chauffe-eau réglé.

- (1) Mettez le chauffe-eau hors tension en appuyant sur le bouton ON/OFF de la télécommande.
- (2) Coupez l'alimentation électrique vers le chauffe-eau, puis reconnectez l'alimentation électrique et attendez 10 secondes avant de passer à l'étape 3.
- (3) Dans les dix premières minutes du raccordement de l'alimentation électrique, avant d'appuyer sur le bouton ON/OFF, appuyez sur la touche [▲] ou [▼] de la télécommande et maintenez-la enfoncée jusqu'à ce que « 99 » clignote sur l'affichage. Si « 99 » ne clignote pas sur la télécommande, débranchez le chauffe-eau et recommencez.
- (4) Utilisez la touche [▲] ou [▼] sur la télécommande pour défiler jusqu'au numéro d'interrupteur DIP approprié comme indiqué ci-dessous.
- (5) Appuyez sur la touche « FLOW METER ALARM SET » pendant 0,5 seconde pour activer (ON) ou désactiver (OFF) le réglage :
ON : le témoin « priorité » clignote.
OFF : le témoin « priorité » s'éteint.
- (6) Changez « 2F » de OFF à ON.
* Ne réglez aucun autre interrupteur DIP.
- (7) Lorsque l'interrupteur DIP a été correctement réglé, confirmez le réglage en maintenant enfoncées les touches [▲] et [▼] sur la télécommande jusqu'à ce que le régulateur émette un bip. Le nouveau réglage sera perdu si ceci n'est pas effectué.
- (8) Répétez l'intégralité de cette procédure pour chaque unité qui sera raccordée au régulateur du système.

* Lorsque vous utilisez le RC-9018M pour changer l'interrupteur DIP, les procédures des étapes 5 à 7 sont les suivantes.

- (5) Appuyez sur la touche ENTER, «Item number» cesse de clignoter et «Data state (OFF ou ON)» se met à clignoter. Utilisez la touche [▲] ou [▼] sur la télécommande pour changer entre OFF ↔ ON.
- (6) Changez « 2F » de OFF à ON.
* Ne réglez aucun autre interrupteur DIP.
- (7) Lorsque l'interrupteur DIP a été réglé correctement, appuyez sur la touche ENTER, «Data state (ON)» cesse de clignoter et «Item number» se met à clignoter. Confirmez le réglage en maintenant enfoncées les touches [▲] et [▼] sur la télécommande jusqu'à ce que le régulateur émette un bip. Le nouveau réglage sera perdu si ceci n'est pas effectué.

A. Installation sans système de recirculation (Système standard)

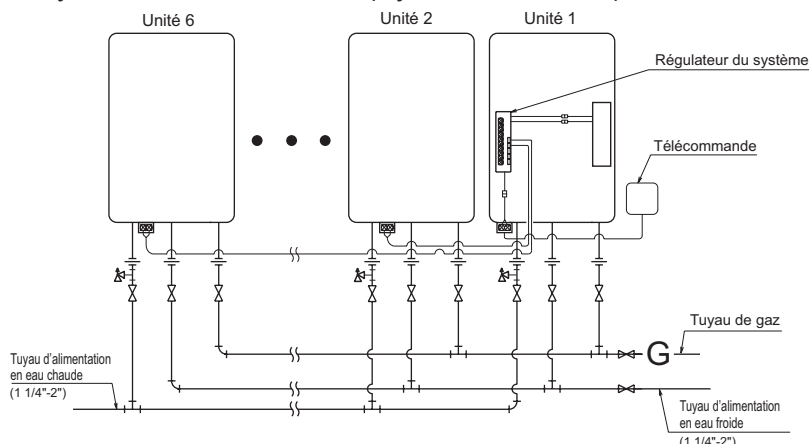

- Isolez ou appliquez des matériaux chauffants à la tuyauterie de distribution d'eau froide et celle de l'eau chaude pour empêcher le gel par temps froid et la perte de chaleur par la tuyauterie.

B-1. Exemple de recirculation avec un multisystème (système de recirculation)

Ce système produira de l'eau chaude plus rapidement disponible à partir de robinets éloignés. La pompe fera circuler l'eau par la boucle jusqu'à ce que celle-ci soit entièrement tiède, puis le régulateur du système éteindra la pompe jusqu'à ce que la boucle refroidisse.

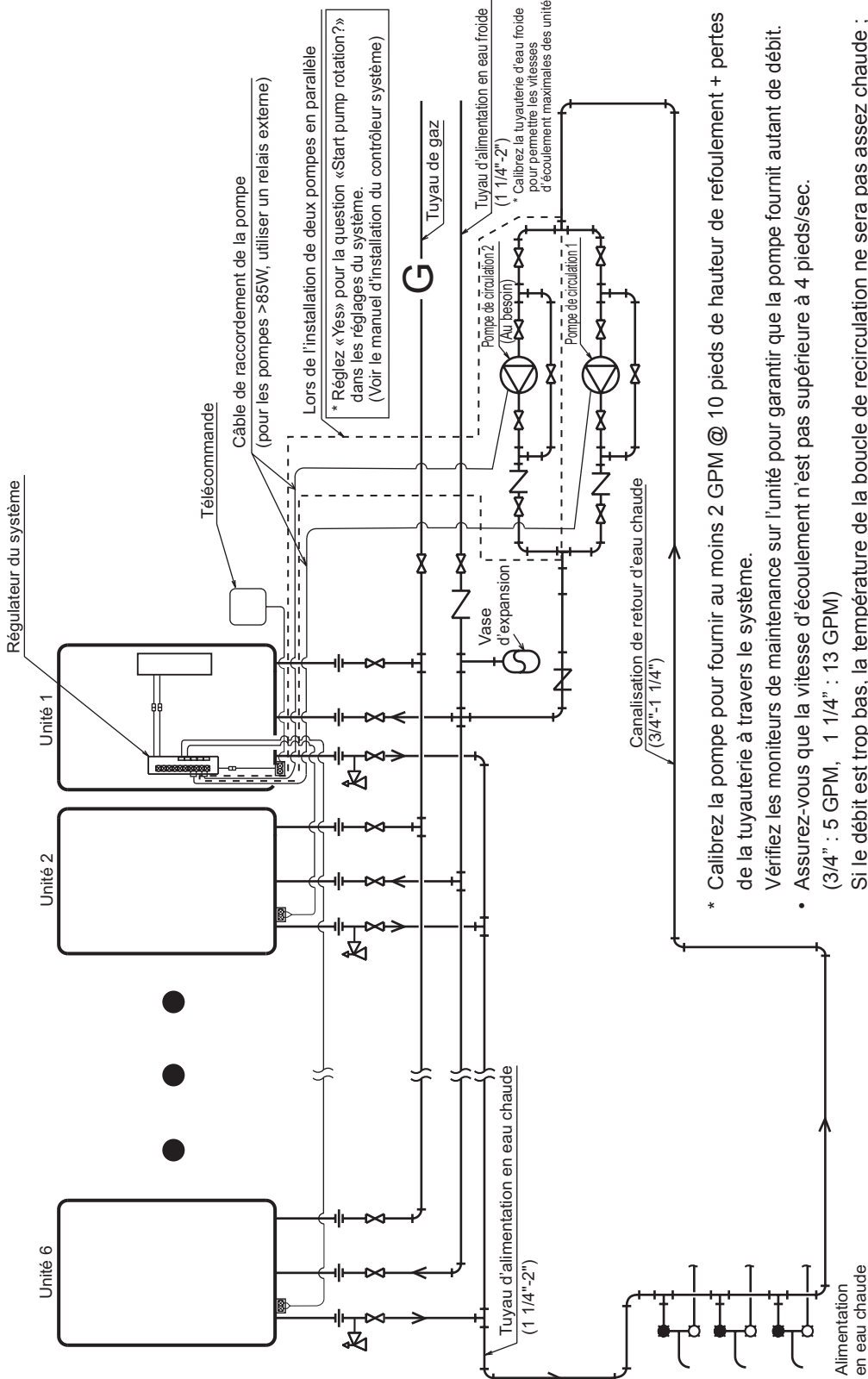

- * Calibrez la pompe pour fournir au moins 2 GPM @ 10 pieds de hauteur de refoulement + pertes de la tuyauterie à travers le système.
- Vérifiez les moniteurs de maintenance sur l'unité pour garantir que la pompe fournit autant de débit.
- Assurez-vous que la vitesse d'écoulement n'est pas supérieure à 4 pieds/sec. (3/4" : 5 GPM, 1 1/4" : 13 GPM)
- Si le débit est trop bas, la température de la boucle de recirculation ne sera pas assez chaude ; si le débit est trop élevé, la durée de vie de l'unité sera réduite.
- En cas de multiples boucles de circulation, essayez d'établir une vitesse d'écoulement de 0.75-1,25 GPM dans chaque boucle.
- Utilisez une tuyauterie d'eau en cuivre ou inoxydable pour l'intégralité du système.

B-2. Exemple d'installation avec un réservoir de stockage et un système de recirculation (système de recirculation du réservoir)

La pompe poussera l'eau par le multisystème pour chauffer le réservoir.
Lorsque la température du thermostat est élevée, le régulateur du système éteint la pompe jusqu'à ce que la température refroidisse.

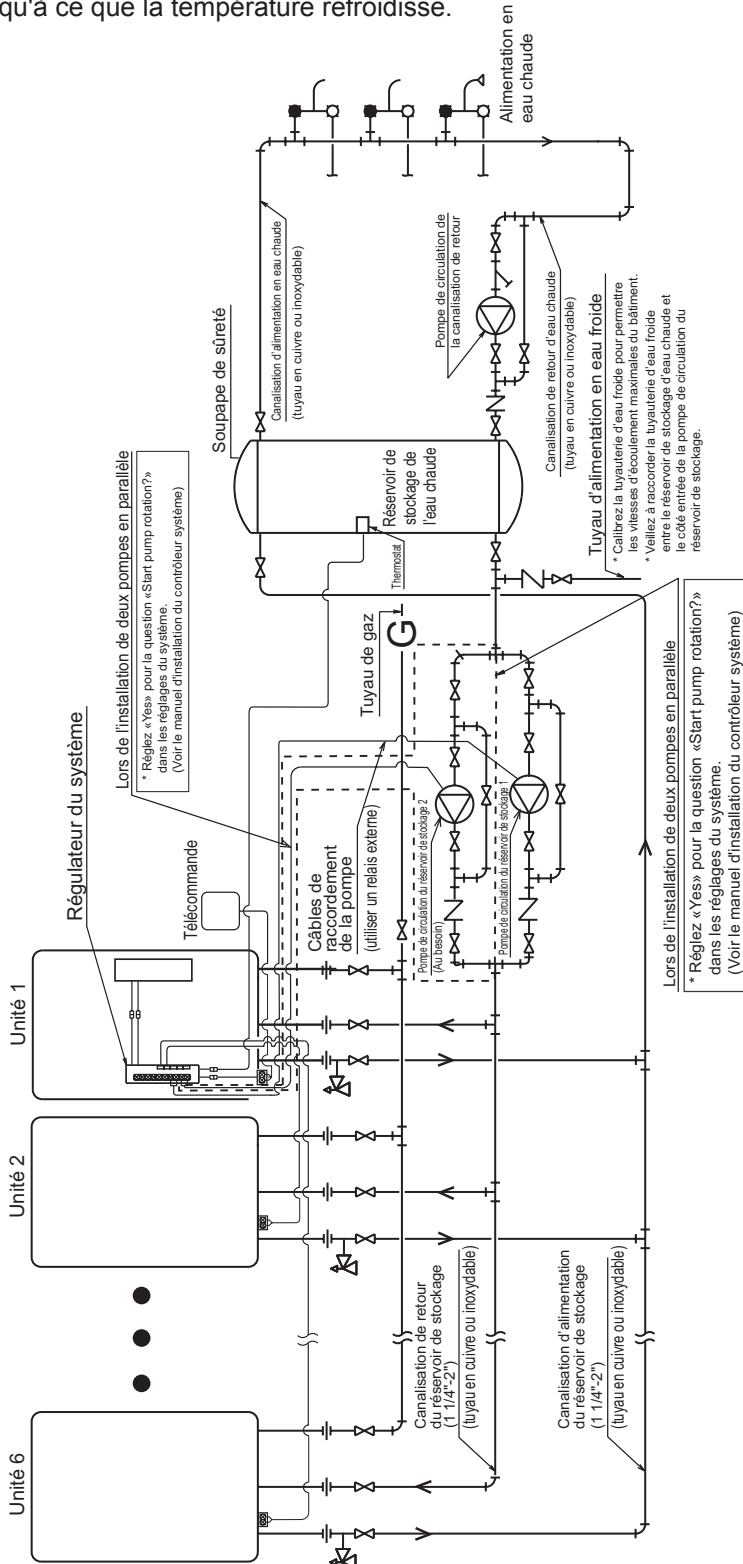

- * Pour la température réglée sur la télécommande, utilisez la température (du thermostat) + environ 10 °F.
- * Pour obtenir la meilleure récupération, calibrez la pompe de circulation du réservoir de stockage à sa capacité maximale. (9 GPM (chacun) @ 40 ft. de hauteur de refoulement (réglage à 160 °F ou moins) + pertes de la tuyauterie à travers le système). Vérifiez que la pression d'alimentation à l'unité est d'au moins 30PSI.

Câblage du multisystème (Utilisez le SC-301-6M, SC-401-6M)

* Les connecter au bornier de raccordement de la télécommande dans chaque unité.

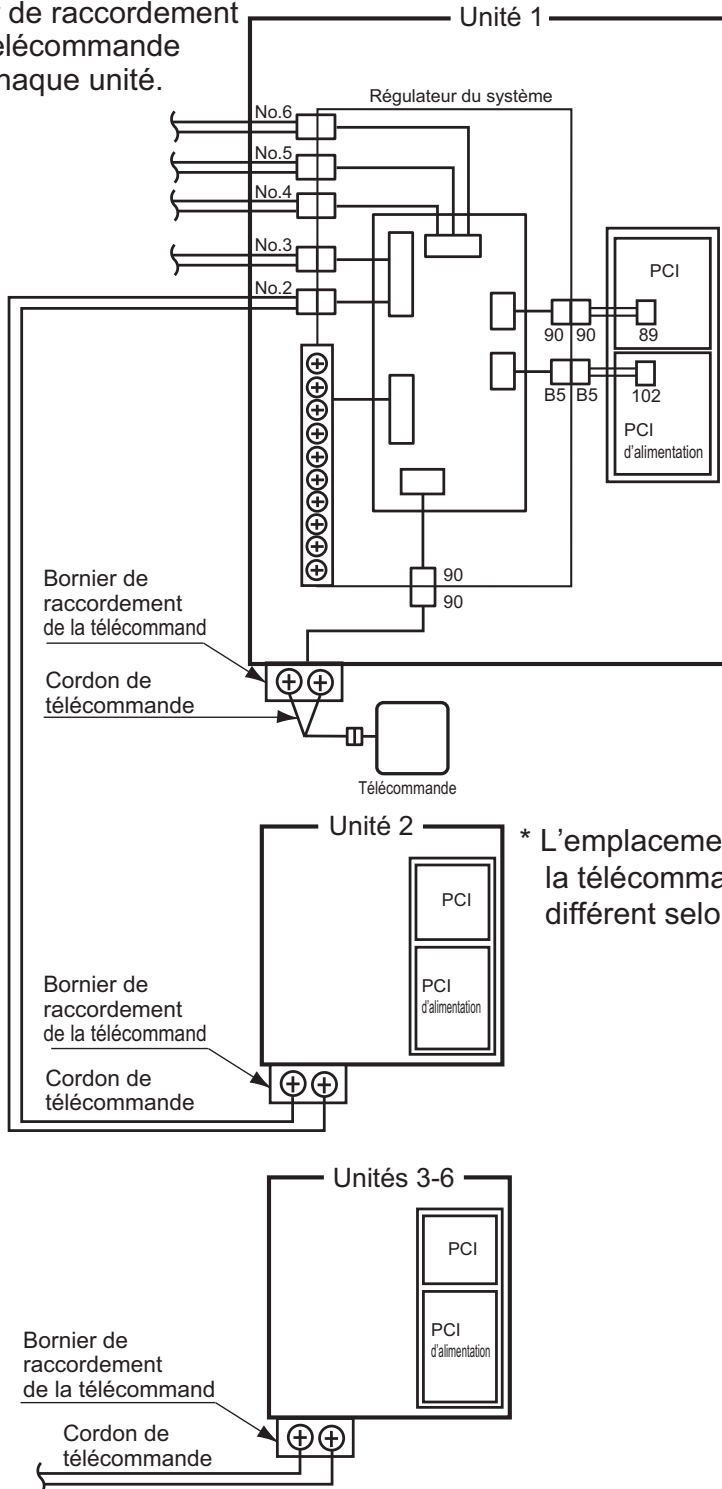

* L'emplacement de la borne de la télécommande peut être différent selon l'unité.

A. Installation sans système de recirculation (Utilisation d'un régulateur du système externe)
(Système standard)

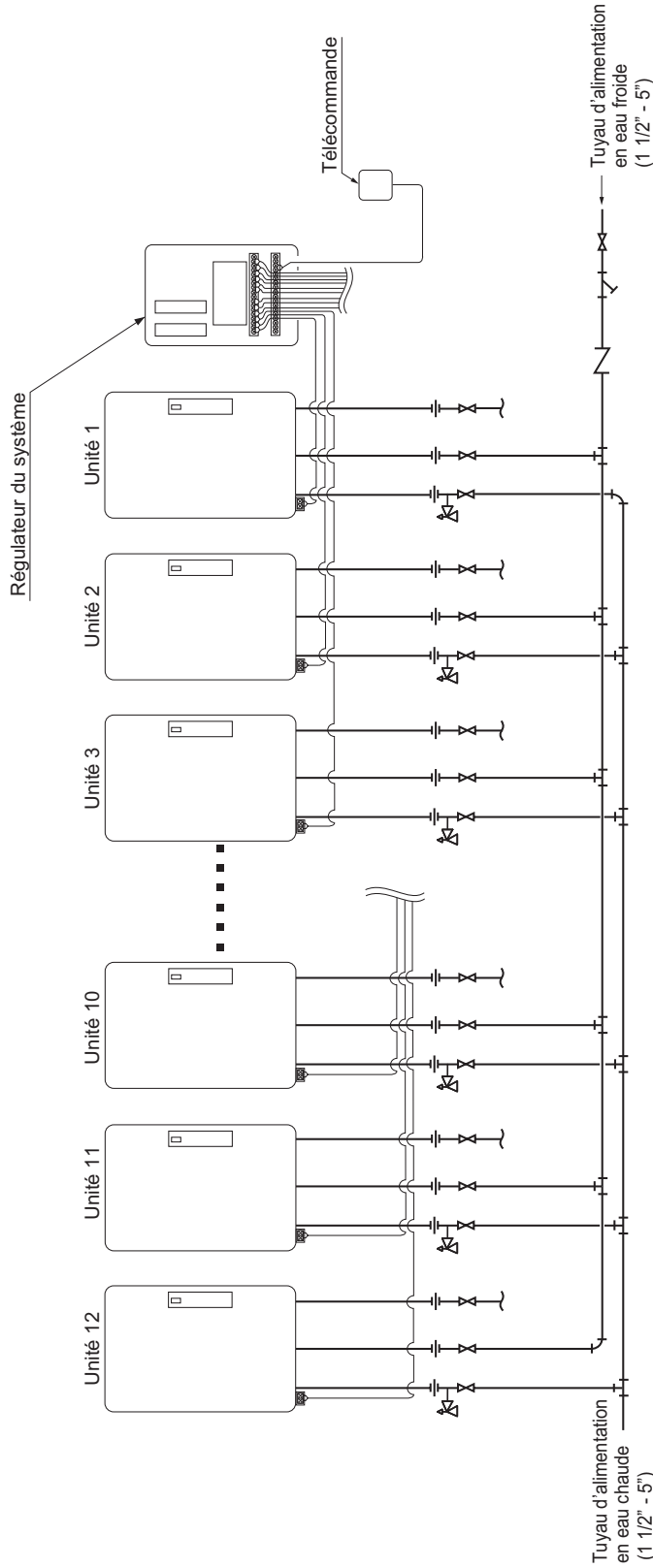

- Isolez ou appliquez des matériaux chauffants à la tuyauterie de distribution d'eau froide et celle de l'eau chaude pour empêcher le gel par temps froid et la perte de chaleur par la tuyauterie.

B-1. Exemple de recirculation avec un multisystème (utilisation d'un régulateur du système externe) (Système de recirculation)

Ce système produira de l'eau chaude plus rapidement disponible à partir de robinets éloignés. La pompe fera circuler l'eau par la boucle jusqu'à ce que celle-ci soit entièrement tiède, puis le régulateur du système éteindra la pompe jusqu'à ce que la boucle refroidisse.

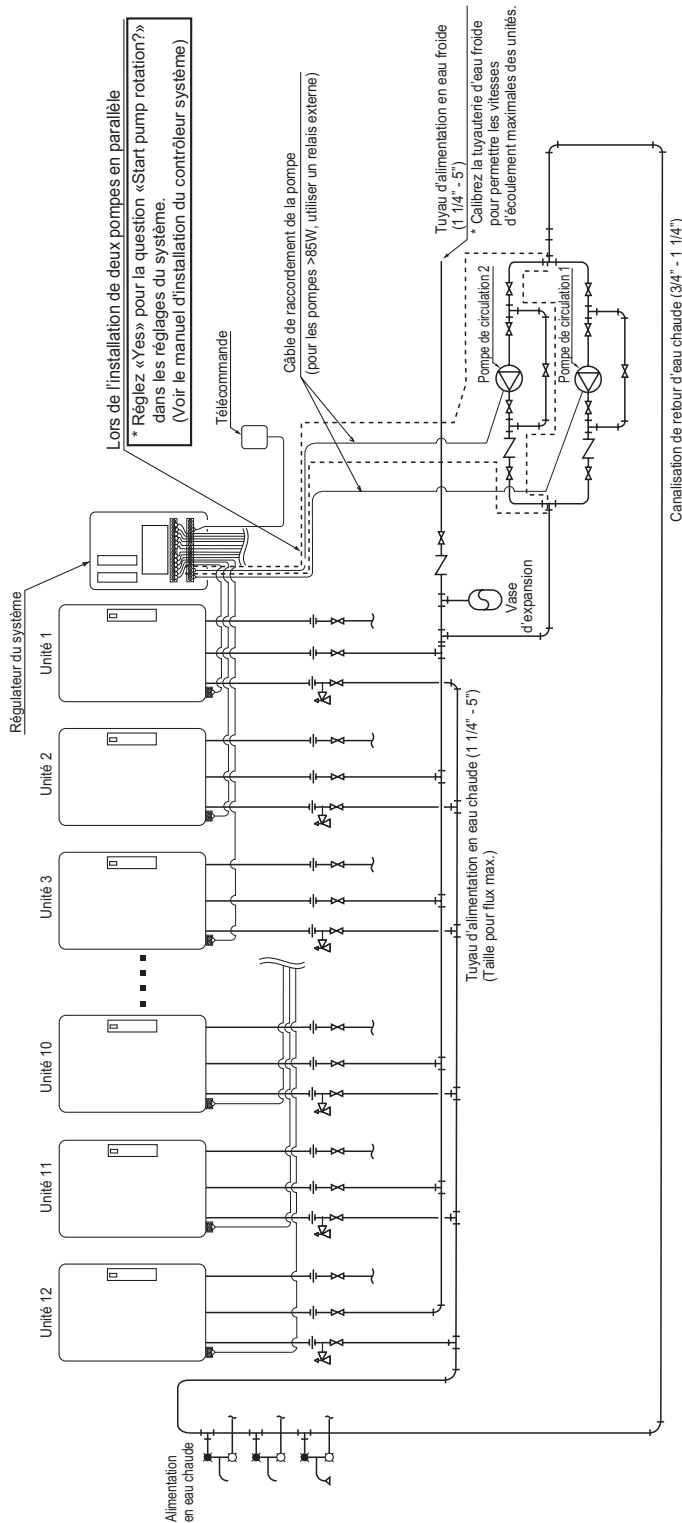

* Calibrez la pompe pour fournir au moins 2 GPM @ 10 pieds de hauteur de refoulement + pertes de la tuyauterie à travers le système.

Vérifiez les moniteurs de maintenance sur l'unité pour garantir que la pompe fournit autant de débit.

• Assurez-vous que la vitesse d'écoulement n'est pas supérieure à 4 pieds/sec.

(3/4" : 5 GPM, 1 1/4" : 13 GPM)

Si le débit est trop bas, la température de la boucle de recirculation ne sera pas assez chaude ; si le débit est trop élevé, la durée de vie de l'unité sera réduite.

* En cas de multiples boucles de circulation, essayez d'établir une vitesse d'écoulement de 0.75-1,25 GPM dans chaque boucle.

* Utilisez une tuyauterie d'eau en cuivre ou inoxydable pour l'intégralité du système.

B-2. Exemple d'installation avec un réservoir de stockage et système de recirculation (Utilisation d'un régulateur du système externe) (Système de recirculation du réservoir)

La pompe poussera l'eau par le multisystème pour chauffer le réservoir.

Lorsque la température du thermostat est élevée, le régulateur du système éteint la pompe jusqu'à ce que la température refroidisse.

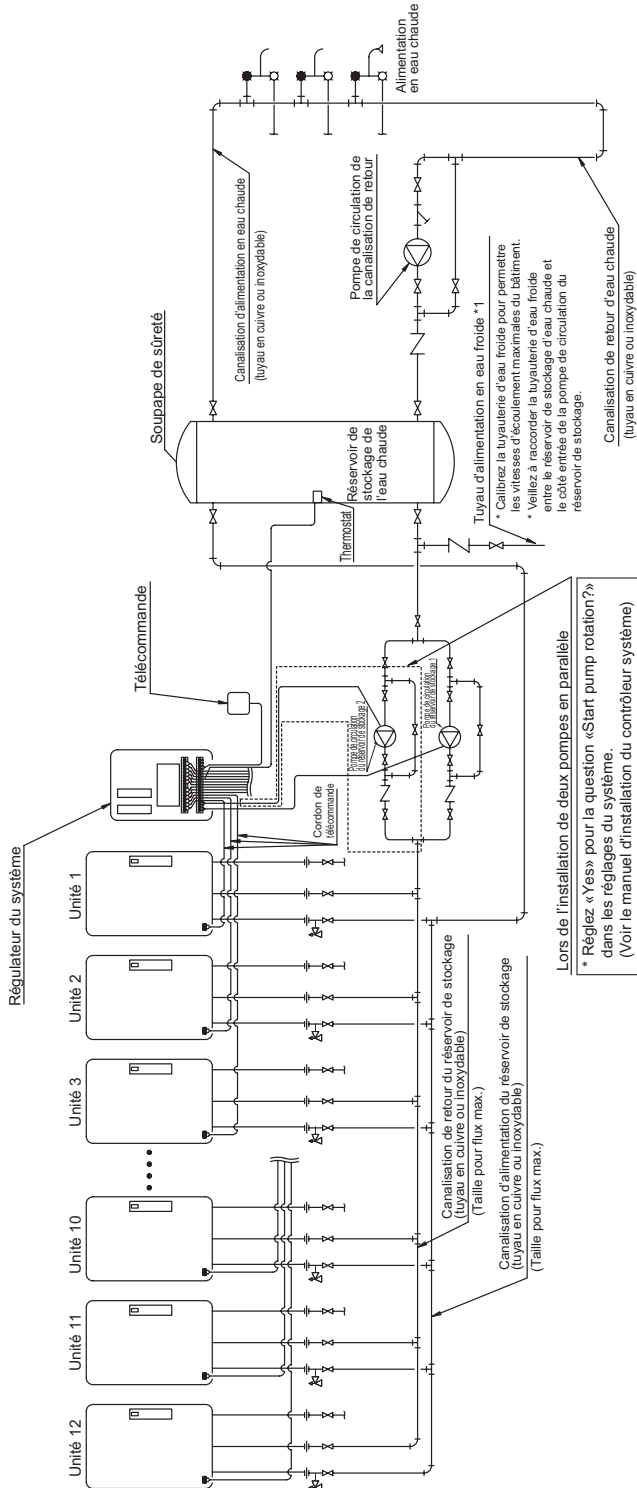

- * Pour la température réglée sur la télécommande, utilisez la température (du thermostat) + environ 10 °F.
- * Pour obtenir la meilleure récupération, calibrez la pompe de circulation du réservoir de stockage à sa capacité maximale. (9 GPM (chacun) @ 40 ft. de hauteur de refoulement (réglage à 160 °F ou moins) + pertes de la tuyauterie à travers le système). Vérifiez que la pression d'alimentation à l'unité est d'au moins 30PSI.

Câblage du multisystème (Utilisez le SCU-301-12M, SCU-401-12M, SCU-401-24M)

ATTENTION

- Le schéma ci-dessous illustre le branchement de 3 unités au régulateur du système. Lors du raccordement de plus de 4 unités, procédez de la même manière.
- Raccordez les chauffe-eau au régulateur du système en suivant les instructions détaillées de câblage comprises avec le régulateur du système.
- Raccordez toujours une télécommande au régulateur du système.
Ne raccordez pas les télécommandes fournies aux chauffe-eau individuels.

* Ces télécommandes ne seront pas utilisées.

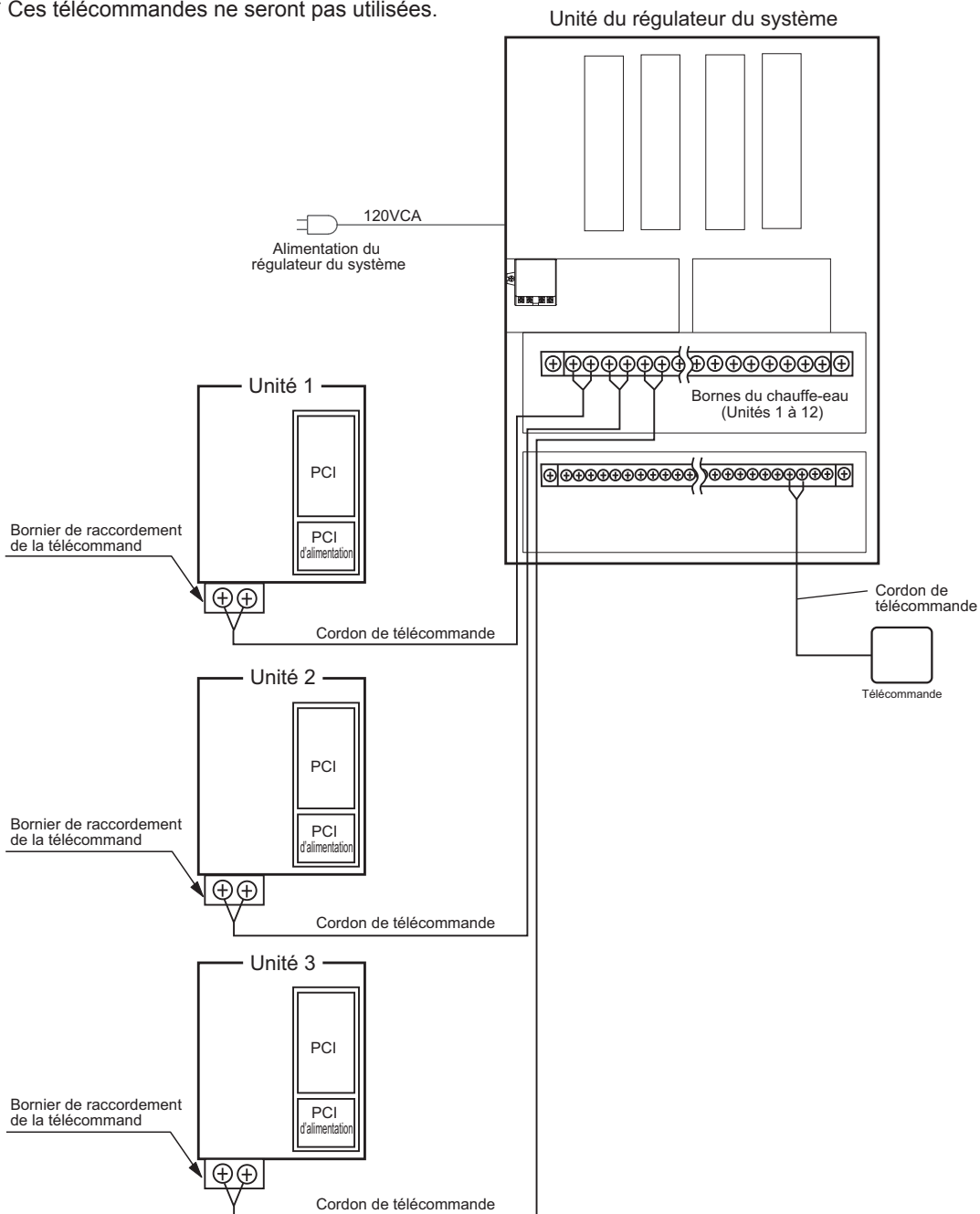

Télécommande en option RC-9018M

Requêtes aux installateurs

- Pour assurer une utilisation en toute sécurité du chauffe-eau, lisez attentivement ce guide d'installation et suivez les instructions pour l'installation.
- Les défaillances et dégâts provoqués par un travail erroné ou différent des instructions de ce manuel ne sont pas couverts par la garantie.
- Reportez-vous au manuel d'installation accompagnant le chauffe-eau pour des instructions détaillées et complètes

Guide d'installation

NORITZ AMERICA CORPORATION

Pour assurer une utilisation en toute sécurité de ce produit, lisez attentivement ce manuel d'installation et suivez les instructions pour l'installation.

- Les dangers potentiels dus à des accidents pendant l'installation et l'utilisation sont décrits ci-dessous. Observez bien ces avertissements, ils sont indispensables à votre sécurité.



ATTENTION

ATTENTION indique une situation potentiellement dangereuse qui, si elle n'est pas évitée, pourrait entraîner des blessures minimales ou modérées.



ATTENTION

- Ne raccordez pas l'unité du système au secteur tant que l'installation de la télécommande n'est pas terminée.
- Veillez à serrer fermement à la main les vis de montage pour que la télécommande reste bien en place.
 - * N'utilisez pas de visseuses électriques, visseuses à percussion, etc. Serrer les vis en exerçant une force excessive peut endommager l'applique de montage et provoquer des défaillances.
- Installez la télécommande sur un pan de mur régulier.
 - * Si vous l'installez sur un pan de mur irrégulier, l'applique peut être endommagée et provoquer des défaillances.
- Cette télécommande est pourvue d'une enceinte intégrée susceptible d'être endommagée par des copeaux de métal entraînant des craquements. Conservez la télécommande dans un lieu sûr avant de l'installer sur le mur afin d'éviter que des copeaux de métal pénètrent dans la télécommande.

Remarque

- Si vous découpez un trop grand trou dans le mur, la télécommande risque de ne pas être solidement fixée.
- Ne serrez ni ne desserrez jamais les vis inutilisées lors de l'installation de la télécommande.
- Veillez à vérifier les positions des poteaux de mur ou d'autres obstacles lorsque vous déterminez l'emplacement d'installation de la télécommande.
- Fixez le câble de la télécommande avec des attaches, liens adéquats.
- Faites passer le câble de la télécommande dans un endroit où il ne sera pas directement affecté par la chaleur.
- Pour intégrer le câble de la télécommande dans du béton, de la brique, etc., enfermez-la dans une conduite afin d'empêcher que le câble de la télécommande ne soit endommagé.
- Lorsque vous percez un mur contenant de la latte métallique, empêchez la latte d'entrer en contact avec la conduite métallique utilisée afin d'éviter un brouillage électrique.
- L'installation électrique doit être prévue pour une longueur de câble de télécommande de 90 m (300') ou moins.
- Raccordez le câble de la télécommande au bornier de raccordement du chauffe-eau (voir le manuel d'installation accompagnant le chauffe-eau).





Vérifications après l'installation

- (1) Vérifiez si la télécommande est solidement installée.
 - (2) Vérifiez le fonctionnement de la télécommande (voir le Guide de l'utilisateur).
- * Appuyez sur le bouton ON/OFF environ 5 secondes après avoir fourni le courant au système.
 - * Vérifiez si le réglage de la température sur la télécommande est adéquat.

Explication au client

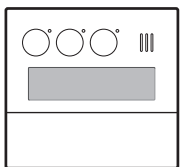
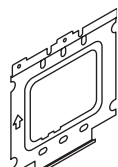
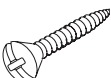
Expliquez les «Importantes consignes de sécurité», «Marches à suivre» et «Suivi» d'après le Guide de l'utilisateur accompagnant le chauffe-eau.

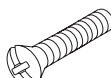
Listes des pièces fournies (le chiffre entre () indique la quantité.)

Télécommande	Applique de montage	Vis à bois à tête fraisée bombée	Ancrage pour mur	Vis à tête fraisée bombée	Vis machine
(1)	(1)	(2)	(2)	(2)	(2)
				 (Pour l'installation de la boîte de dérivation)	

Remarques sur l'emplacement d'installation

- La télécommande doit être installée dans un emplacement d'accès facile.
- Évitez l'installation là où de l'eau ou de la vapeur pourrait entrer en contact avec la télécommande.
- Éviter les emplacements où des agents chimiques spéciaux (ex, benzène, détergents gras ou huileux) sont utilisés.
- Évitez de l'installer à l'extérieur ou encore à l'intérieur dans un endroit où elle serait exposée aux rayons du soleil.

Raccordement du cordon de télécommande

Connecteur blanc - Vers la télécommande

Borne en Y (deux mèches) - Vers le chauffe-eau

- * Confirmez le raccordement avec les étiquettes aux deux extrémités du cordon de télécommande.
- Un cordon de 8m (26') peut être acheté séparément (Pièce # RC-CORD26).
- Le cordon de télécommande peut être rallongé jusqu'à 90m (300') en épissant le cordon et utilisant un cordon de 18AWG pour rallonger le cordon à la longueur appropriée.

Installation

1. Fixez l'applique de montage au mur. Les pièces à utiliser dépendent de la méthode de fixation.

* N'utilisez jamais de visseuses électriques, visseuses à percussion, etc. Serrer la vis en exerçant une force excessive peut entraîner la déformation de l'applique de montage et/ou des défaillances.

<Lors de la fixation à une boîte de dérivation>

- Utilisez les vis à tête fraisée bombée pour fixer l'applique de montage à la boîte de dérivation. (Dans ce cas, l'ancrage mural et les vis à bois à tête fraisée bombée ne sont pas utilisés.)

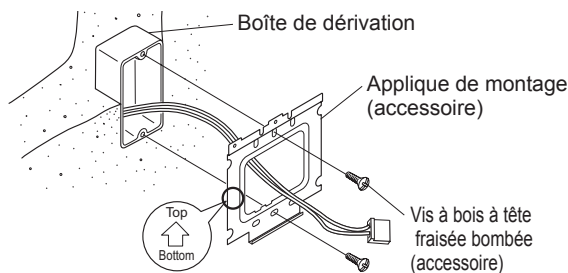

Confirmez que l'orientation de l'applique de montage est correcte.

<Lors de la fixation à une surface en bois>

- Utilisez les vis à bois à tête fraisée bombée pour fixer l'applique de montage. (Dans ce cas, l'ancrage mural et les vis à tête fraisée bombée ne sont pas utilisés.)

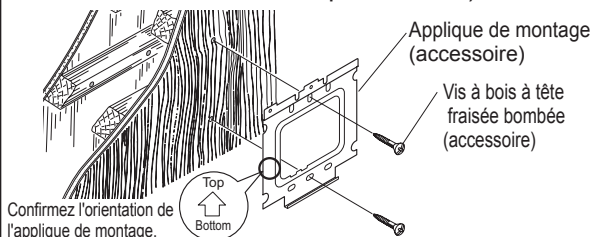

Confirmez l'orientation de l'applique de montage.

<Lors de la fixation à un pan de mur en béton>

- Percez un trou de $\phi 6$ mm ($\phi 1/4$ " environ 25 mm (1") de profondeur, et martelez l'ancrage mural. Utilisez les vis à bois à tête fraisée bombée pour fixer l'applique de montage. (Dans ce cas, les vis à tête fraisée bombée ne sont pas utilisées.)

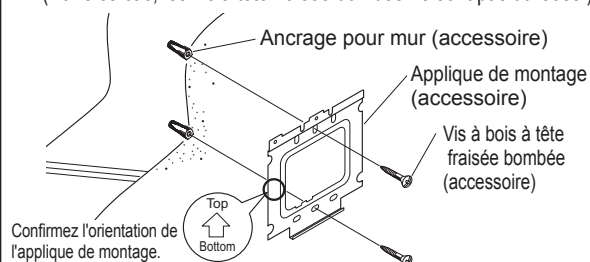

Confirmez l'orientation de l'applique de montage.

2. Retirez le cadre décoratif de la télécommande. (La télécommande est insérée dans le cadre décoratif.)

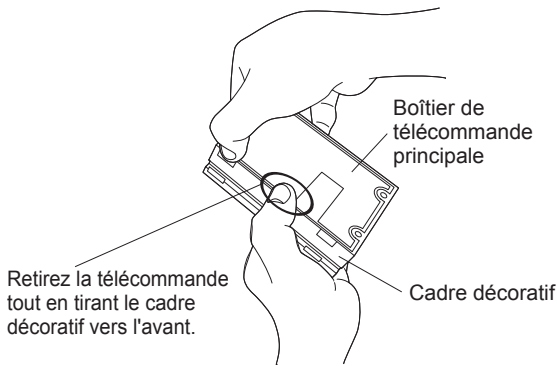

3. Raccordez les câbles de la télécommande au cordon fourni avec le chauffe-eau.

- * Ne retirez pas les câbles de la télécommande du bornier de raccordement, raccordez-les au cordon de la télécommande.
- * Ne retirez pas le couvercle isolant (clair).

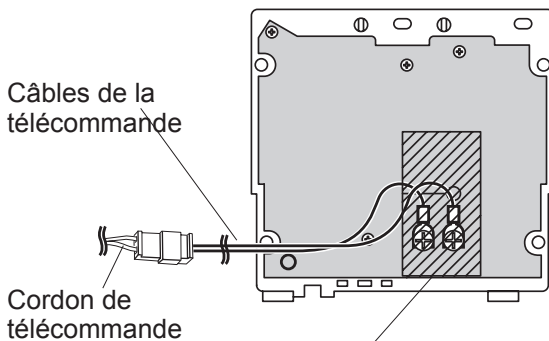

- * Vérifiez que la borne est couverte par la section A (▨) du couvercle isolant (claire, voir Fig. 1).

- * Si la borne en Y n'est pas couverte, la section exposée peut entrer en contact avec l'applique de montage entraînant un dysfonctionnement ou une défaillance.

4. Fixez les câbles de la télécommande en les enroulant autour des encoches comme illustré à la Fig. 1.

- Voir la Fig. 1 pour le câblage électrique à l'intérieur du mur.

Fig. 1

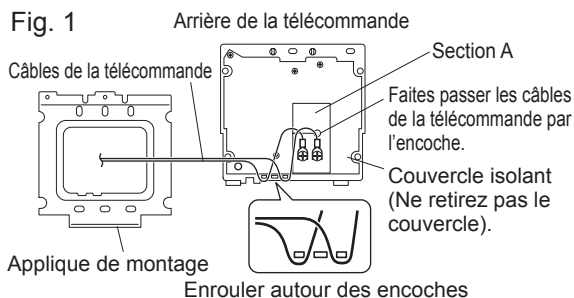

5. Fixez la télécommande à l'applique de montage. Insérez le bas de la télécommande dans la rainure au bas de l'applique et enfoncez complètement les 2 crochets sur le haut de la télécommande.

- * Si la fixation se révèle difficile, n'essayez pas de forcer sous peine de casser les crochets. Vérifiez le bon alignement de la rainure ou l'absence de câbles lâches obstruant la télécommande.

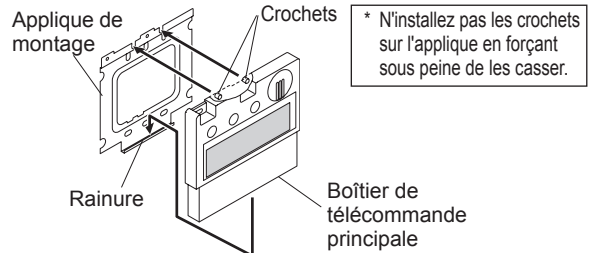

- * N'installez pas les crochets sur l'applique en forçant sous peine de les casser.

6. Fixez la télécommande en place avec les vis machine.

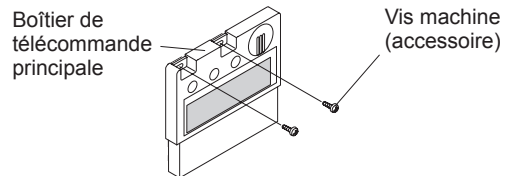

7. Fixez le cadre décoratif retiré à l'étape 2. Poussez les 4 coins du cadre décoratif jusqu'au déclic.

- * Une installation incomplète peut entraîner des défaillances comme un dysfonctionnement des commutateurs.

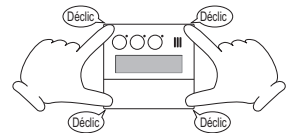

Remarque :

Pour retirer le cadre décoratif après l'installation de la télécommande et du cadre, tirez le cadre décoratif complet vers l'avant tout en appuyant sur les sections indiquées (là où les doigts se trouvent) sur la figure ci-dessous.

- * S'il ne sort pas, insérez un tournevis à tête plate dans l'encoche au bas du cadre décoratif et tournez-le légèrement (prenez soin de ne pas érafler la télécommande, le cadre décoratif ou le mur ce faisant).

